

# 前言

尊敬的用户，感谢您选择 AITO 品牌的问界 M5 车型（以下简称“M5”）。在使用 M5 车型的过程中，您将获得 AITO 汽车贴心的服务体验。

在使用 M5 前请您认真阅读本手册内容，并妥善保存本手册。您能从本手册中了解车辆功能、使用注意事项，以及车辆维护和定期保养的信息，以帮助您安全地驾驶和延长车辆使用寿命。

为持续提升您的驾乘体验，AITO 汽车可能在不另行通知的情况下对车辆进行优化改进，届时请以实车为准。

切勿私自改装车辆的任何一个零部件、车辆信息及标识等，改装可能会影响车辆的性能，甚至可能违反国家法规。

您可以访问 AITO 汽车官方网站：<https://aito.auto>，进入“服务>使用说明书”获取完整的信息，或通过车辆中控屏、手机获取车主指南最新信息。

- 中控屏：打开“服务与应用>应用中心”内的“车主指南”App。
- 手机：打开“AITO”应用，进入“我的>车主指南”。

本手册版权归赛力斯汽车有限公司所有。未经赛力斯汽车有限公司书面同意，不得转载、复印或翻译手册内容。

如果您有任何问题、意见或建议，请致电 AITO 用户关怀中心：400-008-9999 联系我们。

车辆制造厂：赛力斯汽车有限公司

地址：重庆市江北区渝康大道 101 号

网址：<https://aito.auto>

## 本手册相关的重要信息

建议您在首次使用车辆前，认真阅读本手册内容。为了更好地理解本手册中的内容，您需要了解以下所有信息。

### 提示信息

#### ⚠ 危险

危险标识提醒您，如未按照该标识内容操作可能会直接造成车辆损毁或人身伤亡。

#### ⚠ 警告

警告标识提醒您，如未按照该标识内容操作，在车辆使用过程中可能会造成车辆损毁或人身伤亡。

#### ⚠ 注意

注意标识提醒您，如未按照该注意事项操作可能会导致车辆相关功能无法使用，严重时造成车辆损坏。

#### ℹ 提示

在这里您可以找到一些关于车辆使用的帮助提示或有用的详细信息。

### 图标和插图说明

本手册所提供的插图仅用于演示参考，根据车辆选择，您的车辆有可能并未配备某些功能，请根据购买车型实际配置为准。图片仅供参考，具体情况请以实车为准。

### 图示显示文本

中控屏上显示的文本或消息的格式与普通文本不同。（比如：车身控制、驾驶、辅助驾驶等）。程序和指示分多个步骤显示，例如：设置>辅助驾驶>车辆安全设置。

### 敬告用户

为了您的安全，请您在驾驶车辆时遵守当地的法律法规，并遵循以下注意事项：

- 保持清醒的驾驶状态，切勿在饮酒或服药后驾驶车辆，否则会影响您对车辆的操控能力，从而引发事故，导致人员伤亡。
- 请您务必谨慎驾驶，准确判断天气与路况是否适合出行，随时注意路面其他车辆或行人的动向，以便准确、及时地做出判断，防止意外事故的发生。
- 驾驶时请务必保持专注，在驾驶过程中接听电话、查看短信或是调节控制按键等，都会分散您的注意力，从而引发事故，导致人员伤亡。
- 请仔细阅读手册中相关的警告注意事项，无视这些内容可能会对驾乘人员造成人身伤害或导致车辆损坏。

### 车辆配置和选装

本手册的插图用于辅助说明、帮助理解，仅起示意作用，可能并非购买车辆的图片，敬请谅解。

AITO 对所有车型通过不断改进研发，确保车辆满足更高质量、更高安全标准，公司可能随时改进产品的设计元素、配置和功能等，因此请您理解，本手册插图、数据和说明可能与实际情况不符，这是因为根据不同配置功能上会存在差异，具体功能请以实车为准。

您可以通过车辆中可用的开关、图标和中控屏选项中的文字说明来识别车辆上的功能。

## 重要提示

### 原厂精装附件、选装装备和非法改装

AITO 品牌原厂配件能够与您车辆的性能、安全和排放系统等完美的兼容，为了尽可能的保证车辆性能与安全，在您进行车辆保养或车辆维修时，请务必使用 AITO 品牌原厂配件。

如果您使用非 AITO 品牌原厂配件，可能会对您车辆的性能和安全系统产生不利影响，因此产生的任何问题，本公司将不会承担责任。

请不要私自改装您车辆的任何一个零部件、车辆信息及标识等，改装可能会影响车辆的性能，如安全性、可靠性等，甚至可能违反国家法规，由此而导致的直接或间接损失，本公司不承担任何责任，此外，也可能导致您丧失保养或保修权利。

### 无线电设备

在车辆上安装无线电设备可能会影响电气系统的正常使用。

在使用无线电设备时应当严格遵守以下规定：

- 切勿安装或变更无线电设备，否则可能会造成某些电气系统故障。
- 使用无线电设备时，请遵循车辆所在地法律法规。
- 切勿将车辆停放在变压器等电磁干扰较强的地方。
- 对于使用其他电子医疗设备的人士，应向该设备制造商咨询无线电波对设备工作的影响情况。无线电波可能会对这类医疗设备的工作产生难以预料的影响。

### 保养提醒

定期的专业保养有利于保持汽车良好的运行状态，延长车辆的使用寿命，请您仔细阅读手册中的保养相关信息，并建议您遵照正确的保养要求进行保养，若您的车辆在恶劣环境中行驶，车辆需要更多更好的保养，若因未保养或保养不当导致车辆故障，可能会丧失您的质保权益。

### 安全注意事项

请遵循下述重要的注意事项，有助于确保您和乘客有一个安全且完美的旅行：

- 遵守交通规则，限制车速，避免超速、超载行驶。

- 车辆行驶过程中，务必全程佩戴安全带，若车辆上有儿童乘坐时，应使用合适的儿童安全座椅并固定在后排座椅上。
- 禁止将儿童单独留在车内，也不要让儿童使用或携带钥匙。
- 为避免人身伤害，禁止触碰车上任何高压电缆、高压插头、连接插头。
- 请遵循警告标识上的提示。
- 严禁自行拆装动力电池及相关高压部件。
- 车辆使用环境应无腐蚀性、爆炸性和破坏绝缘的气体或导电尘埃，须远离热源。
- 严禁人为对动力电池进行挤压、刺穿等破坏电池系统的行为。
- 若发现动力电池泄露、破损，请勿触摸，若不慎接触，请用大量清水冲洗并及时就医。
- 严禁私自对废旧动力电池进行处理和存放，请联系 AITO 用户中心进行处理。

### 汽车事件数据记录系统

车辆配备了汽车事件数据记录系统（Event Data Recorder，简称为 EDR），其功能是在车辆发生某些碰撞或险发碰撞事件时记录车辆系统的运行数据（时长 5s 或更短），便于汽车事件还原。因事件严重程度和类型的不同，EDR 可能不记录事件数据。

车辆 EDR 记录的数据：

- **车辆速度、横摆角速度、防抱死制动系统状态、车身稳定控制系统状态、牵引力控制系统状态**：EDR 通过总线读取从 ESC 控制器所获取的轮速传感器信号。
- **行车制动开启或关闭、加速踏板位置、挡位**：EDR 通过总线读取从 VCU 控制器所获取的制动踏板位置信号。
- **驾驶员安全带状态、前排乘客安全带状态**：EDR 通过总线读取从 IC 控制器所获取的驾驶员安全带信号。
- **事件中上电周期、读取时上电周期、事件记录完整状态、本次事件距离上次事件的时间间隔、 $T_{end}$** ：EDR 控制器自行获取。
- **记录 EDR 数据的 ECU 硬件编号、记录 EDR 数据的 ECU 硬件序列号、记录 EDR 数据的 ECU 软件编号**：EDR 控制器自行获取。
- **车辆识别代码**：EDR 控制器自行获取。

- **纵向加速度、横向加速度**：EDR 控制器自行获取。
- **驾驶员安全带预紧装置展开时间、驾驶员正面气囊展开时间（第一阶段）、驾驶员侧面气囊展开时间、驾驶员侧面气帘展开时间、前排乘客安全带预紧装置展开时间、前排乘客正面气囊展开时间（第一阶段）、前排乘客侧面气囊展开时间、前排乘客侧面气帘展开时间、乘员保护系统报警状态**：EDR 控制器自行获取。
- **转向角度**：EDR 通过总线读取从 EPS 控制器所获取的转向角度的时间信号。
- **年、月、日、时、分、秒**：EDR 通过总线读取从 IVI 控制器所获取的时间信号。
- **电子驻车制动系统状态**：EDR 通过总线读取从 EPB 控制器所获取的驻车系统状态信号。
- **转向信号开关状态、轮胎压力监测系统报警状态**：EDR 通过总线读取从 BCM 控制器所获取的转向开关信号。
- **制动系统报警状态**：EDR 通过总线读取从 ESC、iBooster 控制器所获取的制动系统报警状态信号。
- **自适应巡航控制系统状态、辅助紧急制动系统状态**：EDR 通过总线读取从 ADAS 控制器所获取的自适应巡航信号。

## EDR 数据提取

提取 EDR 数据需使用专用设备。除赛力斯汽车有限公司外，使用专用设备的第三方（如执法部门）具有访问车辆或 EDR 的权限也可以提取数据。EDR 记录数据可以通过 OBD 诊断接口读取（请参阅页码 208）。

## EDR 事件存储策略

EDR 系统能记录连续三次碰撞事件数据，如果 EDR 系统没有足够空间记录一个事件，当前事件数据会覆盖之前非锁定事件数据，但均应按照时间顺序依次覆盖；对于锁定事件数据，不被后续事件的数据覆盖。

## EDR 数据公开

除以下情况外，我们不会将记录在 EDR 中的数据向第三方公开：

- 与车主（或出租车辆的承租人）达成协议。
- 应警方、法院或政府机构的官方要求。
- 在诉讼中为赛力斯汽车有限公司辩护。
- 在不公开特定车辆和车主信息的情况下，用于研究目的。

### 提示

系统触发时，事件记录系统会记录车辆碰撞前、碰撞时、碰撞后三个阶段中车辆运行的关键数据（车辆加速度、车辆识别代码、车辆速度、制动踏板状态等）。

## 车联网提醒

- 基于法律法规要求，您车上的车联网卡需要进行实名登记。
- 车辆销售后，赛力斯汽车有限公司会将您的登记信息、车联网卡号码或识别码等基础信息传送至电信企业。
- 您在办理车辆过户时，应同步办理车联网卡实名过户手续。

### 注意

切勿私自拆除或暴力破坏车联网模块。

## 车辆报废

按照国家环保法要求，达到使用年限或不能满足道路使用条件的车辆应按国家环保法规要求进行报废处理。

只有经过相关国家机构认证的回收企业才允许报废车辆，报废车辆前，请联系 AITO 用户中心，咨询车辆报废相关事宜。

报废处理时必须遵守有关的安全条例与法律法规。

## 中控屏系统

车辆中控屏搭载 HarmonyOS 操作系统，为不同设备的智能化、互联与协同提供了统一的语言。

# 目录

<b>用车建议</b>		胎压监测系统.....	101
行车注意事项.....	8	电子不停车收费系统.....	102
家庭用车建议.....	9	疲劳分神监测.....	103
日常养护技巧.....	10		
特殊场景用车.....	11	<b>辅助驾驶</b>	
		辅助驾驶系统传感器.....	105
<b>车辆概览</b>		行车辅助.....	106
外观简介.....	13	后向预警.....	114
内部简介.....	15	泊车辅助系统传感器.....	116
仪表.....	17	泊车辅助.....	118
抬头显示.....	22		
中控屏.....	24	<b>出行与娱乐</b>	
		用户账号.....	125
<b>驾驶安全</b>		地图与导航.....	127
正确的驾驶坐姿.....	31	车内摄像头.....	129
安全带.....	32	通信社交.....	130
安全气囊.....	35	日程提醒.....	132
安全标识.....	39	多媒体.....	133
儿童安全座椅.....	40	音效.....	138
		服务中心.....	140
<b>车辆控制</b>		更多设置.....	141
钥匙.....	46		
车门.....	50	<b>智慧用车</b>	
前机舱盖.....	53	智慧助手.....	147
后备箱.....	54	情景智能.....	149
车窗.....	56	多设备联网.....	155
座椅.....	58		
方向盘.....	63	<b>充电加油</b>	
后视镜.....	66	充电和供电.....	163
空调.....	69	应急解锁充电枪.....	175
车外灯.....	73	加油.....	176
车内灯.....	76		
雨刮.....	78	<b>保养维护</b>	
车载电源.....	80	保养须知.....	179
储物空间.....	82	汽车保养周期.....	180
其他附件.....	85	动力电池.....	183
		低压蓄电池.....	184
<b>驾驶车辆</b>		雨刮.....	185
启动和关闭车辆.....	87	油液检查.....	187
换挡.....	89	轮胎养护.....	191
制动.....	91	清洗车辆和保养漆面.....	193
驻车.....	96	保险丝盒.....	194
驾驶设置.....	97		
行车记录仪.....	99	<b>故障救援</b>	
		随车工具.....	196

故障处理.....	197
联系道路救援.....	202
激活拖车模式.....	203
牵引车辆.....	204

## 车辆规格

车辆识别标识.....	206
整车参数.....	209
缩略语.....	215
单位术语.....	217

## 免责声明

免责声明.....	219
-----------	-----

1

2

3

4

5

6

7

8

9

10

11

12

13

## 用车建议

在本章中，您可了解驾驶车辆时的注意事项及车辆日常养护，请仔细阅读本部分。

## 行车注意事项

### 行车前检查

为了您的行车安全，每次出行前需对车辆进行检查，行车检查有以下事项：

- 检查车辆周边有无障碍物。
- 检查车辆下方是否有异常积液（空调水为正常现象）。
- 检查轮胎情况及胎压是否正常。
- 检查雨刮系统是否正常工作。
- 检查车上的车灯系统是否正常，尤其是车辆外部车灯。
- 检查车窗是否清晰、后视镜视野是否良好。
- 检查座椅及安全带是否正常工作。
- 检查车辆续航里程，仪表指示灯是否有警告信息。
- 检查制动踏板及加速踏板是否正常工作。

### 长途驾驶

在开车长途驾驶之前请您务必注意以下事项：

- 为了保证您的出行安全，当您选择长途驾驶出行前请先检查车辆状态。
- 提前了解出行路线，确保车辆电力、油量充足。
- 途中休息时，您可以使用本车辆带有的小憩模式功能来快速缓解长途驾驶的疲劳，避免疲劳驾驶。
- 长途旅行，带好水及必要的食物，及时补充能量。

### 夜间驾驶

夜间视野较短，当您在夜间驾驶车辆时，请您务必注意以下事项：

- 行车前要检查远近光灯的工作状态。
- 检查喇叭和转向灯的工作状态。
- 注意观察前照灯照射范围的路面状况。
- 正确使用远近光灯。
- 请勿直视对向车辆的前照灯。
- 请使用转向灯向其他车辆提示您的行驶方向。
- 为了避免在紧急情况下，反应不及时导致与前车发生碰撞，请适当增加跟车距离。
- 尽量避免夜间超车，必须超车时，请您在确认周围及道路环境允许的情况下，再进行超车。
- 在看不清或视野有影响时，请低速谨慎行驶，注意观察周围及道路环境，紧急情况下随时准备制动。



## 家庭用车建议

### 提高经济性

能量消耗率、制动器及轮胎的磨损率主要取决于下列三大因素：

- 驾驶员的驾驶风格。
- 车辆使用条件（天气、道路状况等）。
- 整车技术状态。

采用经济驾驶方式，确保能量消耗最低。

### 儿童乘车

带儿童出行时，为保障儿童乘车安全，请您务必注意以下事项：

- 请勿将儿童单独留在车内。
- 禁止怀抱儿童乘车。
- 禁止让儿童站在车内、跪在座位上或将身体部分探出窗外。
- 12周岁以下（或身高低于1.5米）的儿童不宜在前排副驾驶位置乘车。
- 12周岁以下（或身高低于1.5米）的儿童乘车时，必须使用适合的儿童安全座椅。
- 儿童在后排乘坐时，建议开启车门儿童锁，避免儿童误开车门。
- 若您的车辆配备主驾头枕音响，您可在儿童休息时开启头枕私享模式，避免音乐、导航播报等吵醒儿童。

### 老人乘车

带老人出行时，为保障老人乘车安全，请您务必注意以下事项：

- 要适度打开车窗，以保持车内空气新鲜，可预防老人出现头痛、头晕等症状。
- 请勿将老人单独留在车内。
- 车辆遇到坑洼或者弯道请减速缓慢通过，避免产生大幅度的晃动，否则会让老人产生头晕、心慌等症状。
- 老人在后排乘坐时，建议开启车门儿童锁，避免老人误开车门。
- 若您的车辆配备主驾头枕音响，您可在老人休息时开启头枕私享模式，避免音乐、导航播报等吵醒老人。

### 宠物乘车

带宠物出行时，为保障宠物乘车安全，请您务必注意以下事项：

- 请勿将宠物单独留在车内。
- 行车时正确固定宠物，例如使用适当的宠物托架。
- 开门前先带好宠物，防止路途中开门宠物跳车跑丢或被撞，尤其是陌生地方，容易因为惊吓、好奇等原因兴奋。
- 尽量避免全开车窗进行通风，并关闭宠物身边的车窗，以免宠物将头探出窗外发生意外。

1

2

3

4

5

6

7

8

9

10

11

12

13

## 日常养护技巧

### 真皮座椅养护

对于车辆所配备的真皮座椅您在日常中也要对其进行保养养护，请您注意以下事项：

- 远离热源，如离热源太近会导致皮革干裂。
- 请勿长时间在阳光下暴晒，避免皮革退色。
- 定期实施清洁保养，用半干的湿抹布抹去灰尘，保持干爽、整洁。
- 若座椅表面脏污，用多功能泡沫清洗剂少量清洗即可，保持皮面干燥。
- 坐在座椅上时避免身上的钥匙扣、衣服上的铁纽扣等接触座椅，以防划伤座椅。
- 防止液体等浸泡座椅。

### 轮胎日常养护

日常对轮胎进行保养，能提高轮胎的使用寿命，对轮胎日常养护您可以进行以下事项：

- 定期检查胎压，避免胎压过高或者过低，要按照车辆标准胎压进行充气。
- 经常清除胎纹内杂物。
- 检查轮胎的磨损情况。
- 行车时应避开道路路肩和坑洞。

## 特殊场景用车

### 雨天出行

遇风雨天行车时，导致您的视野受阻，请您务必注意以下事项：

- 确保车辆雨刮功能及雨刮片正常。
- 确保车辆灯光正常。
- 确保轮胎胎压正常。
- 确保车辆制动系统正常。
- 开启后雾灯，用以提醒后方交通参与者。
- 车辆行驶时，由于视野受阻，请您集中精神且缓慢行驶。

### 涉水驾驶

车辆涉水驾驶时，为保障车辆功能无损坏或故障，请您务必注意以下事项：

- 应减速或停车观察水位，若水位高于车辆的离地间隙，请选择换路或其他方式出行。
- 涉水前提前开启雨刮，并缓慢驶入水面。
- 快速驶入水中可能会使车辆与水之间的冲击力加大，导致车辆功能损坏。
- 驶出水面后应间接踩下制动踏板，确保制动系统正常后再继续行驶。
- 为保证行车安全，在湿滑的车库行驶时，应严格按照车库警示标牌或限速 5km/h 行驶。

### 寒冷天气出行

寒冷天气出行，为避免出现交通事故和确保您舒适乘车，请您务必注意以下事项：

- 在寒冷天气下，您可以提前开启座椅加热功能。
- 选择合适的驱动模式。
- 确保轮胎胎压正常。
- 若行驶路段为结冰、雨雪路段，还应安装防滑链。
- 车辆行驶时及时开启前/后风挡玻璃除霜（后视镜除雾）功能。
- 车辆行驶时，请适当增加跟车距离，避免路面结冰易滑导致制动距离加长引发车辆碰撞。
- 车辆行驶时，请避免紧急制动，否则车辆可能因路面结冰而发生侧滑，导致车辆失控引发交通事故。

### 高温天气出行

高温天气出行时，为确保乘客舒适乘车，您可以进行以下操作：

- 上车前请开窗通风，挥发车内热空气。
- 有乘客乘坐时，及时开启座椅通风功能。
- 开启空调，在刚开启空调时应切换为外循环，先使车内热空气充分挥发，再切换为内循环，保持冷空气，快速降温。

### 高温天气充电

高温天气充电时，为避免充电时导致动力电池温度过高，请您务必注意以下事项：

- 请勿让车辆长时间暴晒或在高温环境下充电。
- 车辆充电应尽可能选择凉爽通风的环境。

### 高原环境用车

在高原山区使用汽车，受地理条件、海拔不同等环境影响，车辆性能会有很大不同，请您务必注意以下事项：

- 准备人员出现高原反应所需的氧气、药物等装备。
- 车辆在上长坡道或下坡之前，请检查制动、转向、传动部分和车轮状态。
- 在进入高原之后要经常检查轮胎气压，必要时适当调低轮胎气压。
- 频繁的踩踏制动踏板进行制动，会导致油温升高，严重情况下会导致制动失效。
- 由于高原环境影响，车辆续航里程可能缩短，应及时注意车辆状态。

1

2

3

4

5

6

7

8

9

10

11

12

13

## 车辆概览

在本章中，您可了解车辆部件位置，帮助您快速找到相关部件，请仔细阅读本部分。

## 外观简介

通过下图，您可以了解车辆外部部件。

### 外观图（一）

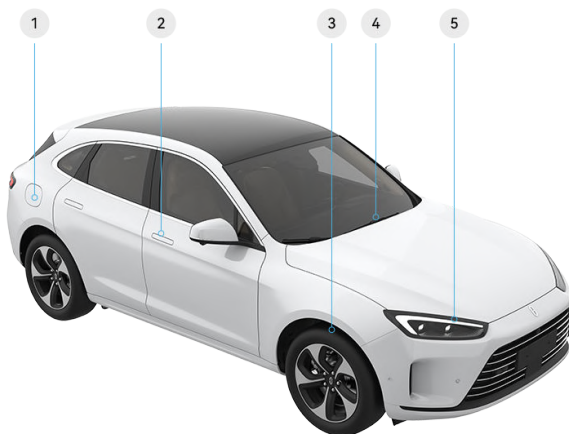

\*画面仅供参考，请以产品实际为准

- ① 加油口盖 ( 请参阅页码 176 )
- ② 车门外把手 ( 请参阅页码 50 )
- ③ 轮胎 ( 请参阅页码 191 )

- ④ 前风挡雨刮 ( 请参阅页码 78 )
- ⑤ 前照灯 ( 请参阅页码 73 )

1

2

3

4

5

6

7

8

9

10

11

12

13

## 外观图（二）

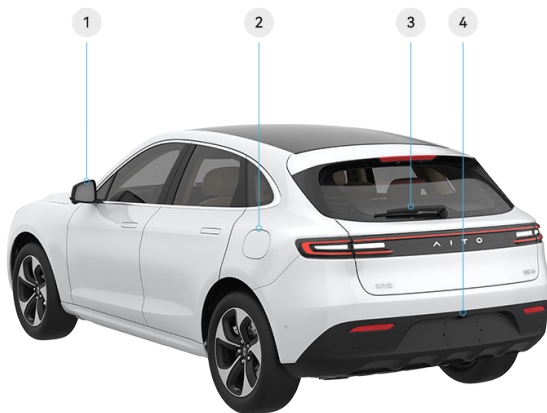

\*画面仅供参考，请以产品实际为准

① 车外后视镜（请参阅页码 66）

② 充电口盖（请参阅页码 163）

③ 后风挡雨刮（请参阅页码 78）

④ 后摄像头（请参阅页码 116）

## 内部简介

通过下图，您可以了解车辆内部的常用部件。

### 前排常用部件

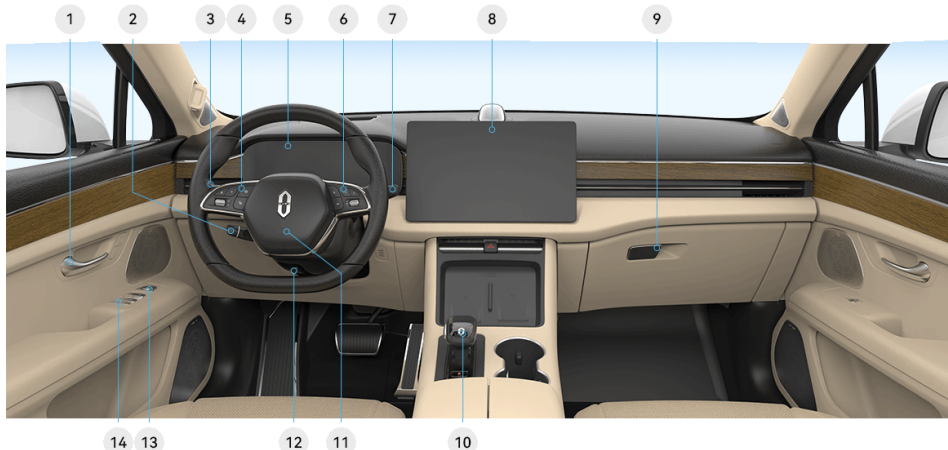

\*画面仅供参考，请以产品实际为准

- |                        |                       |
|------------------------|-----------------------|
| ① 车门内把手 (请参阅页码 51)     | ⑧ 中控屏 (请参阅页码 24)      |
| ② 巡航控制拨杆 (请参阅页码 106)   | ⑨ 手套箱 (请参阅页码 82)      |
| ③ 灯光控制拨杆 (请参阅页码 73)    | ⑩ 换挡操纵杆 (请参阅页码 89)    |
| ④ 方向盘按键 (左) (请参阅页码 64) | ⑪ 喇叭开关 (请参阅页码 64)     |
| ⑤ 仪表显示屏 (请参阅页码 17)     | ⑫ 方向盘调节手柄 (请参阅页码 63)  |
| ⑥ 方向盘按键 (右) (请参阅页码 64) | ⑬ 外后视镜调节按键 (请参阅页码 66) |
| ⑦ 雨刮洗涤控制拨杆 (请参阅页码 78)  | ⑭ 车窗按键 (请参阅页码 56)     |

1

2

3

4

5

6

7

8

9

10

11

12

13

## 后非常用部件

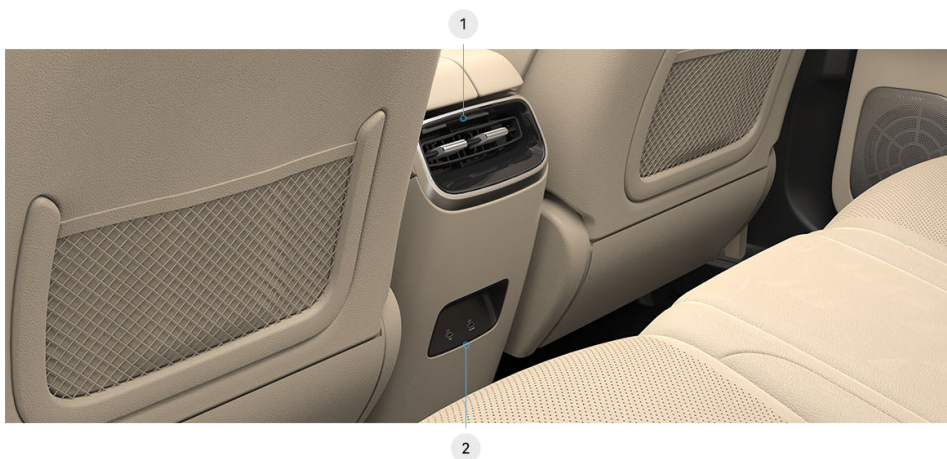

\*画面仅供参考，请以产品实际为准

① 后排出风口 ( 请参阅页码 69 )

② Type-C 接口 ( 请参阅页码 80 )



## 仪表

### 仪表显示屏简介

您在使用车辆时，仪表显示屏会显示车辆的运行参数及车辆状态，请您务必认真阅读这部分内容，其中仪表指示灯的信息尤为重要（请参阅页码 18）。



\*画面仅供参考，请以产品实际为准

- |                         |                         |
|-------------------------|-------------------------|
| ① 仪表显示屏左侧信息区域（请参阅页码 20） | ⑨ 总行驶里程                 |
| ② 车辆状态信息区域              | ⑩ 瞬时功率百分比               |
| ③ 时间信息                  | ⑪ 车辆能源状态                |
| ④ 挡位信息                  | ⑫ 车辆驱动模式                |
| ⑤ 室外温度                  | ⑬ 仪表显示屏中间信息区域（请参阅页码 20） |
| ⑥ 当前车速                  | ⑭ 油电综合续航里程              |
| ⑦ 驾驶模式                  | ⑮ 纯电续航里程                |
| ⑧ 仪表显示屏右侧信息区域（请参阅页码 20） | ⑯ 纯电续航里程                |







## 仪表指示灯









仪表指示灯通常有灯光类指示灯、故障类指示灯、警示类指示灯、功能类指示灯等。



\*画面仅供参考，请以产品实际为准

### 红色指示灯

-  **主驾安全带未系指示灯：**此灯点亮，表示驾驶员安全带未系。此灯点亮的时候会伴随提示音，以提醒驾驶员及时系好安全带。
-  **副驾安全带未系指示灯：**此灯点亮，表示前排乘客安全带未系。此灯点亮的时候会伴随提示音，以提醒前排乘客及时系好安全带。
-  **后排安全带未系指示灯：**此灯点亮，表示后排有乘客安全带未系（L 表示后排左，M 表示后排中，R 表示后排右）。驾驶员应及时提醒后排乘客系好安全带。
-  **安全气囊指示灯：**启动车辆时，此灯短暂闪烁后熄灭，这属于正常情况，表示安全气囊系统完成自检；若此灯持续点亮，表示安全气囊存在故障，请将车辆停放至安全位置并联系 AITO 用户中心。
-  **电子驻车指示灯：**此灯闪烁，表示电子驻车功能正在工作中，若车辆处于坡道，请勿松开制动踏板，以免造成溜车风险，待指示灯长亮后再松开制动踏板；此灯点亮，表示电子驻车完成工作。
-  **机油压力低指示灯：**此灯点亮，表示增程器机油压力过低，存在损坏增程器的风险，请将车辆停放至安全位置并联系 AITO 用户中心。
-  **冷却液温度高指示灯：**此灯点亮，表示车辆冷却液温度过高，请将车辆停放至安全位置并联系 AITO 用户中心。

-  **驱动电机故障指示灯：**此灯点亮，表示车辆驱动电机出现故障，存在车辆不能继续行驶的风险。请将车辆停放至安全位置并联系 AITO 用户中心。
-  **低压供电系统异常状态指示灯：**此灯点亮，表示低压蓄电池充电系统存在故障，请先尝试启动车辆给低压蓄电池充电，若指示灯仍亮起，请将车辆停放至安全位置并联系 AITO 用户中心。
-  **动力电池故障指示灯：**此灯点亮，表示车辆动力电池出现故障，请将车辆停放至安全位置并联系 AITO 用户中心。
-  **动力系统防盗指示灯：**此灯点亮，动力系统防盗认证失败，车辆不能挂挡行驶。请检查车辆钥匙是否在车内，若钥匙在车内，请重新踩踏制动踏板使车辆重新识别钥匙以熄灭此灯，若指示灯仍亮起，请立即联系 AITO 用户中心。
-  **动力系统故障指示灯：**此灯点亮，表示车辆动力系统出现故障，请将车辆停放至安全位置并联系 AITO 用户中心。
-  **充电枪连接指示灯：**此灯点亮，表示充电枪已连接。
-  **制动系统故障指示灯：**此灯点亮，表示制动系统存在故障或制动液位低，存在制动失灵的风险。为防止发生交通事故，请将车辆停放至安全位置并联系 AITO 用户中心。
-  **此灯点亮，表示已检测到路面限速标识，限速标识数值是通过摄像头拍摄道路上的**

限速标识获得。N：请以实际识别的车速为准。

## 黄色指示灯



后雾灯指示灯：开启后雾灯时，此灯点亮。



胎压报警指示灯：此灯闪烁，表示胎压监控系统存在故障；此灯点亮，表示某个胎压力超出正常范围（2.2bar~3.5bar）或轮胎温度超过 79℃。如遇以上两种情况，请将车辆停放至安全位置并联系 AITO 用户中心。



OBD 故障指示灯：车门打开或关闭车辆电源后短踩制动踏板时，此指示灯点亮，长踩制动踏板后指示灯熄灭；若指示灯仍持续点亮，可能发生跟排放相关的零部件故障，或者 OBD 系统本身故障，请将车辆停放至安全位置并联系 AITO 用户中心。



冷却液位低指示灯：此灯点亮，表示车辆冷却液液位过低，存在损坏增压器的风险，请将车辆停放至安全位置并联系 AITO 用户中心。



功率受限指示灯：此灯点亮，车辆功率和加速受限。此时请将车辆停放至安全位置并联系 AITO 用户中心。



动力电池电量低指示灯：此灯点亮，表示动力电池电量低，请及时给动力电池充电，若继续行驶会影响车辆性能及动力电池使用寿命。



充电状态指示灯：此灯点亮，表示车辆处于充电状态。



燃油不足指示灯：此灯点亮，表示燃油即将耗尽，请尽快添加；此灯闪烁，表示油量传感器出现故障，请将车辆停放至安全位置并联系 AITO 用户中心。



制动系统故障指示灯：此灯点亮，表示制动系统存在故障（除红色指示灯描述的制动系统故障外），存在制动失灵的风险。为防止发生交通事故，请将车辆停放至安全位置并联系 AITO 用户中心。



电子驻车制动器故障指示灯：此灯点亮，表示电子驻车制动器存在故障，若车辆在坡道上，则存在溜车的风险。为防止发生交通事故，请将车辆停放至安全位置并联系 AITO 用户中心。



防抱死制动系统故障指示灯：此灯点亮，表示防抱死制动系统存在故障，踩下制动

踏板，车辆存在打滑、侧翻等风险。为防止发生交通事故，请将车辆停放至安全位置并联系 AITO 用户中心。



电子制动力分配系统故障指示灯：此灯点亮，表示电子制动力分配系统存在故障，踩下制动踏板，车辆存在打滑、侧翻等风险。为防止发生交通事故，请将车辆停放至安全位置并联系 AITO 用户中心。



电动助力转向指示灯：此灯点亮或闪烁，表示车辆转向系统存在故障。为防止发生交通事故，请将车辆停放至安全位置并联系 AITO 用户中心。



车身稳定性系统指示灯：此灯闪烁，表示车身稳定性系统正在工作；此灯点亮，表示车身稳定性系统存在故障，请将车辆停放至安全位置并联系 AITO 用户中心。



车身稳定性系统功能关闭指示灯：此灯点亮，表示车身稳定性系统已关闭。关闭后，车辆在紧急转弯、紧急加速、紧急制动等突发情况时可能存在车轮打滑的风险。为防止发生交通事故，此功能不可随意关闭。



前方碰撞预警功能关闭指示灯：当关闭前方碰撞预警功能时，此灯点亮。此时车辆检测到前方有障碍物后不会发出碰撞预警提示。为防止发生交通事故，此功能不可随意关闭。



辅助紧急制动功能关闭指示灯：当辅助紧急制动功能关闭时，此灯点亮。此时车辆检测到碰撞风险后不会自动进行紧急制动。为防止发生交通事故，此功能不可随意关闭。

## 绿色指示灯



近光灯指示灯：开启近光灯时，此灯点亮。



位置灯指示灯：开启位置灯时，此灯点亮。



左转向指示灯：开启左转向灯时，此灯点亮并伴随转向提示音。





右转向指示灯：开启右转向灯时，此灯点亮并伴随转向提示音。







危险警告灯：开启危险警告灯时，此灯点亮并伴随提示音；车速大于 50km/h 时紧急制动，车身稳定性系统工作时，此灯点亮并伴随提示音。







READY 指示灯：此灯点亮，表示车辆已准备就绪，可以行驶。

-  自动驻车工作指示灯：此灯点亮，表示正在使用自动驻车功能。
-  陡坡缓降工作指示灯：此灯点亮，表示正在使用陡坡缓降功能。
-  预约充电指示灯：预约充电设置成功后点亮该指示灯。

### 蓝色指示灯

-  远光灯指示灯：开启远光灯时，此灯点亮。
-  智能远光灯指示灯：开启智能远光灯时，此灯点亮。
-  此灯点亮，表示 ACC 自适应巡航辅助功能已激活；此灯闪烁，表示 ACC 自适应巡航辅助功能处于待机状态。其中 N 为巡航时的目标车速，以实际显示数字为准。
-  此灯点亮，表示 TJA 车道巡航辅助功能已激活；此灯闪烁，表示 TJA 车道巡航辅助功能处于待机状态。

### 灰色指示灯

-  自动驻车开启指示灯：此灯点亮，表示已开启自动驻车功能。
-  此灯点亮，表示 ACC 自适应巡航辅助功能已满足激活条件但未激活；其中 N 以实际显示数字为准。
-  此灯点亮，表示 TJA 车道巡航辅助功能已满足激活条件但未激活。
-  陡坡缓降开启指示灯：此灯点亮，表示已开启陡坡缓降功能。
-  此灯点亮，表示智能远光灯功能未激活。

### 警告

- 故障灯点亮后，请勿擅自拆卸任何零部件，否则可能造成人身伤害。
- 故障灯点亮后，请及时联系 AITO 用户中心。

### 仪表设置

您可以通过仪表显示屏查看车辆的参数信息、导航信息、里程信息等。

### 仪表显示屏左侧信息区域

上/下拨动方向盘上的切换键可以设置仪表显示屏左侧信息区域，设置您想查看的信息，包括导航信息、里程信息、能耗曲线、能量流动、胎压信息（请参阅页码 64）。

#### • 导航信息

使用导航功能后，仪表显示屏左侧信息区域显示以下界面。



\*画面仅供参考，请以产品实际为准

#### 提示

- 短按方向盘自定义键（若自定义为地图），导航信息会在仪表显示屏全屏显示。
- 导航信息仅支持显示“Petal Maps”的导航信息。

#### • 里程信息

- 时长：本次行驶时间。
- 距离：本次行驶里程。
- 均速：本次驾驶车辆的平均速度。
- 电耗：当前平均电耗。
- 油耗：当前平均油耗。



\*画面仅供参考，请以产品实际为准

#### • 能耗曲线示意图

动力输出为蓝色，能量回收为绿色。



\*画面仅供参考，请以产品实际为准

### ● 能量流动示意图

- 动力电池到驱动电机，输出为蓝色，回收为绿色。
- 增程器到动力电池，输出为橙色。



\*画面仅供参考，请以产品实际为准

### ● 胎压信息示意图



\*画面仅供参考，请以产品实际为准

## 仪表显示屏中间信息区域

仪表显示屏中间信息区域根据使用的驾驶辅助功能显示相关信息。



\*画面仅供参考，请以产品实际为准

## 仪表显示屏右侧信息区域

仪表显示屏右侧信息区域显示电话信息、音乐信息，告警信息等。



\*画面仅供参考，请以产品实际为准

## 瞬时功率百分比

表示当前输出动力或能量回收时的瞬时功率与最大功率的百分比：

- 瞬时功率百分比 0%~80%时，显示为蓝色（浅色模式）/白色（深色模式）能量条，表示动力系统输出动力。
- 瞬时功率百分比在 80%~100%时，显示为红色能量条，表示动力系统输出动力。
- 瞬时功率百分比小于 0%时，显示为绿色能量条，表示制动系统能量回收。



\*画面仅供参考，请以产品实际为准

1

2

3

4

5

6

7

8

9

10

11

12

13

## 抬头显示

如果您的车辆已选装抬头显示（Head-Up Display，简称为 HUD），该系统位于驾驶员前方的仪表台处。开启功能后，驾驶员无需低头，就能在前风挡玻璃上看到车辆的当前车速、导航等信息。

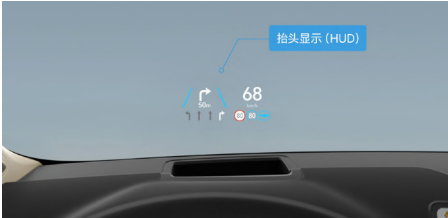

\*画面仅供参考，请以产品实际为准

### 提示

- 驾驶前请检查并确认抬头显示影像的位置和亮度不会妨碍安全驾驶。
- 抬头显示仅支持显示 Petal Maps 的导航信息。

### 开启或关闭抬头显示

抬头显示（HUD）默认开启。

您可以通过以下方式开启或关闭抬头显示：

- 从中控屏顶部下滑出**控制中心**，点击**编辑**，将**抬头显示**开关长按并拖动到上方显示区域，保存后即可点击 开启或关闭**抬头显示**。

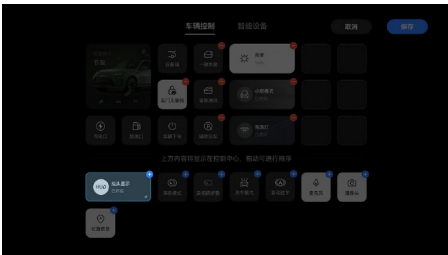

\*画面仅供参考，请以产品实际为准

- 在中控屏进入**设置 > 显示 > 高级显示设置**，开启或关闭**抬头显示**开关。



\*画面仅供参考，请以产品实际为准

- 唤醒智慧语音，说出您的指令，如：“关闭抬头显示”。

### 自动调节 HUD 高度

HUD 高度自动调节开关默认开启。

1. 在中控屏进入**设置 > 显示 > 抬头显示**，确认**自动**开关已开启。
2. 车辆在 P 挡时，踩下刹车踏板，并目视前方，HUD 高度将自动调节至合适位置。

您也可以唤醒智慧语音，说出您的指令，如：“HUD 高度自适应”。

### 人工调节 HUD 亮度和高度

您可以通过以下方式设置抬头显示：

- 唤醒智慧语音，说出您的指令，如：“抬头显示调亮”、“HUD 高一点”。
- 从中控屏顶部下滑出**控制中心**，点击抬头显示设置卡片进入设置界面。



\*画面仅供参考，请以产品实际为准

- 在中控屏进入**设置>显示>高级显示设置**，点击**抬头显示**进入设置界面。



\*画面仅供参考，请以产品实际为准

您可以通过同步调节座椅高度和抬头显示的高度，改善抬头显示的清晰度。

### ① 提示

带有偏光的太阳镜会导致抬头显示看起来不清楚，请调节抬头显示亮度或取下太阳镜。

### 清洁和使用注意

请使用清洁干燥的微纤维布轻轻擦拭抬头显示投影仪区域，如有不易擦净的污渍，可将微纤维布略微浸湿再擦拭。

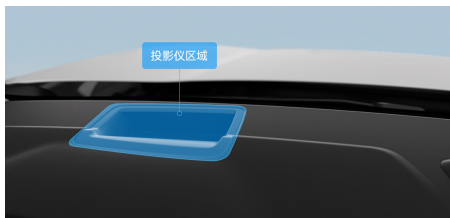

\*画面仅供参考，请以产品实际为准

### ⚠ 注意

- 请勿在抬头显示投影仪附近放置任何盛有液体的容器，如果液体进入投影仪区域，可能会导致电气故障。
- 请勿在抬头显示投影仪或风挡玻璃投影区域上放置任何物品和贴纸，否则可能会中断抬头显示指示。
- 请勿触摸抬头显示投影仪内部或向投影仪内部投掷边缘尖锐的物体，否则可能会导致机械故障。

1

2

3

4

5

6

7

8

9

10

11

12

13

## 中控屏

### 中控屏简介

车辆中控屏搭载 HarmonyOS 操作系统，为不同设备的智能化、互联与协同提供了统一的语言。

使用中控屏，您可以便捷地对车辆进行设置、功能操作和信息查看等，也可以根据自己的喜好使用中控屏来自定义车辆的状态，享受舒适的驾乘体验。



\*画面仅供参考，请以产品实际为准

1 状态栏 ( 请参阅页码 25 )	显示个人账号登录信息、车辆通知和状态等。
2 快捷栏 ( 请参阅页码 26 )	快捷直达应用或服务，左右滑动查看，可自定义添加高频使用的应用或服务卡片。
3 工具栏 ( 请参阅页码 27 )	Home 键、前除霜、主副驾空调与座椅调节、内外循环、音量。

#### ⚠ 警告

驾驶员必须始终把注意道路和交通状况放到第一位。为确保车辆驾乘人员和其他道路使用者的安全，驾驶员不可在车辆行驶过程中使用中控屏。

#### ⚠ 注意

请勿使用尖锐物体操作中控屏，否则会对屏幕造成不可修复的损伤。



## 状态栏

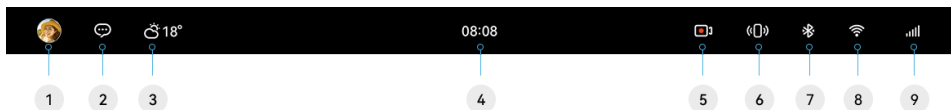

\*画面仅供参考，请以产品实际为准

1 账号 ( 请参阅页码 125 )	进入个人中心或唤起用户登录。
2 通知	进入通知中心，可查看应用消息等。
3 天气	显示当日的天气与温度。
4 时间	显示时间，点击进入屏幕保护界面。
5 行车记录仪 ( 请参阅页码 99 )	进入行车记录仪功能界面，可查看行车记录。
6 无线充电	无线充电开关，可查看设备当前的充电状态。
7 蓝牙 ( 请参阅页码 141 )	查看蓝牙开启或关闭状态。 <ul style="list-style-type: none"> <li>显示已配对的设备。</li> <li>点击<b>更多蓝牙设置</b>，可开启或关闭蓝牙开关，查看已连接设备、可用设备等。</li> </ul>
8 WLAN ( 请参阅页码 142 )	查看 WLAN 信号。 <ul style="list-style-type: none"> <li>WLAN 网络开关。</li> <li>点击<b>更多 WLAN 设置</b>，可查看已连接 WLAN、可用 WLAN 列表。</li> </ul>
9 信号	查看车辆移动网络信号情况，点击可查询娱乐流量。

1

2

3

4

5

6

7

8

9

10

11

12

13

## 快捷栏

您可以在任意应用界面底部向上滑出快捷栏（Smart Dock），快速直达常用的应用或服务。

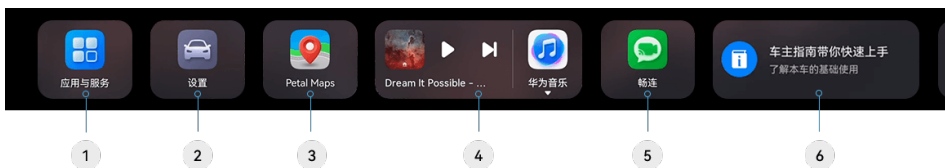

\*画面仅供参考，请以产品实际为准

1 应用与服务（请参阅页码 140）	进入应用中心与服务中心，可查看、使用全部的应用和服务卡片。
2 设置	进入车辆设置，可对车灯、门锁、驾驶模式等进行设置。
3 地图	进入导航界面，可搜索、查看详细的导航信息。
4 音频卡片	播放、暂停和切换音乐，点击卡片进入应用，点击应用图标可快速切换音频应用。
5 畅连（请参阅页码 130）	进入畅连，可在车上与华为手机、平板、智慧屏接打音视频通话。
6 小艺建议（请参阅页码 148）	根据您的使用习惯，主动为您动态推荐服务。

### 切换显隐状态：

从屏幕底部上滑，可滑出快捷栏；在快捷栏区域下滑，即可隐藏。

### 自定义快捷栏：

您可以通过以下方式，自定义快捷栏里高频使用的服务卡片或应用：



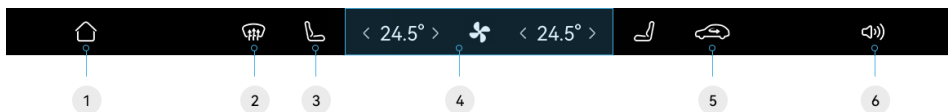

- 在快捷栏长按任意卡片进入编辑状态，添加、删除、移动卡片（部分常驻卡片不可删除）。
- 在中控屏进入**应用与服务 > 应用中心/服务中心**，长按服务卡片或应用，拖拽至快捷栏即可添加。
- 在中控屏进入**应用与服务 > 应用中心/服务中心**，长按服务卡片或应用，选择**添加到快捷栏**。在**所有服务**中点击左，可以选择不同尺寸、功能的服务卡片添加到快捷栏。

## 工具栏

您可以在中控屏底部的工具栏便捷地调节空调温度、音量等。



\*画面仅供参考，请以产品实际为准

1 Home 键	返回中控屏桌面，长按可进入多任务管理。
2 前除霜	点击开启前风挡玻璃吹风，出风温度默认与主驾侧一致，风量默认是 5 挡。
3 座椅	点击进入座椅调节界面，开启或调节座椅加热、通风与按摩（若选装）功能。
4 空调（请参阅页码 69）	点击或横滑主副驾温度显示区域，快捷调节座舱内温度；长按主驾侧温度后，选择 <b>同步</b> 可将温度同步到副驾侧；点击  进入空调调节界面。
5 内外循环	显示当前空气内循环  、外循环  模式。系统可根据车外空气浊度、湿度自动切换空气内外循环，也可手动点击切换。
6 音量	点击后可调节当前系统正在播放的音频音量大小；也可点击  ，分别调节媒体、智慧语音、导航、通话的音量大小。

## 控制中心

将您常用的车辆控制快捷开关、驾驶模式切换、智能设备开关等，集合到控制中心，操控车辆更便捷，并且在车内即可控制家里的空调、灯等智能家居设备。

### 车辆控制

#### 打开快捷开关

从中控屏顶部下滑出**控制中心**：

- 点击驾驶模式卡片，快速切换节能、舒适和运动等模式。
- 点击快捷开关，开启或关闭功能（部分功能需在车外关闭，如：充电口）。

#### 自定义快捷开关

在控制中心界面，点击**编辑**，进入快捷开关编辑状态：

- 长按并拖动开关可调整位置。
- 点击有**+**或**-**的开关，可设置开关的显示与隐藏。



\*画面仅供参考，请以产品实际为准

### 智能设备

您可以在车上远程控制家里的空调、灯等智能家居设备，或一键执行自定义的智能生活场景（请参阅页码 159）。

### 导航分屏

在导航过程中，使用**音乐**、**畅连**、**车主指南**等应用时，无需退出导航，中控屏将自动分屏，同时显示导航和应用界面。

**进入分屏**：在导航开启状态下，在中控屏点击**音乐**、**车主指南**等应用，即可自动进入分屏。

**调换窗口顺序**：在分屏界面三指横滑或点击界

面中间的 ，可调换窗口左右顺序。

**退出分屏**：分屏状态下，点击导航窗口内**全屏**，或在音乐等应用界面边缘向内滑动，即可回到全屏导航。

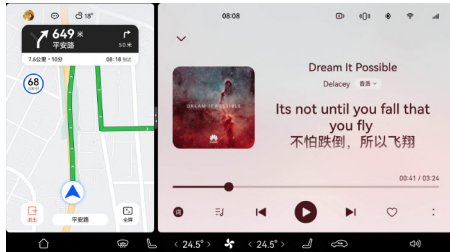

\*画面仅供参考，请以产品实际为准

### 警告

为保证行车安全，驾驶员请勿在驾驶过程中操作及设置中控屏，如需操作请驻车并确保环境安全。

### 提示

导航分屏仅支持 **Petal Maps** 导航。

### 多任务管理

通过多任务中心，您可以快速查看、进入、关闭最近任务，无需返回桌面进行应用切换，同屏操作更便捷。

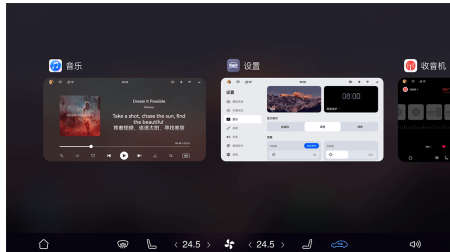

\*画面仅供参考，请以产品实际为准

在中控屏底部工具栏长按 ，进入多任务中心。

**查看最近任务**：左右滑动任务卡片。

**进入任务**：点击任务卡片。

**关闭任务**：上滑任务卡片。

### 提示

关闭进行中的导航任务会影响驾驶，请谨慎操作。

## 屏幕保护

使用屏幕保护，可以减少来自中控屏的亮度干扰，还可以营造更有氛围感的车内环境。

1. 在中控屏进入**设置 > 显示 > 屏幕保护**，勾选想要的样式。
2. 点击中控屏顶部的时间进入屏幕保护，左右滑动屏幕，可切换您选择的图片样式。
3. 点击屏幕图片，可退出屏幕保护。

### ① 提示

当前屏幕保护的图片不支持自定义。

1

2

3

4

5

6

7

8

9

10

11

12

13

## 驾驶安全

在本章中，您可了解安全带和儿童安全座椅的使用及注意事项，请仔细阅读本部分。

## 正确的驾驶坐姿

为了您和乘员能够安全、舒适的到达目的地，驾驶前请保持正确坐姿并正确使用头枕和安全带。



\*画面仅供参考，请以产品实际为准

请从以下方面进行正确的驾驶坐姿调整：

- 端正坐好，双脚放在地板上，座椅靠背倾斜角度不宜超过  $30^{\circ}$ 。
- 确保可以轻松踩到踏板，握方向盘时手臂稍微弯曲，胸部与安全气囊罩壳的中心应至少保留 25cm 的距离。
- 把安全带斜挎部分放置在颈部和肩部之间，把安全带的横跨部分紧紧地绕过髋关节，而非腹部。

### **警告**

- 行车期间调整座椅可能导致座椅意外移动，车辆可能失控，存在事故危险，只能在停车时调整驾驶员座椅。
- 驾驶车辆时，不得有穿拖鞋、穿高跟鞋、赤脚或手持电话进行通话等妨碍安全驾驶的行为。

1

2

3

4

5

6

7

8

9

10

11

12

13

## 安全带

### 正确佩戴安全带

正确佩戴安全带可以在发生事故时大幅度减轻车内人员受到的伤害，车内各座椅都配有三点式安全带。

### 佩戴安全带

1. 将座椅调整至合适位置（请参阅页码 58）。
2. 缓慢地拉出安全带，使安全带斜跨部分放置在颈部与肩部之间，安全带横跨部分应绕过髋部。
3. 将安全带锁舌插入锁扣，直到发出“咔嗒”声。

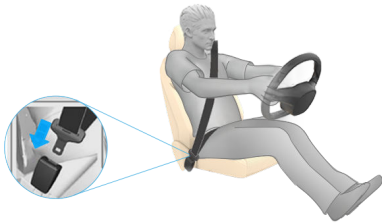

\*画面仅供参考，请以产品实际为准

4. 拉动安全带，以此检查安全带是否在锁扣中牢固卡住。

#### 警告

- 请保持安全带锁扣内的清洁，及时清除锁扣内的异物，否则安全带可能无法正常锁止，影响驾驶安全。
- 切勿多人（包括儿童）共用一条安全带。
- 切勿更改、拆卸安全带等操作，可能会导致安全带受损从而导致事故发生。
- 车辆发生任何碰撞之后，请及时联系 AITO 用户中心检查或更换安全带。
- 切勿在安全带与身体之间放置其他物品。

### 妊娠期间佩戴安全带

安全带同样适用于孕妇，在整个妊娠期间孕妇都应佩戴安全带，安全带需均匀平贴着通过胸部且安全带横跨部分应尽可能低地平贴在髋部前面。



\*画面仅供参考，请以产品实际为准

#### 警告

- 乘坐时严禁将安全带向上移动，安全带必须拉紧，防止松垮并确保其牢固贴身无扭曲，具体指导请向医生咨询。
- 随着孕期增长，您应调节座椅和方向盘，以便更容易保持对车辆的控制（这意味着您必须能够轻松地操作踏板和方向盘）。

### 解锁安全带

在确保安全的前提下可解锁安全带。

1. 按下安全带锁扣按键，安全带将会自动缩回。

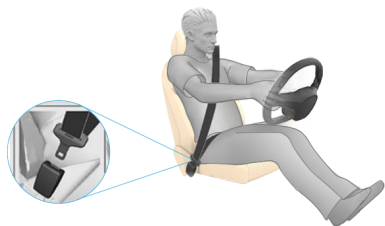

\*画面仅供参考，请以产品实际为准

2. 如果安全带未完全缩回，应手动使其缩回，请勿使安全带处于松垮状态。



**⚠ 注意**

松开安全带前请握住安全带，以防止安全带缩回速度过快造成人身伤害或损坏车辆。

**检查安全带**

安全带属于重要安全部件，请每次行车前按照以下步骤对安全带进行检查。

- 检查安全带存在磨损、割伤等异常情况时，应前往 AITO 用户中心更换。
- 将安全带锁舌插入锁扣，拉动安全带，检查安全带锁扣固定情况，确保安全带处于正常工作状态。
- 快速拉动安全带，检查安全带卷收器是否正常锁止；解锁安全带，检查安全带是否正常缩回。

**⚠ 警告**

若安全带存在异常现象，请及时联系 AITO 用户中心。

**调节安全带**

前排安全带可上下调节，请根据实际驾乘人员的身高，适当调节安全带。

- 向下调节时，按住调节按钮，向下调节至合适位置，松开调节按钮，上下移动确保锁止到位。



\*画面仅供参考，请以产品实际为准

- 向上调节时，无需按住调节按钮，可直接将安全带调节至合适位置。



\*画面仅供参考，请以产品实际为准

**⚠ 警告**

- 请将安全带高度调节至合适位置，否则在发生紧急状况时，安全带不能充分发挥功能。
- 若安全带调节装置损坏，请及时前往 AITO 用户中心进行更换。

**i 提示**

调节完成后，向下拉动安全带，确保安全带高度调节装置锁止到位。

**安全带未系提醒**

安全带未系警示系统用于提醒车内乘员，在行车前应系各自的安全带。

- 当驾驶员或乘员未系安全带时，仪表显示屏将会点亮安全带未系指示灯，并在仪表显示屏显示安全带未系位置。



\*画面仅供参考，请以产品实际为准

- 当车辆启动后，行驶速度达到 10km/h 时，如驾驶员或乘员还未佩戴安全带，安全带未系警示系统会发出声音警告信号，提示音持续 90s 后停止，但仪表显示屏会持续点亮安全带未系指示灯。

**提示**

当佩戴好安全带后，提示音消失，仪表显示屏中的安全带未系指示灯熄灭。

**开启或关闭后座安全带提示音**

在中控屏进入**设置>声音**，开启或关闭后座安全带提示音。



\*画面仅供参考，请以产品实际为准

**提示**

开启此功能后，若行驶过程中后排乘客未系安全带，安全带未系警示系统会发出提示音来提醒乘客佩戴安全带。

**安全带注意事项**

请严格遵循以下警告信息，否则可能导致人身伤亡和车辆损伤。

**危险**

- 确保正确佩戴安全带，如果发生事故，安全带佩戴不当会增加受伤或死亡的风险。
- 请勿擅自更改、拆卸安全带，否则可能会影响安全带对您的保护作用。
- 切勿在安全带与人体之间放置坚硬、易碎、尖锐等物品，如钥匙、眼镜、钢笔等，安全带在这些物件上所产生的压力可能会导致受伤。
- 安全带仅供车内一位乘员使用，请勿多人（包括儿童）共用一条安全带。
- 任何一次碰撞后，都应到 AITO 用户中心检查包括卷收器在内的安全带总成。
- 安全带若有毛边、污染或损坏时，必须及时更换。
- 当不使用安全带时，应将其完全缩回，不得使安全带处于松垮悬垂状态。

## 安全气囊

### 安全气囊简介

安全气囊是一种被动式辅助保护系统，与安全带配合使用，为乘员提供附加保护。车辆安全气囊安装位置，如下图所示：

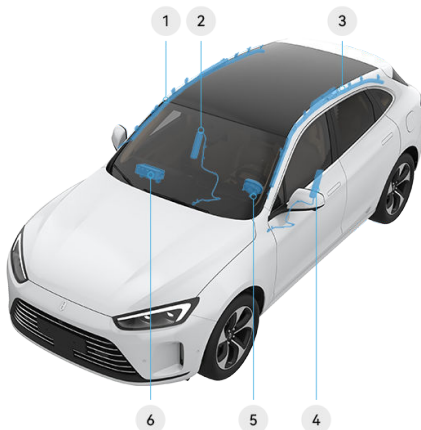

\*画面仅供参考，请以产品实际为准

① 右侧帘式气囊

② 副驾驶员座椅侧气囊

③ 左侧帘式气囊

④ 驾驶员座椅侧气囊

⑤ 驾驶员气囊

⑥ 副驾驶员气囊

1

2

3

4

5

6

7

8

9

10

11

12

13

## 安全气囊可能不会展开的情况

在很多类型的事故中，如车辆后部受到碰撞、侧面碰撞、斜面碰撞、翻车事故等，安全气囊可能不会展开。

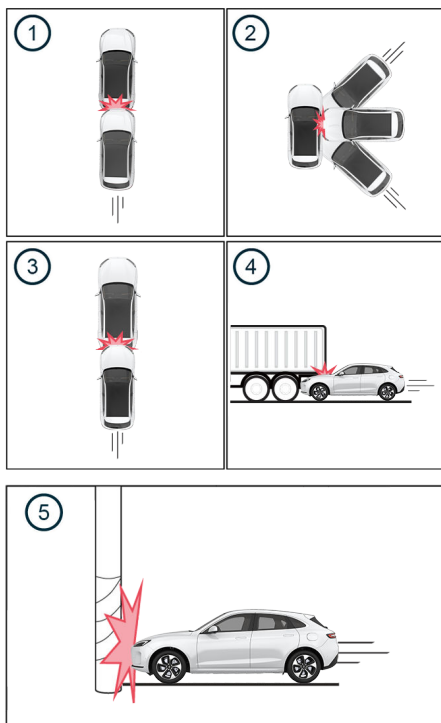

\*画面仅供参考，请以产品实际为准

- ① 被追尾时，安全气囊可能不会展开。
- ② 发生侧面碰撞时，由于碰撞角度影响，纵向加速度未达到安全气囊传感器触发条件，安全气囊可能不会展开。
- ③ 两辆相对速度较低的车辆追尾时，如果减速度未达到安全气囊传感器触发条件，安全气囊可能不会展开。
- ④ 车辆与集装箱货车碰撞或钻入大车下方，但是碰撞力并未达到安全气囊传感器触发条件，安全气囊可能不会展开。
- ⑤ 车辆与柱形物体、树木碰撞或冲入柔性物体（如雪堆、灌木丛等）但是碰撞力并未达到安全气囊传感器触发条件，安全气囊可能不会展开。

## 安全气囊展开条件

在正面或侧面发生事故或翻车时，安全气囊可能会展开。

### 警告

如果安全气囊展开：

- 安全气囊系统只能提供一次事故防护功能，如果安全气囊已触发，则必须更换安全气囊系统部件。
- 安全气囊展开后，请勿驾驶车辆，请立即联系 AITO 用户中心，更换车辆安全气囊部件。
- 车辆发生任何碰撞之后，都应让 AITO 用户中心检查安全气囊及安装区域是否出现损伤。

## 安全气囊展开的影响

只有在车辆启动的情况下，安全气囊系统才会工作。当车辆发生严重碰撞事故时，安全气囊系统与安全带同时为车内人员进行保护，从而减轻受伤的程度与风险。

### 正面安全气囊

驾驶员正面安全气囊安装在方向盘中心内，乘客侧正面安全气囊安装在手套箱上方，仪表板上标记有“ AIRBAG ”字样；当车辆受到猛烈撞击时，正面安全气囊保护驾驶员和前排乘客的头部、胸部。



\*画面仅供参考，请以产品实际为准

## 正面安全气囊展开



\*画面仅供参考，请以产品实际为准

## 前排座椅侧气囊

前排座椅侧气囊安装在前排座椅外侧，座椅外侧标记有“**AIRBAG**”字样；当车辆受到猛烈撞击时，前排座椅侧气囊保护乘员胸部、肩部和髋部，尽可能减少伤害。



\*画面仅供参考，请以产品实际为准

## 前排座椅侧气囊展开



\*画面仅供参考，请以产品实际为准

## 帘式气囊

帘式气囊沿车顶两侧安装，饰板标记有“**AIRBAG**”字样，当车辆受到猛烈撞击时，帘式气囊保护驾驶员和乘客的头部。

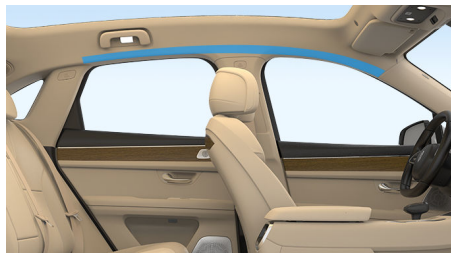

\*画面仅供参考，请以产品实际为准

## 帘式气囊展开



\*画面仅供参考，请以产品实际为准

### ⚠ 警告

- 安全气囊不可擅自拆卸，否则发生事故时，安全气囊可能不会弹出。
- 切勿在前排座椅靠背上使用座椅套，座椅套可能会干扰座椅侧安全气囊的展开，导致气囊无法起到正确的保护，有受伤或生命危险。
- 请勿在“**AIRBAG**”字样附近区域安装和放置任何物品（杯托、盒架、贴纸等），否则安全气囊展开，这些物品可能会导致人身伤亡。

1

2

3

4

5

6

7

8

9

10

11

12

13

## 安全气囊指示灯

您可以通过仪表显示屏中的安全气囊指示灯了解安全气囊系统是否存在故障。

图示为安全气囊指示灯在仪表显示屏中点亮的位置及样式。



\*画面仅供参考，请以产品实际为准

### 提示

正常情况下，车辆启动后安全气囊指示灯会点亮几秒然后熄灭。若该灯持续点亮或闪烁，说明安全气囊系统存在故障，请停止继续驾驶车辆，将车辆停放至安全位置并联系AITO用户中心。

# 安全标识

## 车辆安全标识

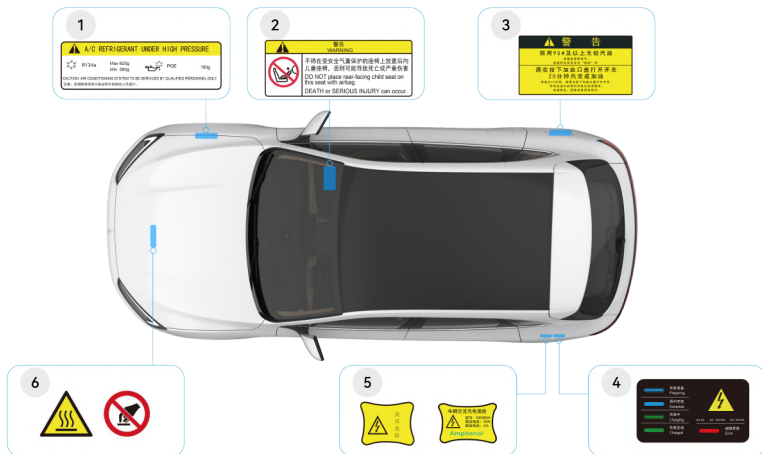

\*画面仅供参考，请以产品实际为准  
有关安全标识的位置如图所示：

- ① 空调制冷剂加注警告标识位于前机舱覆盖件上。
- ② 安全气囊警告标识位于副驾驶侧遮阳板表面。
- ③ 加油警告标识位于加油口盖板上。
- ④ 充电警告标识位于充电口盖板上。
- ⑤ 慢充、快充警告标识位于充电口盖上。
- ⑥ 高温警告标识位于前机舱装饰罩上。

这些标识用来提醒您注意可能造成严重伤害的潜在危险，请仔细阅读这些标识，如果标识脱落或模糊不清，请及时联系 AITO 用户中心进行更换。

- 1
- 2
- 3
- 4
- 5
- 6
- 7
- 8
- 9
- 10
- 11
- 12
- 13

## 儿童安全座椅

### 儿童乘坐指南

车上座椅都是为成年人设计的，若车上有儿童乘坐时，必须使用合适的儿童安全座椅。



\*画面仅供参考，请以产品实际为准

#### 警告

请勿在副驾驶座椅上安装儿童安全座椅。

### 乘客正面安全气囊警示图标



\*画面仅供参考，请以产品实际为准

#### 警告

- 不同型号的儿童安全座椅安装方式不同，请严格按照儿童安全座椅制造商的详细说明进行安装。
- 儿童安全座椅的移动不能超过 2.5cm。如果固定不牢，应尽可能收紧安全带或将其固定到其他座椅上再次检查。
- 儿童安全座椅及其部件在阳光照射下可能会发烫，儿童乘坐前请您先检查座椅温度，需要时应先让儿童安全座椅冷却避免烫伤儿童。
- 不得在无人照看的情况下将人员（特别是儿童）或动物留在车内，车内温度升高后，可能会对人员（特别是儿童）或动物造成致命伤害。

#### 警告

- 行驶过程中身高低于 140cm 的乘客不得坐在副驾驶座椅上。
- 建议让儿童坐在儿童安全座椅内，您应选择适合您车辆的儿童安全座椅，不允许将儿童抱在怀中，否则发生事故时，可能因约束力不够对儿童造成伤害。
- 儿童乘坐儿童安全座椅时应正确系好安全带，如果安全带使用不正确，保护效果可能受限或失灵。未正确系好的安全带会导致额外伤害（例如在发生事故、制动或紧急避让时），有受伤或生命危险。
- 在行车过程中请勿让儿童在车内随意行动，否则在碰撞或紧急制动过程中，可能会对儿童造成严重伤害。
- 切勿让儿童乘坐在副驾驶座椅上，因为在车辆发生碰撞后安全气囊展开，可能会导致严重伤害甚至死亡。



## 允许安装儿童安全座椅的位置

参照下表中推荐在规定的位置安装适合您车辆的儿童安全座椅。

质量组	座椅位置			
	前排乘客座椅	后排右侧座椅	后排中间座椅	后排左侧座椅
0、0+组：<13kg	×	L <sup>1</sup> 、I <sup>1</sup>	×	L <sup>1</sup> 、I <sup>1</sup>
I组：9kg~18kg	×	L <sup>1</sup> 、I <sup>1</sup>	×	L <sup>1</sup> 、I <sup>1</sup>
II、III组： 15kg~36kg	×	L	×	L

### 注释：

- L：适合特殊的儿童安全座椅。
- I：适合使用 ISOFIX 接口的儿童座椅安全固定。
- 1：只能使用后向类型的儿童安全座椅。
- ×：不允许安装儿童安全座椅。

1

2

3

4

5

6

7

8

9

10

11

12

13

不同的 ISOFIX 位置对 ISOFIX 儿童约束系统的适应性信息

质量组	尺码类别	固定模块	车辆上 ISOFIX 位置			
			前排乘客座椅	后排右侧座椅	后排中间座椅	后排左侧座椅
便携床	F	ISO/L1	×	IL	×	IL
	G	ISO/L2	×	IL	×	IL
	-	#	×	IL	×	IL
0 组： < 10kg	E	ISO/R1	×	IL	×	IL
	-	#	×	IL	×	IL
0+组： 10kg~13 kg	E	ISO/R1	×	IL	×	IL
	D	ISO/R2	×	IL	×	IL
	C	ISO/R3	×	IL	×	IL
	-	#	×	IL	×	IL
I 组： 9kg~18k g	D	ISO/R2	×	IL、IUF	×	IL、IUF
	C	ISO/R3	×	IL、IUF	×	IL、IUF
	B	ISO/F2	×	IL、IUF	×	IL、IUF
	B1	ISO/F2X	×	IL、IUF	×	IL、IUF
	A	ISO/F3	×	IL、IUF	×	IL、IUF
	-	#	×	IL、IUF	×	IL、IUF
II 组： 15kg~25 kg	-	#	×	IL	×	IL
III 组： 22kg~36 kg	-	#	×	IL	×	IL

注释：

- IUF：带通用许可的、前向 ISOFIX 儿童安全约束系统。
- IL：带准通用许可的 ISOFIX 儿童安全约束系统的合适安装位置，注意生产商的适用汽车列表。
- #：不按 ISO/XX 尺寸分类（A~G）的儿童约束系统。
- ×：不适宜固定相应儿童安全约束系统的位置。
- -：不涉及。

## 安装儿童安全座椅

车辆后排座椅安装有符合国际标准的儿童安全座椅安装接口，即 ISOFIX 固定装置。

1. 拉开 ISOFIX 固定装置图标下方的拉链。

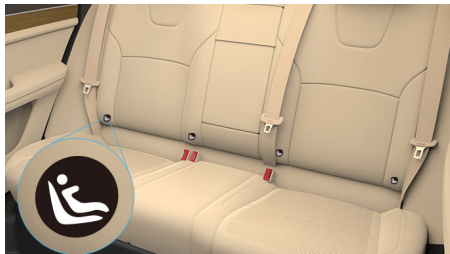

\*画面仅供参考，请以产品实际为准

2. 按照儿童安全座椅安装说明书，将儿童安全座椅的固定点安装在 ISOFIX 固定装置中。
3. 将顶部系带固定在后排座椅后面的顶部系带固定支座中。

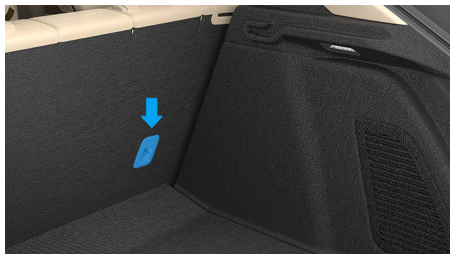

\*画面仅供参考，请以产品实际为准

4. 拉动并左右摇晃儿童安全座椅，以确保其已固定到位。

### ① 提示

- 安装儿童安全座椅前，请您认真阅读儿童安全座椅使用说明书，按照说明提示安装儿童安全座椅。
- 固定装置位于后排外侧的两个座椅中，固定装置的位置印有 ISOFIX 标记。
- 安装儿童安全座椅后，请关闭后座安全带提示音，否则车辆会发出安全带未系提醒。

## 儿童座椅直连直控

儿童座椅支持与中控屏靠近发现，一键直连。您在中控屏上可查看儿童座椅温度，控制通风模式，还可查看 ISOFIX、安全带卡扣状态异常提醒，保障宝宝的舒适与安全。

### 连接儿童座椅

您可通过以下任一方式连接中控屏与儿童座椅。

#### • 靠近发现

1. 驻车状态下，在中控屏登录您的华为帐号并打开蓝牙（请参阅页码 141），安装好儿童座椅并通电（请参阅页码 43）。
2. 儿童座椅通电后 20s 内，或连续触摸三下儿童座椅显示面板上的触摸开关，中控屏将自发现儿童座椅，并显示连接弹窗。

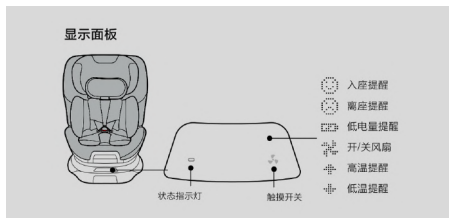

\*画面仅供参考，请以产品实际为准

3. 点击**连接**并选择儿童座椅的安装位置后，点击**完成**。



\*画面仅供参考，请以产品实际为准

#### • 手动添加

将华为手机与中控屏登录同一华为帐号，在手机**智慧生活 > > 添加设备 > 手动添加**，选择您的儿童座椅并根据界面提示进行连接。

### ① 提示

- 因设备蓝牙通道有限，使用中控屏或手机端控制儿童座椅时，不可同时进行操控。

**提示**

- 连接后，若要移除儿童座椅与中控屏连接，在手机**智慧生活**应用中长按儿童座椅卡片，选择**删除设备**即可。
- 靠近发现连接需儿童座椅处于未被绑定状态，若儿童座椅之前已被绑定，需在手机**智慧生活**应用中删除设备，重置设备后再次通电方可使用靠近发现连接。

**控制儿童座椅**

从中控屏顶部向下滑出**控制中心**，点击已连接的儿童座椅卡片，即可查看儿童座椅当前温度、电量等状态，并控制儿童座椅的**通风模式**。



\*画面仅供参考，请以产品实际为准

**儿童座椅松动提醒**

若儿童座椅的 ISOFIX 接口卡扣未安装到位，或儿童座椅安全带卡扣松动（儿童在位时），中控屏上将出现弹框通知，提醒您排查座椅情况以保障宝宝安全。



\*画面仅供参考，请以产品实际为准



\*画面仅供参考，请以产品实际为准

**提示**

儿童座椅直连直控当前仅支持**华为智选 宝贝第一智能儿童安全座椅智初**，该儿童座椅需自行购买，详情请咨询 AITO 用户中心。

**检查儿童安全座椅**

儿童安全座椅安装完成后，需进行检查以确保儿童安全座椅能够充分发挥作用。

儿童乘坐前，请对儿童安全座椅进行以下检查：

- 尝试将儿童安全座椅从一侧扭到另一侧或拉离座椅，若儿童安全座椅可以转动或离开座椅，请重新安装。
- 确保您所选用的儿童安全座椅与儿童的年龄、体重和身高匹配。
- 针对不同体重和年龄的儿童，请对儿童安全座椅的安全带进行调整。
- 请勿在儿童与儿童安全座椅之间放置任何物品。

1

2

3

4

5

6

7

8

9

10

11

12

13

## 车辆控制

在本章中，您可了解车辆部件的使用及注意事项，请仔细阅读本部分。

## 钥匙

### 遥控钥匙

您可以使用遥控钥匙解锁/闭锁车辆、一键升降车窗、开启或关闭后备箱等功能。

### 按键功能



\*画面仅供参考，请以产品实际为准

#### ① 闭锁按键

- 短按闭锁按键，闭锁车辆。
- 长按闭锁按键，关闭车窗。车窗运动过程中，松开闭锁按键，车窗停止关闭。
- 2s 内连续按压两次闭锁按键，开启寻车功能。寻车功能开启后，喇叭鸣响一声，转向灯闪烁 15s。

#### ② 解锁按键

- 短按解锁按键，解锁车辆。
- 长按解锁按键，打开车窗。车窗打开过程中，松开解锁按键，车窗停止打开。

#### ③ 后备箱按键

连续按压两次后备箱按键打开后备箱；打开过程中短按一下可暂停打开后备箱。再次连续按两次后备箱按键，关闭后备箱。

### ⚠ 注意

- 请保管好遥控钥匙，防止因撞击、高温或液体腐蚀导致损坏，避免接触溶剂、蜡或腐蚀性清洁剂。
- 车门外把手缩回时，切勿使用手或其他物品阻挡车门外把手缩回行程，否则可能导致人员受伤或车门外把手损坏。
- 不得让儿童或宠物在无人照看的情况下留在车内。离开车辆时携带车辆钥匙并给车辆上锁。

### ① 提示

- 遥控钥匙的电池电量，是影响遥控钥匙工作范围的主要因素。若仪表显示屏显示“钥匙电量低”时，请尽快更换遥控钥匙电池。
- 四门闭锁，后备箱未完全关闭时，请勿将遥控钥匙遗留在车内，否则关闭后备箱时，会触发防误锁保护机制自动打开后备箱。
- 频率相近的无线电设备会影响遥控钥匙，如果发生这种情况，需将无线电设备（如：手机、笔记本电脑等）挪开，保证与遥控钥匙距离至少 30cm。
- 如果遥控钥匙不起作用，可以使用机械钥匙打开车门（请参阅页码 49）。
- 使用遥控钥匙时，切勿距离车辆过远（约 20m 范围内），否则车辆无法接收到遥控钥匙信号。

### 更换遥控钥匙电池

1. 在一字螺丝刀头部罩上软布，然后撬开遥控钥匙后盖。



\*画面仅供参考，请以产品实际为准

2. 取出遥控钥匙电路板。



\*画面仅供参考，请以产品实际为准

### 3. 按箭头方向取出电池。



\*画面仅供参考，请以产品实际为准

4. 安装新电池（型号：CR2032），使电池“+”正极朝上。
5. 正确安装遥控钥匙电路板。
6. 安装遥控钥匙后盖并将其压紧。
7. 操作遥控钥匙按键（如解锁车辆、闭锁车辆或打开后备箱等），检查并确认遥控钥匙正常工作。

#### ⚠ 危险

请将电池放在儿童触及不到的地方，如果儿童不慎吞食，可能导致严重伤害甚至死亡。

#### ⚠ 注意

- 请妥善处理废旧电池，不正确的废旧电池处理方法会破坏环境。
- 请勿使用尖锐的物品拆卸，以免损坏遥控钥匙。

#### ① 提示

安装前需将电池表面擦拭干净，否则指痕可能会影响电池使用寿命。

## 遥控钥匙应急启动车辆

当遥控钥匙电量低，无法启动车辆时，仪表显示屏显示“钥匙电量低”，此时请将遥控钥匙放在中控屏下方杯托内，踩下制动踏板将挡位移出 P 挡，即可启动车辆。



\*画面仅供参考，请以产品实际为准

#### ① 提示

仪表显示屏显示“钥匙电量低”时，请尽快更换遥控钥匙电池。

## 订购遥控钥匙

如果不慎丢失遥控钥匙，请联系 AITO 用户中心。

## 手机车钥匙

### 使用手机车钥匙

在手机 AITO 内创建车钥匙后，您可以使用手机取代传统的实体车钥匙来解闭锁、启动车辆。您还可以通过车辆钥匙授权功能，与亲友分享车辆使用权。

手机车钥匙支持蓝牙、NFC 两种方式。

- 蓝牙钥匙：支持两种操作方式。
  - 手机 AITO：手机与车辆蓝牙配对成功后，打开 AITO 来解闭锁，升降车窗，开启后备箱，寻车等。
  - 无感操作：手机与车辆蓝牙配对成功后，手机靠近车辆，即可自动解锁车门；远离车辆，自动上锁车门。
- NFC 钥匙：携带支持 NFC 功能的手机，靠近车辆外后视镜中部 NFC 刷卡区域，即可解闭锁车门，解锁后 5min 内允许直接启动车辆。

## 创建手机车钥匙。

1. 车主打开手机上的 AITO，点击**我的 > 我的车辆 > 添加车辆**，完成车辆绑定。
2. 车主或者被授权人，点击**爱车 > 数字车钥匙 > 手机钥匙**，申请手机钥匙。

创建钥匙时需要手机在联网状态。

## 使用手机蓝牙钥匙。

1. 创建手机车钥匙后，根据 App 提示，在车辆附近，完成手机和车辆的蓝牙配对。
2. 通过以下任一方式操作。
  - 使用手机的 AITO，靠近车辆进行开关车锁、开关车窗、寻车、开关后备箱等操作。  
蓝牙连接有效距离：支持空旷场地 30m 范围钥匙可用，实际使用距离受手机型号和周边环境影响而有所差异。
  - 无感操作：直接携带手机靠近车辆，即可自动解锁车门；远离车辆，自动上锁车门。
3. 解锁后，携带手机进入车辆，可启动车辆。

## 使用手机 NFC 钥匙。

1. 创建手机车钥匙后，打开手机 NFC 开关，将手机靠近车辆外后视镜中部 NFC 刷卡区域，即可解锁、上锁车门。

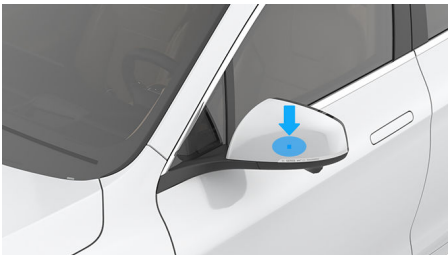

\*画面仅供参考，请以产品实际为准

2. 解锁后 5min 内允许直接启动车辆，若超过 5min 未启动车辆，需要将 NFC 卡片钥匙放置无线充电仓中进行再次认证。

## 授权手机车钥匙给别人

- 钥匙授权：车主打开手机上的 AITO，点击**我的 > 我的车辆 > 授权管理**，添加被授权人手机号，设置权限。

被授权人下载 AITO 创建钥匙后即可使用。

- 解除授权：车主在数字车钥匙界面，选择被授权钥匙，点击**我的 > 我的车辆 > 授权管理**，选择被授权的用户，点击后可操作“取消授权”。

解除授权生效要求车辆或被授权人移动终端设备处于联网状态。

## 常见问题

- 手机 App 为何提示蓝牙钥匙连接异常？
  - 请确保手机蓝牙处于开启状态。
  - 请确认手机与车辆连接距离小于 30m，地库等封闭场景连接距离需要更短。
  - 请重新启动 AITO。
- 蓝牙钥匙无感功能为何使用异常？
  - 确认车辆中控屏**设置 > 车辆控制下的近车自动解锁、离车自动上锁**开关处于开启状态。
  - 确认手机 AITO 上的**蓝牙无感解闭锁**开关处于开启状态。
  - 确认手机 AITO 正常运行且蓝牙已经连接。
  - 确认实体车钥匙未遗留在车内。
  - 因不同手机蓝牙性能存在差异，以及人体对蓝牙信号遮挡等原因，无感解闭锁距离可能存在差异。
  - 手机受其他电子设备以及车身周围电磁环境影响，近车自动解锁、离车自动闭锁可能出现异常，离车时请确认车辆闭锁之后再离开。
- 车辆数字钥匙控制模组维修后需要进行哪些操作？
  - 请在 4S 店更换原有 NFC 卡片钥匙。
  - 请根据手机 AITO 提示及时更新手机端数字车钥匙。



## 卡片钥匙

卡片钥匙方便携带和使用，您可以使用它解锁、闭锁和启动车辆。

### 卡片钥匙解锁或闭锁车辆

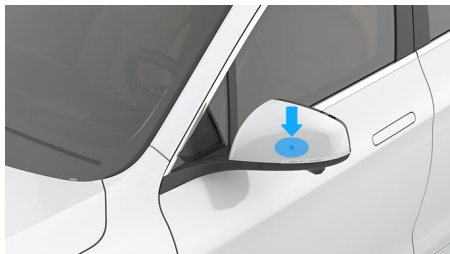

\*画面仅供参考，请以产品实际为准

**解锁：**车辆闭锁状态下，将卡片钥匙贴在卡片钥匙感应区域，解锁车辆。

**闭锁：**车辆所有车门和后备箱处于关闭状态下，将卡片钥匙贴在卡片钥匙感应区域，闭锁车辆。

### 卡片钥匙启动车辆



\*画面仅供参考，请以产品实际为准

车辆解锁后，在 5min 内您可以踩下制动踏板，启动车辆；超过 5min 后，您需将卡片钥匙放置于感应区域，才可启动车辆。

#### ⚠ 注意

- 请勿弯折、扭曲或剪切卡片钥匙，否则卡片钥匙可能失效。
- 请勿将同类卡片（如：银行卡、交通卡、身份证或各种门禁卡等）与卡片钥匙一起使用（重叠、同时刷卡等）。

#### ⓘ 提示

- 携带卡片钥匙离开车辆时，车辆无法自动闭锁。
- 如果卡片钥匙丢失或需额外订购卡片钥匙，请联系 AITO 用户中心。
- 卡片钥匙遗落在车内时，车辆仍可以闭锁，请在离车前将卡片钥匙随身携带。

## 机械钥匙

车辆配备单独的机械钥匙，您可以使用机械钥匙解锁或闭锁车辆。

1. 按压主驾侧车门外把手前端，使车门外把手弹出。



\*画面仅供参考，请以产品实际为准

2. 向外拉动车门外把手，插入机械钥匙。
3. 顺时针转动钥匙，解锁车辆；逆时针转动钥匙，闭锁车辆。

#### ⓘ 提示

- 使用机械钥匙解锁车辆时，会触发防盗报警，车辆转向灯闪烁且喇叭鸣响，报警会持续 30s，30s 内不操作车辆报警关闭，您也可以使用遥控钥匙应急模式启动车辆，关闭防盗报警器。
- 机械钥匙单独配置，请妥善保管，如有遗失，请联系 AITO 用户中心。

## 车门

### 车外解锁与锁定

您可以通过多种方式解锁或闭锁车辆。

#### 车门天线位置

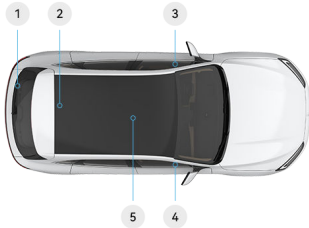

\*画面仅供参考，请以产品实际为准

- ① 后保险杠内部
- ② 顶盖后部
- ③ 左前门门槛
- ④ 右前门门槛
- ⑤ 前排中央扶手下方

#### ⚠ 警告

心脏起搏器和无钥匙进入系统的天线可能相互干扰，体内植入心脏起搏器的人员务必仔细了解所用心脏起搏器的使用条件及范围，避免心脏起搏器受到干扰，从而引发生命危险。

车辆天线能够感应并识别范围约为 1m 以内的遥控钥匙；能够感应并识别范围约为 3m 以内的手机钥匙。

通过中控屏开启“近车自动解锁”功能后，人员随身携带遥控/手机钥匙走近车辆时，车门自动解锁，同时车门外把手自动弹出（请参阅页码 50）。

如果通过中控屏开启“离车自动上锁”功能，车辆会在驾驶员携带遥控/手机钥匙离开时自动闭锁（请参阅页码 50）。

#### ⓘ 提示

- 为防止持续消耗低压蓄电池电量，车辆锁止两天之后，会关闭近车自动解锁功能，需按压遥控钥匙解锁按键解锁车辆。

#### ⓘ 提示

- 车辆闭锁情况下，如果车辆仍检测到钥匙在附近 2m 范围内，可能会持续消耗钥匙电量，为防止钥匙电池电量消耗太快，关门下电 5min 之后，如果钥匙仍在车辆周边，车辆会停止扫描钥匙并关闭近车自动解锁功能，此时需要您用遥控钥匙闭锁，且下次解锁时需要您用遥控钥匙解锁。
- 当车辆闭锁后从主驾沿车头方向走到副驾时，副驾侧天线检测到遥控/手机钥匙后也会控制车辆解锁。
- 因车顶安装有用于检测钥匙的天线，如果将钥匙放置在车顶或后风挡玻璃上，天线有可能误认为钥匙在车内。因此，请不要将钥匙放置在车顶或后风挡玻璃上，避免行车中钥匙遗失。
- 使用蓝牙手机钥匙无感解闭锁车辆时请注意手机必须启用蓝牙并与车辆保持连接，同时手机远离金属和其他能影响蓝牙信号的物体。
- 仅携带卡片钥匙离开车辆时，车辆无法自动闭锁。

### 开启或关闭自动解锁或上锁

在中控屏进入 **设置 > 车辆控制**，开启或关闭近车自动解锁或离车自动上锁。



\*画面仅供参考，请以产品实际为准

开启近车自动解锁或离车自动上锁功能时。携带遥控钥匙靠近或离开车辆，车辆会自动解锁或闭锁。

#### ⚠ 注意

为确保您的车辆及个人物品安全，请确认车辆闭锁之后再离开。

### ① 提示

遥控钥匙可能受到手机、电脑等电子设备、磁性物体以及车身周围电磁环境影响，导致自动解锁或闭锁失效。

## 开启或关闭主驾解锁保护

在中控屏进入**设置 > 车辆控制**，开启或关闭主驾解锁保护。



\*画面仅供参考，请以产品实际为准

开启主驾解锁保护功能后，携带钥匙靠近车辆，车辆自动解锁主驾车门。

### ① 提示

开启此功能后，只解锁主驾车门；需解锁其他车门时您可按下遥控钥匙的解锁按键解锁车门；或通过按下主驾车门的解锁按键解锁车门。

## 使用遥控钥匙解锁或闭锁车辆

遥控钥匙解锁或闭锁车辆（请参阅页码 46）。

## 使用机械钥匙解锁或闭锁车辆

机械钥匙解锁或闭锁车辆（请参阅页码 49）。

## 使用手机钥匙解锁或闭锁车辆

手机钥匙解锁或闭锁车辆（请参阅页码 47）。

## 使用卡片钥匙解锁或闭锁车辆

卡片钥匙解锁或闭锁车辆（请参阅页码 49）。

### ① 提示

每款配置车辆都标配遥控钥匙（1把）、机械钥匙（1把）和 NFC 卡片钥匙（1张）。

## 使用车门外把手



\*画面仅供参考，请以产品实际为准

- 车辆解锁状态下，拉动车门外把手打开车门。
- 车辆闭锁时，车门外把手自动缩回。

### ⚠ 注意

- 任何情况下车门外把手缩回时，切勿使用手或其他物品阻挡车门外把手缩回行程，否则可能导致人员受伤或车门外把手损坏。
- 低温环境下，车门外把手可能会结冰，导致车门外把手无法自动弹出，此时应先进行解冻处理。

### ① 提示

当打开车门时，仪表显示屏上提示车门打开。

## 车内解锁与锁定

您可以通过多种方式在车辆内部进行解锁或闭锁。

## 内部解锁或闭锁车辆



\*画面仅供参考，请以产品实际为准

- ① **解锁按键**：车辆闭锁情况下，按下解锁按键，解锁车辆。

- ② **闭锁按键:** 车门及后备箱处于关闭状态下，按下闭锁按键，闭锁车辆。

### 解锁或闭锁车辆

在中控屏进入**设置>车辆控制**，点击“”开关，解锁车辆；点击“”开关，闭锁车辆。



\*画面仅供参考，请以产品实际为准

#### 提示

车门及后备箱处于关闭状态下，才能闭锁车辆。

### 使用车门内把手



\*画面仅供参考，请以产品实际为准

- 车辆解锁状态下，拉动车门内把手打开车门。
- 车辆闭锁状态下，拉动两次车门内把手解锁并打开车门。

#### 提示

- 为防止儿童打开后车门，应开启车门儿童锁（请参阅页码 52）。
- 开启车门儿童锁后，无法使用车门内把手开启后车门，此时应从车外打开后车门。

### 车门儿童锁

车门儿童锁是为保证乘车儿童安全的一种装置。开启后，后排车门不能从车内打开，可以

避免车辆行驶过程中儿童从车内误开门而产生危险。儿童坐在后排座椅时，建议开启车门儿童锁。

您可以通过以下方式开启车门儿童锁：

- 从中控屏顶部下滑出**控制中心**，点亮**车门儿童锁按钮**。



\*画面仅供参考，请以产品实际为准

- 在中控屏进入**设置>车辆控制>车锁**，开启**儿童锁**开关，即可开启后排儿童锁。您也可以点击儿童锁设置卡片，选择单独开启左侧或右侧儿童锁。



\*画面仅供参考，请以产品实际为准

#### 危险

儿童锁开启后，对应后车门无法从内部打开，请勿将儿童单独留在车内，避免发生意外伤害。

## 前机舱盖

你可以用以下方式打开或关闭前机舱盖。

### 打开前机舱盖

1. 连续拉动两次驾驶员侧仪表板下部前机舱盖打开手柄，前机舱盖会自动解锁弹起到一定高度。



\*画面仅供参考，请以产品实际为准

2. 向上抬起前机舱盖。

### 关闭前机舱盖

1. 完全降低前机舱盖，直到触及锁门。
2. 将双手放在前机舱盖如图所示的区域中，用力向下按以完全关闭前机舱盖。



\*画面仅供参考，请以产品实际为准

3. 轻抬前机舱盖的前部边缘，确保前机舱盖锁止。

### 警告

打开或关闭前机舱盖前，检查前机舱盖开闭路径内无障碍物，否则可能会损坏车辆。

### 注意

- 请勿在前机舱盖未锁止的情况下驾驶车辆，避免行驶过程中可能意外打开从而引发事故。
- 关闭前机舱盖时请勿让其自由落下，这样可能会使前机舱盖无法关闭或损坏车辆。

### 提示

前机舱盖未锁止时，仪表显示屏会显示前机舱盖未关。

1

2

3

4

5

6

7

8

9

10

11

12

13

## 后备箱

### 打开或关闭后备箱

您可以通过遥控钥匙、中控屏、后备箱按键，打开或关闭后备箱。

#### 后备箱按键打开或关闭后备箱

##### 打开后备箱



\*画面仅供参考，请以产品实际为准

当车辆解锁后，按下后备箱解锁按键，可打开后备箱。

##### 关闭后备箱

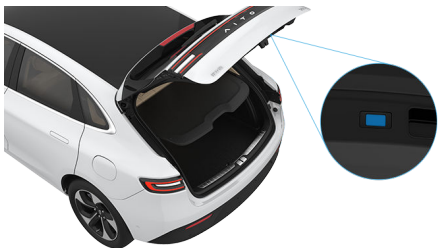

\*画面仅供参考，请以产品实际为准

按下后备箱闭锁按键，关闭后备箱。

#### 中控屏打开或关闭后备箱

在中控屏进入**设置 > 车辆控制**，点击开关，可打开、暂停或关闭后备箱。



\*画面仅供参考，请以产品实际为准

### 遥控钥匙打开或关闭后备箱

遥控钥匙打开或关闭后备箱（请参阅页码46）。

### 后备箱防夹功能

如果后备箱关闭时碰到障碍物，后备箱将停止关闭并反转 5°，移除障碍物后请尝试关闭后备箱。

#### ⚠ 警告

- 打开或关闭后备箱时，应确保后备箱开闭路径内无障碍物，操作后备箱时，切勿以任何形式妨碍后备箱开启或关闭。
- 严禁使用身体任何部位或其他物品测试后备箱防夹功能。

### 自定义后备箱打开角度

1. 打开后备箱，在可设置高度区域内手动调整至所需高度，可设置高度区域为 50%~97% 打开角度。
  - 缩小后备箱打开角度：在后备箱打开/关闭过程中，到达所需角度后，短按按键，暂停后备箱打开/关闭。
  - 扩大后备箱打开角度：开启后备箱后，手动向上抬起后备箱至所需角度。
2. 长按后备箱闭锁按键后，车辆发出蜂鸣器 1s，此时后备箱打开角度设置完成。

#### ⚠ 警告

打开或关闭后备箱时，检查后备箱开闭路径内是否有障碍物（人员或物品），防止后备箱打开或关闭过程中，造成人员受伤或车辆损坏。

#### 📌 提示

如果车辆蓄电池放电或断开，或断开后备箱控制器后，在重新接上蓄电池或控制器插件后，请务必手动关闭一次后备箱，进行电动后备箱初始化。

### 应急解锁后备箱

如遇紧急情况，您可以使用机械方式从车内打开后备箱。

1. 折叠后排座椅靠背，进入后备箱（请参阅页码 59）。
2. 按压保护盖卡扣，拆下装饰盖板。

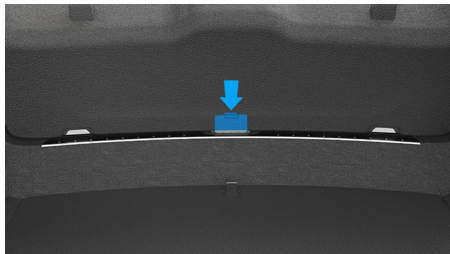

\*画面仅供参考，请以产品实际为准

3. 向右拨动后备箱应急按键。

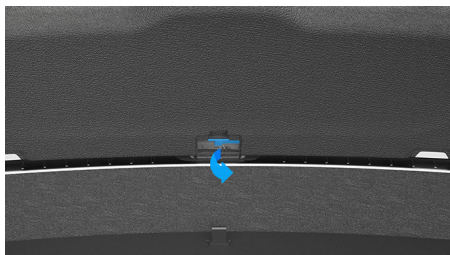

\*画面仅供参考，请以产品实际为准

4. 向外推动，打开后备箱。

#### ① 提示

打开后备箱后，请将装饰盖板安装至原位。

1

2

3

4

5

6

7

8

9

10

11

12

13

## 车窗

### 打开或关闭车窗

您可以通过驾驶员车门上的车窗按键，在车内打开或关闭所有车窗，也可通过遥控钥匙、中控屏打开或关闭车窗。

### 车窗按键

您可以使用驾驶员侧车门上的车窗按键操作所有车窗，乘客可以使用自己所在侧车门上的车窗按键，操作对应车窗。

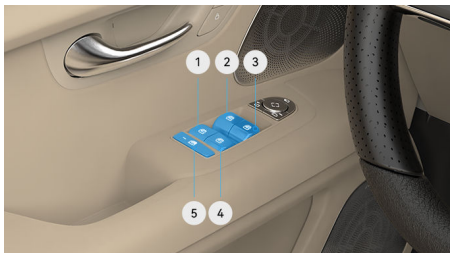

\*画面仅供参考，请以产品实际为准

- ① 车窗按键-左后
- ② 车窗按键-左前
- ③ 车窗按键-右前
- ④ 车窗按键-右后
- ⑤ 乘客车窗锁止按键

### 打开或关闭车窗

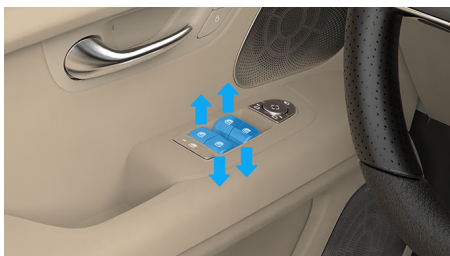

\*画面仅供参考，请以产品实际为准

- 第一挡位：使用时轻轻拉起/按下任意按键并保持，车窗会一直上升/下降。
- 第二挡位：使用时拉起/按下任意按键至其极限位置，车窗会自动上升/下降至其极限位置。

### 提示

- 车窗自动升降期间重新拉起/按下相应按键，车窗停止上升/下降。
- 低温环境下，车窗玻璃可能会结冰，导致升降困难，此时应先进行解冻处理。

### 使用遥控钥匙升降车窗

遥控钥匙升降车窗（请参阅页码 46）。

### 中控屏打开或关闭车窗

在中控屏进入**设置 > 车辆控制**，点击车窗展开车窗调节选项（全开、通风或全关）。



\*画面仅供参考，请以产品实际为准

### 锁止乘客侧车窗



\*画面仅供参考，请以产品实际为准

为防止乘客（除主驾）误用车窗按键，按下车窗锁止按键，按键指示灯点亮，乘客（除主驾）侧车窗按键功能不可用。

如需恢复乘客（除主驾）侧车窗按键功能，须再次按下车窗锁止按键。

### 注意

有儿童坐在后排时，为确保安全，请您开启车窗锁止功能。



## 开启或关闭离车上锁时自动关窗

在中控屏进入**设置 > 车辆控制**，开启或关闭离车上锁时自动关窗。



\*画面仅供参考，请以产品实际为准

## 车窗初始化

当车窗无法正常自动升/降时，请尝试执行车窗初始化。

### 手动学习

1. 操作车窗开关，使车窗完全关闭，再次操作车窗开关，使车窗玻璃在顶部位置向上堵转，堵转持续时间 2s。
2. 将车窗玻璃下降到底部位置后，再把车窗玻璃上升到顶部位置。

### 提示

- 此学习模式下，升窗及降窗过程需要连贯完成，若出现车窗玻璃停止现象，则需重新学习。
- 如果您进行车窗初始化后车窗依旧无法自动升降，您需联系 AITO 用户中心。

### 自动学习

关闭车门，长按遥控钥匙上的“”按键，直至车窗上升到顶部，完成车窗学习。

## 车窗防夹功能

在车窗关闭过程中，车窗碰到障碍物阻碍关窗，会自动启用防夹功能，车窗会立即停止关闭并下移一定距离。

### 警告

- 即使车辆配备防夹功能，在车窗自动关闭过程中切勿将身体任何部位伸出窗外。
- 切勿以测试防夹功能为目的将任何物体伸出车窗，否则关闭车窗时可能损坏防夹机构。

1

2

3

4

5

6

7

8

9

10

11

12

13

## 座椅

### 调节前排座椅

前排座椅支持 12 向电动调节。驾驶车辆前，您可以通过座椅侧面的调节按键进行调节。

### 调节座椅前后/高度

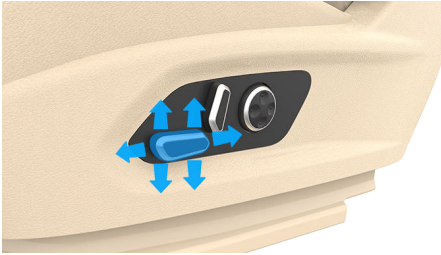

\*画面仅供参考，请以产品实际为准

- 前/后推动座椅调节按键，调节座椅前后位置。
- 上/下拨动座椅调节按键前部，调节座垫倾斜角度。
- 上/下拨动座椅调节按键后部，调节座椅高度。

### 调节座椅靠背倾斜角度



\*画面仅供参考，请以产品实际为准

前/后拨动座椅调节按键，调节座椅靠背倾斜角度。

### 调节座椅腰部支撑

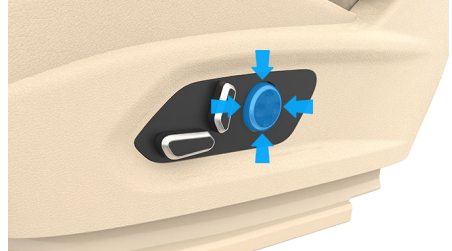

\*画面仅供参考，请以产品实际为准

上下左右按压腰部支撑调节按键，调节座椅腰部支撑位置。

### 驾驶员座椅记忆

驾驶员座椅记忆功能可以存储驾驶员座椅和外后视镜位置，车辆启动且车辆未处于小憩模式下时，可以设置座椅记忆功能。

1. 在中控屏内登录帐号。
2. 挡位处于 P 挡时，通过调节座椅或后视镜按钮，将座椅或后视镜调整至合适位置。
3. 调整完成后中控屏会有弹窗，点击确认即可保存当前座椅和外后视镜位置。

#### 提示

- 非 P 挡位置调节座椅或后视镜，中控屏不会弹出弹框。
- 若中控屏弹出相应提示框时，用户点击“恢复”开关，则驾驶员座椅和外后视镜位置恢复上次保存的位置。
- 中控屏弹出相应提示框后，点击中控屏空白区域或等待数秒弹窗会自动消失。
- 一个帐号只能设置存储一个驾驶员座椅和外后视镜位置，无法设置多个。

## 调节前排头枕



\*画面仅供参考，请以产品实际为准

1. 按压头枕锁定按键，向上/下调整头枕到合适位置。
2. 松开按键后，再次向下按压头枕，确保其锁定到位。

### 警告

务必将座椅头枕调节至合适高度，以降低碰撞时发生严重伤害的风险。

## 拆装前排座椅头枕

### 拆卸前排座椅头枕

1. 按压头枕锁定按键。



\*画面仅供参考，请以产品实际为准

2. 向上拔出头枕。



\*画面仅供参考，请以产品实际为准

### 注意

若驾驶员座椅选装了音乐头枕，请勿自行拆卸，以免损坏音乐头枕功能。

## 安装前排座椅头枕

1. 将头枕杆对准头枕安装孔，按压头枕锁定按键并按下头枕。
2. 松开按键后，再次向下按压头枕，确保其锁定到位。

### 警告

拆卸或错误调整头枕会造成保护效果缺失，发生事故时可能导致头部区域和颈部区域受伤。

## 调节后排座椅

车辆后排座椅支持放倒调节，增加了内部空间使用的灵活性。

### 座椅靠背折叠或恢复

- **折叠：**拉动解锁开关，解锁后，将座椅靠背向前折叠。



\*画面仅供参考，请以产品实际为准

- **恢复：**抬起座椅，听见“咔哒”声表示座椅靠背恢复到位。

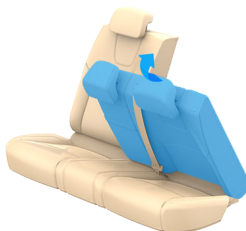

\*画面仅供参考，请以产品实际为准

## 调整后排头枕

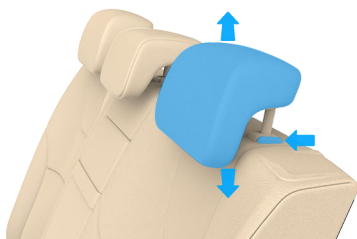

\*画面仅供参考，请以产品实际为准

1. 按压头枕锁定按键，向上/下调整头枕到合适位置。
2. 松开锁定按键后，再次向下按压头枕，确保其锁定到位。

## 拆装后排座椅头枕

### 拆卸后排头枕

1. 按压头枕锁定按键。

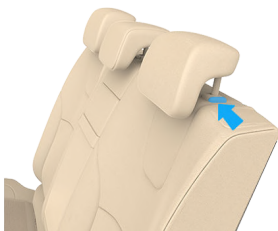

\*画面仅供参考，请以产品实际为准

2. 向上拔出头枕。

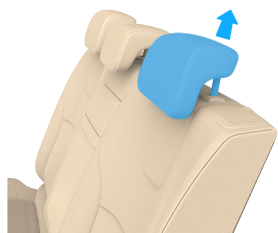

\*画面仅供参考，请以产品实际为准

### ⚠ 警告

- 若有人乘坐的后排座椅头枕被拆卸，请勿驾驶机动车，头枕调整不正确会增加碰撞时颈部受伤的风险。

### ⚠ 警告

- 确保妥善存放已拆除的头枕，否则发生事故或紧急制动时，头枕移动可能会造成二次伤害。

## 安装后排头枕

1. 将头枕杆对准头枕安装孔。
2. 按压头枕锁定按键并按下头枕。
3. 松开锁定按键后，再次向下按压头枕，确保其锁定到位。

## 座椅加热

开启座椅加热，您可以在寒冷时感受座椅靠背和坐垫的温暖。前、后排座椅均支持座椅加热，默认关闭。

1. 在中控屏底部工具栏点击或，进入座椅调节界面。
2. 点击**座椅加热**，进入座椅加热设置界面。
3. 点击对应座椅上的开启座椅加热，连续点击图标可切换热量 3 档、2 档、1 档或关闭。



\*画面仅供参考，请以产品实际为准

### ⚠ 警告



- 如果驾驶员或车上的乘客无法感知座椅温度，或与座椅接触的身体部位无法感知疼痛，请勿开启座椅加热，以免造成人身伤害。

**警告**

- 以下人群（包括但不限于），请勿开启座椅加热，以免造成人身伤害：
  - 婴儿、儿童、老年人、残疾人或医院门诊部病人。
  - 皮肤敏感者或皮肤很容易产生灼伤者。
  - 精疲力竭或醉酒的乘客。
  - 正在服用使人感觉困倦、瞌睡或其他不适的药物（安眠药、感冒药等）的人。
  - 其他无法感知座椅温度或没有疼痛知觉的人。

**座椅通风**

开启座椅通风，您可以在炎热时感受座椅坐垫的凉爽。仅前排座椅支持座椅通风，默认关闭。

- 在中控屏底部工具栏点击或，进入座椅调节界面。
- 点击**座椅通风**，进入座椅通风设置界面。
- 点击对应座椅上的开启座椅通风，连续点击图标可切换风速3档、2档、1档或关闭。





\*画面仅供参考，请以产品实际为准

**提示**

座椅加热和通风功能无法同时开启。

**座椅按摩**

若您的车辆已选装座椅按摩，开启后，您可以在疲惫时感受座椅后背的按摩放松。仅前排座椅支持座椅按摩，默认关闭。

- 在中控屏底部工具栏点击或，进入座椅调节界面。
- 点击**座椅按摩**，进入座椅按摩设置界面。
- 您可为前排座椅选择以下模式：波浪、猫步、伸展、蛇形、蝶形。
- 点击对应座椅上的开启座椅按摩，连续点击图标可切换强度1档、2档、3档或关闭。



\*画面仅供参考，请以产品实际为准

**提示**

座椅按摩在同一模式、同一强度下工作15min后会自动关闭。

**主驾座椅迎宾**

使用主驾座椅迎宾，上车时，主驾座椅会在关闭车门后自动向前移到记忆位置（请参阅页码58）。下车时，主驾座椅会在打开车门后自动后移一段距离，方便下车。

在中控屏进入**设置 > 车辆控制 > 更多**，开启或关闭**主驾座椅迎宾**开关。



\*画面仅供参考，请以产品实际为准

**注意**

请勿在主驾座椅后方放置物品，以免座椅运动过程中挤压物品，导致座椅或物品损坏。

 提示

当后排左侧有乘客时，主驾座椅不执行座椅迎宾操作。

## 方向盘

### 调节方向盘位置

当您调整座椅并保持正确坐姿后，请确认方向盘位于舒适位置。

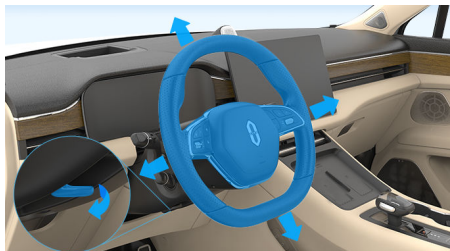

\*画面仅供参考，请以产品实际为准

1. 向下推动锁止手柄，解锁方向盘。
2. 将方向盘调整至适合您的位置。
3. 向上推动锁止手柄，将方向盘锁止到位。
4. 尝试向上、下、前和后移动方向盘，确保已经锁止方向盘。

#### **警告**

- 车辆行驶时，严禁调整方向盘，为了避免危险驾驶和事故发生，只有在车辆停止时才能调节方向盘。
- 如果在转向柱未牢固锁止的情况下驾车，可能使方向盘意外偏移，使您失去对车辆的控制。

1

2

3

4

5

6

7

8

9

10

11

12

13

## 方向盘按键

在驾驶过程中，您可以通过多功能方向盘按键操控车内多种电子设备，这样可以更专心地注视前方，提高行车安全。

### 按键功能介绍



\*画面仅供参考，请以产品实际为准

- ① **语音请求按键：**按下开启或关闭语音交互功能。
- ② **自定义按键：**短按开启自定义功能/长按开启自定义设置功能。
- ③ **全景影像按键：**按下开启或关闭全景影像系统。
- ④ **接听按键：**按下接听电话/打开通话记录界面。
- ⑤ **上一曲按键：**按下播放上一曲音乐/频率电台。
- ⑥ **下一曲按键：**按下播放下一曲音乐/频率电台。
- ⑦ **音量控制按键：**上/下滚动可以增加/减少音量；按下可以播放/暂停。
- ⑧ **挂断按键：**按下挂断电话。
- ⑨ **巡航按键：**短按开启车道巡航辅助功能。
- ⑩ **切换按键：**上/下拨动可以切换仪表显示屏左侧信息区域中的信息。



## 自定义方向盘按键

在中控屏进入**设置 > 车辆控制 > 方向盘自定义按钮**，点击选择需要定义的功能，如：**仪表全屏地图切换、切换多媒体音源、对内拍照**等按键操作。



\*画面仅供参考，请以产品实际为准

## 喇叭

按压方向盘中间的喇叭开关，喇叭将鸣响；松开喇叭开关后，喇叭停止鸣响。



\*画面仅供参考，请以产品实际为准

## 后视镜

### 调节外后视镜

后视镜对于行车安全来说至关重要，您可以使用驾驶员车门饰板上的后视镜控制按键调节外后视镜。

#### 调节外后视镜

1. 按下外后视镜左或右选择按键，以选择需要调节的外后视镜。

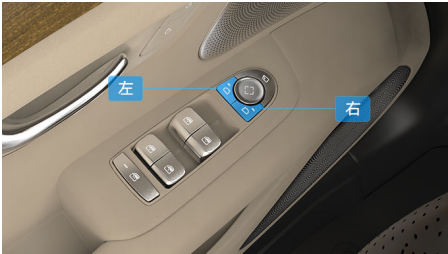

\*画面仅供参考，请以产品实际为准

2. 按下对应后视镜调节按键后，可通过圆形按钮调节外后视镜角度。



\*画面仅供参考，请以产品实际为准

#### ⚠ 警告

为了避免危险驾驶和事故发生，只有在车辆静止状态才能调节外后视镜。

### 折叠和展开外后视镜

- 按下外后视镜折叠按键，外后视镜折叠；再次按下，外后视镜展开。



\*画面仅供参考，请以产品实际为准

- 在中控屏进入**设置>车辆控制**，点击开关，外后视镜自动折叠；点击开关，外后视镜自动展开。



\*画面仅供参考，请以产品实际为准

#### ⓘ 提示

在狭窄空间驻车或驾驶时，可以折叠外后视镜。

## 开启或关闭倒车自动下翻

在中控屏进入**设置 > 车辆控制**，开启或关闭倒车自动下翻。



\*画面仅供参考，请以产品实际为准

## 调节外后视镜倒车自动下翻角度

1. 在中控屏中打开倒车自动下翻功能。
2. 车辆启动后，踩住制动踏板，挂入倒挡。
3. 待后视镜自动倾斜工作完成后，按需要重新调节外后视镜角度。
4. 调整完成后挂入其他挡位；再次挂入倒挡，检查外后视镜角度是否合适。

## 自动调节后视镜角度

车辆在驻车挡（P挡）时，驾驶员踩下制动踏板，并目视前方，后视镜会自动调节到合适角度。

### 警告

为了您和乘员的安全，后视镜自动调节角度后，请观察后视镜角度调节是否到位。

## 开启或关闭锁车自动折叠

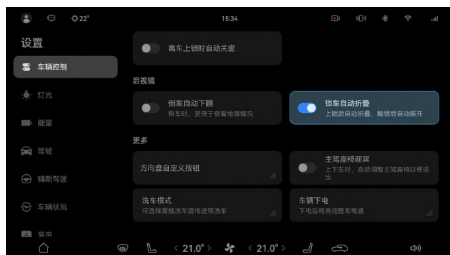

在中控屏进入**设置 > 车辆控制**，开启或关闭锁车自动折叠。



\*画面仅供参考，请以产品实际为准

## 外后视镜加热

车辆外后视镜配有加热除霜功能，您可以通过后除霜开关开启或关闭该功能。

请在中控屏底部点击“”，进入空调面板，点击“”，开启或关闭后除霜及外后视镜加热功能。



\*画面仅供参考，请以产品实际为准

## 外后视镜记忆

外后视镜记忆功能与主驾座椅记忆功能结合在一起，即保存座椅位置的同时也会保存当时外后视镜的位置。

1. 在中控屏内登录账号。
2. 挡位处于P挡时，通过调节座椅或后视镜按钮，将座椅或后视镜调整至适合位置。
3. 调整完毕后中控屏弹出弹框，点击“保存”按键即可保存当前座椅和外后视镜位置。

### 提示

- 非P挡位置调节座椅或后视镜，中控屏不会弹出弹框。
- 若中控屏弹出相应提示框时，用户点击“恢复”开关，则驾驶员座椅和外后视镜位置恢复上次保存的位置。
- 中控屏弹出相应提示框后，点击中控屏空白区域或等待数秒弹窗会自动消失。
- 一个帐号只能设置存储一个驾驶员座椅和外后视镜位置。

## 调节内后视镜

您可以根据自身情况调节内后视镜角度，方便查看后方交通情况。

### 内后视镜

车辆配备的内后视镜具有自动防眩目功能，当后方强光（如后车远光灯）照射到内后视镜时，内后视镜会自动将镜面颜色调暗，进而减小强光对驾驶员的影响。



\*画面仅供参考，请以产品实际为准

### 手动调节内后视镜

1. 调节驾驶员座椅至合适位置。
2. 调节内后视镜，使驾驶员可以通过内后视镜观察到车辆后方路况。

#### 提示

后排中间的乘客或者升高的后排中央头枕可能会妨碍传感器接收光线。

## 空调

### 使用空调

您可以在空调设置界面调节温度、风量及出风模式等，为您和家人朋友带来全身心的舒适体验。



\*画面仅供参考，请以产品实际为准

1	上下滑动调节主驾侧温度。
2	显示当前车内 PM2.5 浓度值。空调开启后，系统检测到车内 PM2.5 浓度过高时，将自动启动空气净化功能。您可以通过智慧语音开启或关闭，如：“小艺小艺，打开空气净化”。
3	左右滑动或点击两侧  调节风量。
4	选择不同香氛浓度及香型（请参阅页码 72）。
5	上下滑动调节副驾侧温度。
6	开启 <b>温度同步</b> 后，副驾侧温度会跟随主驾侧温度调整而变化。若副驾自行调节温度，则退出同步模式。
7	仅支持在 <b>吹面模式</b> 、 <b>吹面+吹脚模式</b> 下开启扫风。
8	选择不同出风模式。从左到右依次为 <b>吹面模式</b> 、 <b>吹面+吹脚模式</b> 、 <b>吹脚模式</b> 、 <b>吹脚+前除霜模式</b> 。
9	开启或关闭前风挡玻璃除霜/除雾。

10	吹面模式、吹面+吹脚模式下，在中控屏出风口位置，可滑动调节风向。
11	展开或收起空调界面。
12	开启或关闭空调。
13	自动模式下系统会自动调节风量、出风模式、内外循环、 <b>A/C</b> ，保持驾驶室温度适宜。功能开启后若手动调整 <b>A/C</b> 、风量、出风模式等，则退出自动模式。
14	切换内循环或外循环，系统可根据车外空气浊度和场景（如进入隧道）自动切换内外循环模式。
15	开启或关闭 <b>A/C</b> 。
16	开启或关闭后风挡玻璃除霜/除雾，及外后视镜加热。

## 空调制热

### 自动模式制热

推荐使用自动模式制热，空调系统会根据设置的温度，将自动调节风量、出风模式、内外循环等，使座舱快速达到设置的温度环境。建议在空调制热前期，将温度设置为较高的温度，可以使座舱的温度快速提升；待座舱温度达到舒适的温度后，再将温度设置为目标温度。

### 手动模式制热

关闭自动模式，手动设置空调，建议调高空调温度和风量，待座舱温度上升后，再手动调节至适合的温度和风量。

#### ① 提示

制热模式下，打开 A/C 开关，可以起到除雾/除湿的效果。

### 远程开启制热

您可以提前使用手机或手表远程开启空调，使您在进入座舱时有一个温暖的环境。

- 在**手机 AITO 应用 > 爱车**页面，点击空调进入**智能空调**界面，设置温度，并点击**打开空调**，输入安全码开启远程制热；也可以点击**速热**按钮，快速制热。
- 在**手表 AITO 应用 > 车辆控制**页面，设置温度，并点击**开启空调**，输入安全码远程开启空调制热。

## 空调制冷

### 自动模式制冷

推荐使用自动模式制冷，空调系统会根据设置的温度，将自动调节风量、出风模式、内外循环等，使座舱快速达到设置的温度环境。建议在空调制冷前期，将温度设置为较低的温度，可以使座舱的温度快速降低；待座舱温度达到舒适的温度后，再将温度设置为目标温度。

### 手动模式制冷

## 远程开启制冷

您可以提前使用手机或手表远程开启空调，使您在进入座舱时有一个凉爽的环境。

- 在**手机 AITO 应用 > 爱车**页面，点击空调进入**智能空调**界面，设置温度，并点击**打开空调**，输入安全码开启远程制冷；也可以点击**速冷**按钮，快速制冷。
- 在**手表 AITO 应用 > 车辆控制**页面，设置温度，并点击**开启空调**，输入安全码远程开启空调制冷。

## 调节出风方向

吹面模式、吹面+吹脚模式下，在中控屏出风口位置调节风向：

- 关闭自动模式，手动设置空调，打开 A/C 开关，建议调低空调温度，并调大风量，待座舱温度达到合适的温度后，再手动调节至适合的温度和风量。
- 关闭**扫风**功能：可上、下、左、右滑动调节风向。
- 打开**扫风**功能：可上、下滑动调节风向。



\*画面仅供参考，请以产品实际为准

## 除霜/除雾/后视镜加热

- 前风挡除霜/除雾：点击按钮 9，开启前风挡玻璃除霜/除雾。
- 后风挡除霜/除雾：点击按钮 16，开启后风挡玻璃除霜/除雾，同时还会对后视镜进行加热。

## 后排出风口调节

上下左右移动控制板，调节后排出风口出风方向。将控制板向中间移动至最大位置关闭出风口。

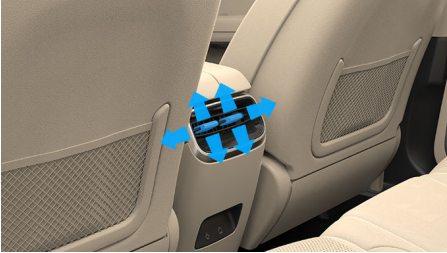

\*画面仅供参考，请以产品实际为准

## 香氛系统

使用香氛系统，您可以根据喜好选择不同的香氛类型及浓度，营造舒适驾乘氛围。

### 使用香氛

点击中控屏底部工具栏中进入空调界面，点击**香氛**，选择不同香氛浓度、香型或关闭。

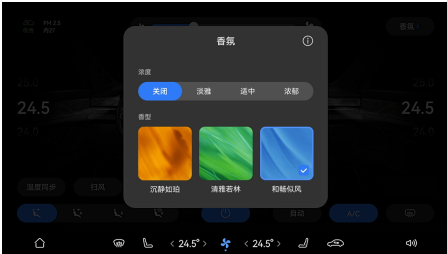

\*画面仅供参考，请以产品实际为准

## 更换香氛

打开扶手箱，按压扶手箱前侧底部的香氛盒，待其弹出后，取出香氛盒进行香氛块更换。



\*画面仅供参考，请以产品实际为准

### 提示

- 首次使用香氛前，请正确取出香氛盒并撕下香氛块表面的保护膜。
- 如需购买香氛块，请在手机 AITO 应用中购买。





## 车外灯

### 远近光灯

在夜间或光线不足时，远近光灯为车辆行驶提供照明。

#### 开启或关闭近光灯

- **开启：**旋转灯光调节旋钮旋至“”档位，开启近光灯，仪表显示屏近光灯指示灯“”点亮。





\*画面仅供参考，请以产品实际为准

- **关闭：**旋转灯光调节旋钮转至“OFF”档，关闭近光灯，仪表显示屏近光灯指示灯“”熄灭。

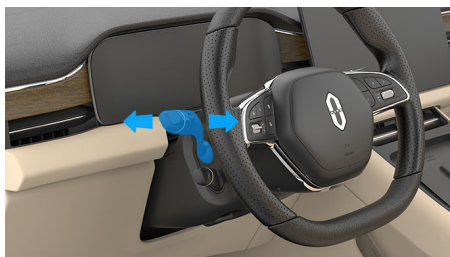
#### 开启或关闭远光灯



\*画面仅供参考，请以产品实际为准

- **开启：**开启近光灯后，向前推动灯光控制拨杆，开启远光灯，仪表显示屏远光灯指示灯“”点亮；向后拉回灯光控制拨杆并松开，即可实现远光灯闪烁一次。
- **关闭：**开启远光灯状态下，向后拉回灯光控制拨杆，关闭远光灯，仪表显示屏远光灯指示灯“”熄灭。

#### 注意

为了您和他人的行车安全，夜间会车时请将前照灯调整为近光状态。

#### 提示

- 开启近光灯时，才可开启远光灯。
- 车外灯可能会因温度和湿度的变化而起雾，打开车灯行驶一段时间之后水雾会消散。使用一段时间如雾气无消散或加重趋势（水珠、流挂），请到 AITO 用户中心检查。

#### 开启或关闭远近光灯智能切换



在中控屏进入 **设置 > 灯光**，开启或关闭**远近光灯智能切换**。



\*画面仅供参考，请以产品实际为准

远近光灯智能切换功能开启：将灯光调节旋钮旋转至 AUTO 位置，当车速 > 40km/h 时，系统会结合当前行车环境状况，在近光灯与远光灯之间自动切换。

#### 提示

旋转灯光调节旋钮至 AUTO 档时，车辆近光灯开启但远光灯未开启状态下，仪表显示屏智能远光灯未激活指示灯“”点亮；若车辆远光灯自动开启，则仪表显示屏智能远光灯指示灯“”点亮。

#### 近光灯照射距离调节

在中控屏进入 **设置 > 灯光**，根据需要选择合适的近光灯照射距离。



\*画面仅供参考，请以产品实际为准

**警告**

请勿在行驶过程中调节近光灯高度，以防发生交通事故。

**转向灯**

转向灯用来提示其他道路交通参与者，本车即将改变行驶方向。

**开启转向灯**

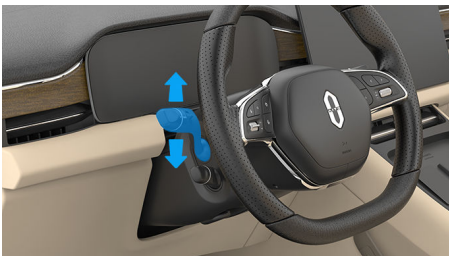

\*画面仅供参考，请以产品实际为准

- 向下/上轻轻拨动灯光控制拨杆，灯光控制拨杆自动回位，左/右转向灯闪烁3次，同时仪表显示屏中的左/右转向指示灯闪烁3次。
- 向下/上拨动灯光控制拨杆到底，灯光控制拨杆自动回位，左/右转向灯持续闪烁，同时仪表显示屏中的左/右转向指示灯持续闪烁；若要关闭转向灯需要轻拨灯光控制拨杆（向上或向下均可）或将方向盘回正。

**提示**

如果方向盘回正时转向灯未自动关闭，需您手动拨动灯光控制拨杆使其关闭。

**投射迎宾灯**

投射迎宾灯位于外后视镜下方，当车辆解锁情况下，投射迎宾灯点亮。

**危险警告灯**

当遇事故、大雾天气或车辆发生事故等紧急情况，请您打开危险警告灯，以提醒其他道路交通参与者。

**开启或关闭危险警告灯**

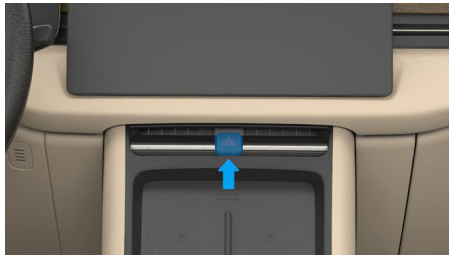

\*画面仅供参考，请以产品实际为准

按下危险警告灯按键，即可开启危险警告灯，同时仪表显示屏中的转向指示灯和全车转向灯开始闪烁；再按下危险警告灯按键，即可关闭。

**提示**

车辆发生高压故障后，开启危险警告灯，会持续消耗低压蓄电池电量，为防止低压蓄电池亏电，请勿长时间开启危险警告灯。



**位置灯**

位置灯的作用是指示车辆的轮廓大小，便于前后车在光线昏暗的环境里分辨我方车辆的大小和位置。

**开启或关闭位置灯**



\*画面仅供参考，请以产品实际为准

旋转灯光控制拨杆至“”档位，仪表显示屏位置灯指示灯“”点亮，位置灯开启。

### ① 提示

如需关闭日间行车灯，请旋转方向盘左侧灯光调节滚轮，从“OFF”档切换至其他档位，再返回到“OFF”档即可。

## 雾灯

在雾天、雪天或雨天等能见度较低的环境中，后雾灯便于后方车辆或行人发现我方车辆。

### 开启或关闭雾灯

1. 开启近光或远光灯（请参阅页码 73）。
2. 向上拨动雾灯开关，开启后雾灯，仪表显示屏后雾灯指示灯“”点亮；向下拨动雾灯开关，关闭后雾灯，仪表显示屏后雾灯指示灯熄灭。



\*画面仅供参考，请以产品实际为准

## 大灯延时关闭

使用大灯延时关闭功能，您可以在光线较暗的环境或夜晚离车时，延长车辆近光灯和位置灯照明时间，在离开车辆的途中利用灯光看清回家的路。

1. 旋转灯光控制拨杆至 AUTO 位置。
2. 在中控屏进入设置>灯光>大灯延时关闭，设置锁车后灯光持续亮起的时长。



\*画面仅供参考，请以产品实际为准

### ① 提示

- 功能开启后，闭锁时前大灯将熄灭 2s 提示您锁车成功，然后再次点亮，为您照亮回家的路。
- 功能关闭后，闭锁时前大灯将直接熄灭。

## 车内灯

### 智能氛围灯

开启智能氛围灯，您可以选择不同主题的灯光，也可以体验随着音乐节奏变化的灯光效果，尽享车内愉悦氛围。

### 开启或关闭氛围灯

您可以通过以下方式开启或关闭氛围灯：

- 从中控屏顶部下滑出**控制中心**，点击开启或关闭氛围灯。



\*画面仅供参考，请以产品实际为准

- 进入中控屏**设置 > 灯光**，在氛围灯控制界面，点击**打开氛围灯**开启功能，点击**关闭氛围灯**关闭功能。



\*画面仅供参考，请以产品实际为准

### 设置氛围灯主题

1. 开启氛围灯后，您可以根据喜好自定义或选择氛围灯主题：

- **自定义**：拖动或点击颜色条上的不同位置，选择心仪的氛围灯颜色。
- **旭日暖阳**：显示柔和的暖色调，营造温暖温馨的氛围。
- **海风清爽**：显示清爽的冷色调，让人心情轻松愉悦。

- **音乐律动**：随音乐自动变换亮度与颜色，也可选择喜欢的色调，营造活泼动感的氛围。

2. 您也可拖动亮度条，调节氛围灯的亮度。

### 提示

音乐律动模式下，氛围灯亮度无法手动调节。

### 设置场景灯效

您可以设置不同场景下的氛围灯提示效果，在进行对应的操作时会有氛围灯灯效显示。

在灯光界面，进入**车灯设置 > 场景灯效**，开启**场景灯效**开关，根据喜好选择不同功能场景的灯效提示。



\*画面仅供参考，请以产品实际为准

- **智慧语音**：语音对话时，对应唤醒位置（如主驾）会根据智慧语音的状态，呈现不同的氛围灯灯效。
- **上车迎宾**：上车时，氛围灯将亮起以示迎宾。车辆每次上电后，各位置仅呈现一次迎宾灯效。
- **开门预警**：打开车门时，车门氛围灯亮起，当车辆检测到后方有来车时，氛围灯闪烁以示提醒。
- **驾驶模式切换**：切换驾驶模式时，全车氛围灯自动变换颜色。

### 车内阅读灯

当车内光线不足时，车内阅读灯能给车内乘员提供适当照明，同时又不影响驾驶员的正常驾驶。

## 前阅读灯

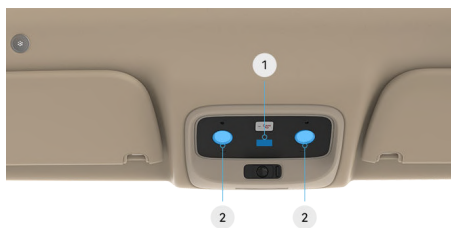

\*画面仅供参考，请以产品实际为准

- ① 触摸该区域，开启或关闭车内所有阅读灯（前后共4个）。
- ② 触摸左/右前阅读灯区域，开启左/右前阅读灯；再次触摸，关闭左/右前阅读灯。

## 后阅读灯

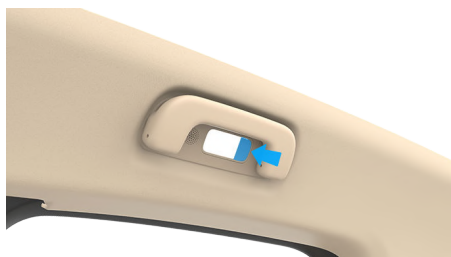

\*画面仅供参考，请以产品实际为准

按压后排阅读灯按键即可开启后阅读灯，再次按压即可关闭。

## 后备箱照明灯

后备箱灯有助于您在昏暗的环境方便使用后备箱，后备箱灯会随着后备箱打开或关闭自动点亮或熄灭。



\*画面仅供参考，请以产品实际为准

1

2

3

4

5

6

7

8

9

10

11

12

13

## 雨刮

### 前风挡雨刮

前风挡雨刮用来刮净前风挡玻璃上的雨水，保持前风挡玻璃的清洁，提高行车安全。



\*画面仅供参考，请以产品实际为准

- “1X”档：前风挡雨刮往复刮刷一次。
- “OFF”档：默认档位，前风挡雨刮功能不开启。
- “AUTO”档：雨刮洗涤控制拨杆位于该档位，相关传感器检测到下雨时，前风挡雨刮自动刮刷。
- “1”档：前风挡雨刮连续低速刮刷。
- “2”档：前风挡雨刮连续高速刮刷。

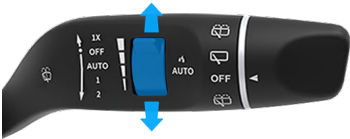

\*画面仅供参考，请以产品实际为准

AUTO 档位的灵敏度可通过中部的雨刮灵敏度开关进行调节，由向上调节，灵敏度依次变高。

#### ⚠ 注意

- 使用前雨刮前，请先清除前风挡玻璃上的冰和积雪，请确认前雨刮片没有冻结。
- 如果前风挡玻璃上有水纹路或污迹，需清洗前风挡玻璃和前雨刮片，如果仍未解决问题，则更换新的前雨刮片。
- 请勿在前风挡玻璃干燥的情况下使用雨刮功能。

### 后风挡雨刮

后风挡雨刮用来刮净后风挡玻璃上的雨水，保持后风挡玻璃的清洁，提高行车安全。

### 开启或关闭后风挡雨刮



\*画面仅供参考，请以产品实际为准

- 将后雨刮洗涤控制旋钮，旋转至“ON”档：后风挡雨刮工作。
- 将后雨刮洗涤控制旋钮，旋转至“OFF”档：后风挡雨刮关闭。

#### ⚠ 注意

- 使用后雨刮前，请先清除后风挡玻璃上的冰和积雪，请确认后雨刮片没有冻结。
- 如果后风挡玻璃上有水纹路或污迹，需清洗后风挡玻璃和后雨刮片，如果仍未解决问题，则更换新的后雨刮片。
- 请勿在后风挡玻璃干燥的情况下使用雨刮功能。

## 前风挡洗涤

前风挡洗涤的作用是使用雨刮清洗液清除前风挡玻璃上的污垢，防止驾驶员视线被遮挡，提高行车安全。

### 开启前风挡洗涤



\*画面仅供参考，请以产品实际为准

向后拉动雨刮洗涤控制拨杆，雨刮清洗液会喷洒到前风挡玻璃上，前风挡雨刮随即往复刮刷前风挡玻璃。

#### ⚠ 注意

- 雨刮清洗液壶内清洗液不足时请勿操作雨刮洗涤控制拨杆，否则将引起洗涤器泵过热，导致洗涤器泵损坏（请参阅页码 189）。
- 冬季来临前，请更换适用于冬季的雨刮清洗液，防止在气温较低时结冰。

## 后风挡洗涤

后风挡洗涤的作用是使用雨刮清洗液清除后风挡玻璃上的污垢，防止驾驶员后方视线被遮挡，提高行车安全。

### 开启后风挡洗涤



\*画面仅供参考，请以产品实际为准

当旋钮开关旋至“”位置，可打开后风挡雨刮洗涤。

- 当在后风挡雨刮功能开启时，向上旋转雨刮拨杆上的旋钮，清洗液会被喷洒到后风挡玻璃上。松开旋钮后，停止喷洒。
- 当在后风挡雨刮功能未开启时，向下旋转雨刮拨杆上的旋钮，清洗液会被喷洒到后风挡玻璃上，后风挡雨刮随即往复刮刷后风挡玻璃。松开旋钮后，清洗液停止喷洒，后风挡雨刮继续往复刮刷 2 次后停止。

#### ⓘ 提示

开启后风挡雨刮洗涤功能后，会同时清洗后摄像头。

1

2

3

4

5

6

7

8

9

10

11

12

13

## 车载电源

### 手机无线充电

使用无线充电仓，您可以在车辆上电时为手机充电。本功能支持 40W 及以下快充，使用前需要确保您的手机具备无线充电功能。



\*画面仅供参考，请以产品实际为准

在中控屏进入**设置>连接**，或点击中控屏状态栏中图标，开启**无线充电**开关。将手机正面向上平放在充电仓内即可充电，您可以在状态栏中查看当前充电状态。



\*画面仅供参考，请以产品实际为准

若您在使用过程中，中控屏出现无线充电异常提醒，可以采取以下方式处理：

- **高温异常：**请暂停使用并移开手机，待充电仓降温后再次使用本功能。
- **异物异常：**请放正手机，并检查充电区域是否放置金属物、NFC 钥匙或卡片（如：银行卡、交通卡、身份证或各种门禁卡等）；若手机壳较厚或带有金属制品，请取下手机壳后再次使用本功能。
- **电压、其他异常：**请及时联系 AITO 用户中心处理。

#### ⚠ 注意

- 驾驶员不在车内时，请勿将手机放置在车内进行充电，以免造成安全隐患。

#### ⚠ 注意

- 手机无线充电过程中，禁止在手机与充电仓之间放置卡片、别针、硬币等物品。

### USB/Type-C

车上具有多处 USB 接口和 Type-C 接口，用于数据传输、手机充电或为其他设备提供电源。

#### 主驾驶侧的 Type-C 电源插座

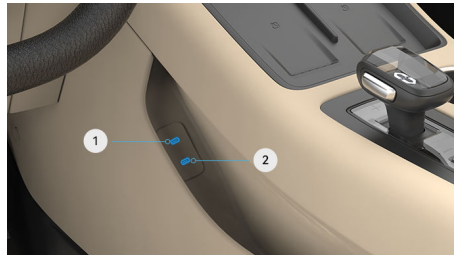

\*画面仅供参考，请以产品实际为准

- ① **Type-C 电源插座：**为移动设备充电，最大支持 60W 快充。

#### ℹ 提示

连接移动设备后，可数据传输，如图片、视频等。

- ② **Type-C 电源插座：**为移动设备充电，最大支持 66W 快充。

#### ⚠ 注意

请勿将风扇或照明灯具等设备连接到 Type-C 电源插座。

#### 副驾驶侧的 USB 接口



\*画面仅供参考，请以产品实际为准



副驾驶侧左下方设置有一个 USB 接口，能为移动设备充电。

#### ① 提示

USB 接口的最大输出功率为 66W。

### 后排的 Type-C 电源插座



\*画面仅供参考，请以产品实际为准

前副仪表台上后方设置有两个 Type-C 电源插座，能为移动设备充电。

#### ⚠ 注意

- 左侧 Type-C 电源插座的最大输出功率为 18W，右侧 Type-C 电源插座的最大输出功率为 66W。
- 请勿将风扇或照明灯具等设备连接到 Type-C 电源插座。

### 行车记录仪 USB 接口

行车记录仪 USB 接口（请参阅页码 99）。

### 12V 电源

通过车载 12V 电源，可以给电子设备（如车载小型吸尘器、车载充气泵等）供电。

### 前排扶手箱内的 12V 电源

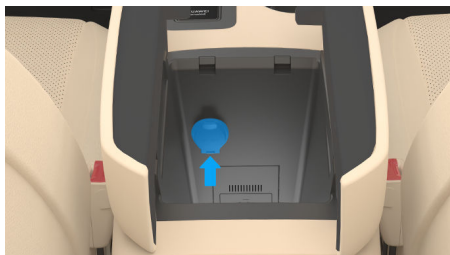

\*画面仅供参考，请以产品实际为准

扶手箱内部有一处 12V 电源接口。

### 后备箱内的 12V 电源

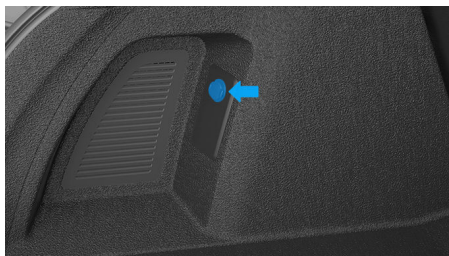

\*画面仅供参考，请以产品实际为准

后备箱左侧有一处 12V 电源接口。

#### ⚠ 警告

- 请勿将手指或异物插入电源接口，否则您可能会有触电危险。
- 请勿湿手触摸电源接口，否则您可能会有触电危险。
- 接入的设备在充电时可能会发热，请注意确保高温设备不危害个人或损害财物。

#### ⚠ 注意

不使用 12V 电源时，务必盖上保护盖，防止水或任何其他液体进入电源接口。

#### ① 提示

输出电压 12V，最大功率约 120W。

## 储物空间

### 前排储物空间



\*画面仅供参考，请以产品实际为准

- 门板储物盒
- 前排扶手箱
- 前排杯托
- 前副仪表台下部储物
- 手套箱

### 门板储物盒

门板上的储物盒可以放置饮料等物品。



\*画面仅供参考，请以产品实际为准

### 扶手箱

扶手箱可以有效缓解驾驶员手臂的疲劳感，内部有较大空间，可以存放一些物品。

### 打开或关闭扶手箱



\*画面仅供参考，请以产品实际为准

- **打开：**分别按下左右两侧前排扶手箱按键，即可打开扶手箱。
- **关闭：**按下左右两侧前排扶手箱盖板，直至其接合到位。

### 杯托

杯托主要用于放置水杯或者饮料，亦可放置其他小物品。

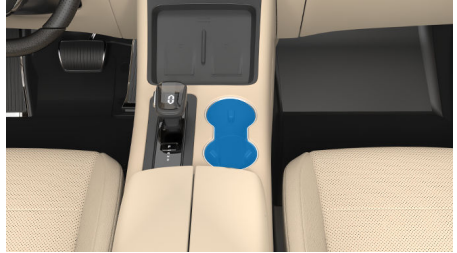

\*画面仅供参考，请以产品实际为准

### 手套箱

手套箱位于副驾驶座椅前方，可以存放一些文件类物品。

### 开启或关闭手套箱



\*画面仅供参考，请以产品实际为准

- **打开：**拉动开启手柄，打开手套箱。
- **关闭：**推动手套箱盖板，关闭手套箱。

### ⚠ 警告

车辆行驶中，请勿打开手套箱，防止紧急制动发生碰撞导致前排乘客受伤。

## 后排储物空间

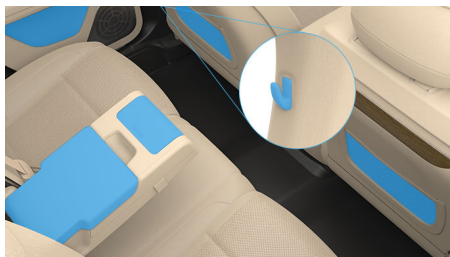

\*画面仅供参考，请以产品实际为准

- 衣帽挂钩
- 后门板储物盒
- 前排座椅靠背储物袋
- 后排中央扶手储物盒
- 后排杯托

## 后排中央扶手

后排中央扶手可以有效缓解乘客手臂的疲劳感。

### 打开或关闭后排中央扶手



\*画面仅供参考，请以产品实际为准

- **打开：**向下拉动扶手上部的拉带，打开后下压后排中央扶手，确保扶手打开到位。
- **关闭：**向上抬起后排中央扶手，确保扶手与后排座椅靠背贴合。

## 后排中央扶手储物盒

后排中央扶手储物盒内部有较大空间，可以存放一些物品。

### 打开或关闭后排中央扶手储物盒



\*画面仅供参考，请以产品实际为准

- **打开：**打开后排中央扶手，手指按压储物盒盖顶端的解锁手柄，并向上抬起储物盒盖。
- **关闭：**按压后排中央扶手储物盒盖，直至关闭到位。

## 后排杯托

后排杯托主要用于放置水杯或者饮料，亦可放置其他小物品。

### 打开或关闭后排杯托



\*画面仅供参考，请以产品实际为准

- **打开：**按压扶手前端装饰条附近，打开杯托。
- **关闭：**推动杯托前端装饰条附近，直至杯托关闭。

### ⚠ 注意

关闭后排中央扶手时，确保杯托已经完全收入扶手内。

1

2

3

4

5

6

7

8

9

10

11

12

13

## 搁物板

搁物板位于后排座椅后方，便于后排乘客将随身物品放在上面。

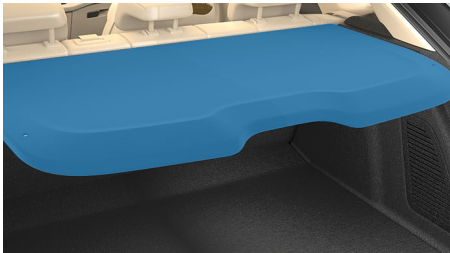

\*画面仅供参考，请以产品实际为准

### **⚠ 注意**

放在搁物板上的物品不可过重（小于10kg），否则会导致搁物板损坏。

## 其他附件

### 遮阳板

在驾驶过程中，遮阳板可以起到遮蔽阳光的作用。

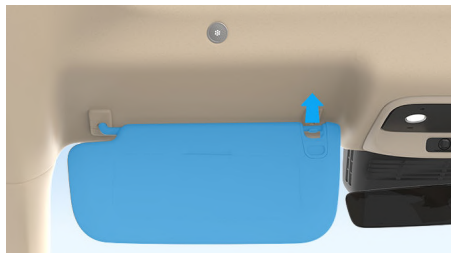

\*画面仅供参考，请以产品实际为准

#### ① 提示

如果阳光从侧边车窗照进车内，可以将遮阳板从固定夹中脱离出来，用以遮挡侧面阳光。

### 化妆镜

您可使用化妆镜进行面容整理。

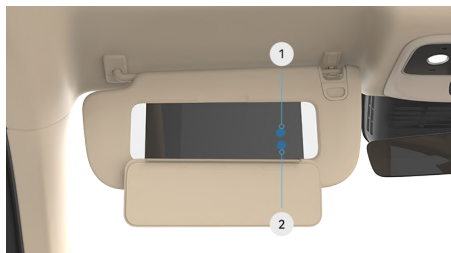

\*画面仅供参考，请以产品实际为准

- ① 温色调节按钮：点击可以进行温色调节。
  - ② 亮度调节按钮：点击可以进行亮度调节。
1. 打开遮阳板。
  2. 然后翻下化妆镜盖板，展开化妆镜并点亮化妆镜灯；闭合化妆镜盖板后，化妆镜灯关闭。

#### ⚠ 警告

驾驶时，请勿打开化妆镜，否则反射光可能会影响您和他人的视线。

### 安全拉手

车辆配备了三个安全拉手，当车辆通过颠簸路面时，车上乘客可以拉住安全拉手以稳定身体。



\*画面仅供参考，请以产品实际为准

1

2

3

4

5

6

7

8

9

10

11

12

13

## 驾驶车辆

在本章中，您可了解操作车辆的信息。以下将向您介绍与驾驶、安全性有关的所有设备，请仔细阅读本部分。

## 启动和关闭车辆

### 启动车辆

车辆配备无钥匙进入及启动系统，您只需随身携带钥匙即可打开车门、启动车辆。

1. 使用钥匙解锁车辆（请参阅页码 46）。
2. 驾乘人员进入车辆后，关闭所有车门。
3. 踩下制动踏板，观察仪表指示灯是否正常。



\*画面仅供参考，请以产品实际为准

4. 选择所需挡位（请参阅页码 89）。



\*画面仅供参考，请以产品实际为准

5. 松开制动踏板，车辆开始行驶。

#### ⚠ 注意

- 必须按照上述操作才能正常启动汽车，当不能正常启动时，检查上述操作是否正确。
- 启动车辆前请检查座椅、方向盘和外后视镜是否调节到安全、舒适的位置。
- 启动车辆前请确认您可以正常踩踏制动踏板。
- 由于车辆座椅配备有重力传感器，因此，当主副驾驶座椅上有乘员时，车辆的仪表显示屏和中控屏仍会保持开启状态，您也可以继续操作车内用电设备。

#### 📌 提示

您可以使用遥控钥匙、NFC 卡片钥匙或手机钥匙解锁并启动车辆，车辆解锁后，需确保钥匙处于车辆内，才可启动车辆。

### 钥匙检测



\*画面仅供参考，请以产品实际为准

如果您踩下制动踏板时，车辆没有检测到车辆钥匙，仪表显示屏上会显示“未检测到钥匙”。

将遥控钥匙或手机钥匙放在车辆最易于检测到部位，即中控屏下方的储物盒内或随身携带；将 NFC 卡片钥匙放在无线充电座上。

当您离开车辆时，请随身携带钥匙，手动或自动锁止车辆。

因车顶布置检测钥匙的天线，如果将钥匙放置在车顶或后风挡玻璃上，天线可能误认为钥匙在车内，请不要将钥匙放置在车顶或后风挡玻璃上。

### 关闭车辆



\*画面仅供参考，请以产品实际为准

当您完成驾驶时，按下 P 挡按键，切换到驻车挡，驻车制动器自动激活并且所有系统保持工作状态，当您带着钥匙下车并锁止车辆时，车辆会自动关闭电源，仪表显示屏和中控屏关闭。

**⚠ 注意**

- 当主副驾座椅无人，即使车门未关时，车辆也会在 15min 后自动断电。
- 主副驾座椅无人，此时关闭 4 个车门，仪表盘显示屏和中控屏在一段时间内关闭，所有用电设备会停止工作。

**车辆下电**

您可以通过自动或手动的方式进行车辆下电操作。

**车辆自动下电**

车辆锁闭成功后，车辆会自动下电。

**车辆手动下电**

- 从中控屏顶部下滑出控制中心，点击**车辆下电**。



\*画面仅供参考，请以产品实际为准

- 在中控屏进入**设置 > 车辆控制**，点击**车辆下电**。



\*画面仅供参考，请以产品实际为准

**ⓘ 提示**

- 车辆下电后，只要钥匙在车内，踩制动踏板车辆将重新上电。
- 车辆在闭锁后下电，当车辆检测到钥匙远离后，会触发离车自动上锁功能，并执行整车下电指令。同时，为保护电池，避免用户由于忘记锁车，导致整车不下电的情况发生。所以，当主副驾无人时，车辆 15min 后会自动下电。



## 换挡

### 挡位

当车辆处于驻车挡时，必须踩下制动踏板然后将换挡操纵杆向前或向后推动以更换挡位。

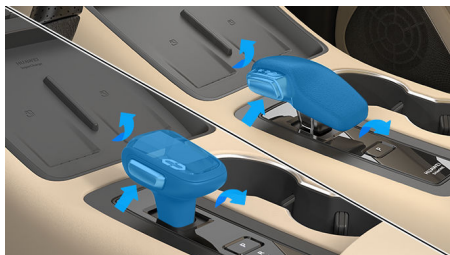

\*画面仅供参考，请以产品实际为准

#### ① 提示

车辆配备两种类型的换挡操纵杆（水晶挡杆和游艇挡杆），操作逻辑相同，请以实车配置为准。

### 倒挡（R 挡）

您必须踩下制动踏板才能挂入倒挡。

1. 踩下制动踏板，待车辆停稳。
2. 按住换挡操纵杆侧面按钮，将换挡操纵杆向前推到底，可直接换到 R 挡。或将当前挡位切换至空挡（N 挡），再将换挡操纵杆向前推到底。若当前挡位是空挡（N 挡），则可直接将换挡操纵杆向前推到底。



\*画面仅供参考，请以产品实际为准

3. 松开制动踏板，车辆开始缓慢向后倒车。

#### ⚠ 警告

倒车时，请时刻留意车辆周围环境，充分利用内后视镜、外后视镜和全景环视，避免意外事故发生。

### 空挡（N 挡）

通过以下方式可以挂入空挡：

- 车辆挡位在驻车挡（P 挡）时，踩下制动踏板，将换挡操纵杆向前推动一格或向后拉动一格，即可挂入空挡。



\*画面仅供参考，请以产品实际为准

- 车辆挡位在前进挡（D 挡）时，踩下制动踏板，将换挡操纵杆向前推动一格，即可挂入空挡。



\*画面仅供参考，请以产品实际为准

- 车辆挡位在倒挡（R 挡）时，踩下制动踏板，将换挡操纵杆向后拉动一格，即可挂入空挡。



\*画面仅供参考，请以产品实际为准

1

2

3

4

5

6

7

8

9

10

11

12

13

**⚠ 警告**

使用空挡（N挡）时，请配合制动踏板一起使用，否则车辆可能溜车。

**前进挡（D挡）**

前进挡是正常的行驶挡位。

1. 踩下制动踏板，待车辆停稳。
2. 按住换挡操纵杆侧面按钮，将换挡操纵杆向后拉到底，可直接换到D挡。或将当前挡位切换至空挡（N挡），再将换挡操纵杆向后拉到底。若当前挡位是空挡（N挡），则可直接将换挡操纵杆向后拉到底。



\*画面仅供参考，请以产品实际为准

3. 松开制动踏板，车辆开始缓慢行驶。

**⚠ 警告**

驾驶车辆时，请勿超速，并时刻注意周围环境，防止事故发生。

**驻车挡（P挡）**

长时间停车，请使用驻车挡。

1. 踩下制动踏板，待车辆停稳。
2. 按下驻车键（P挡按键），即可挂入驻车挡。



\*画面仅供参考，请以产品实际为准

**ⓘ 提示**

动力电池电量 $\leq 3\%$ 时，挂入P挡超过5min后会整车高压下电。

## 制动

### 制动系统简介

制动系统由行车制动和驻车制动两部分组成，行车制动用于车辆行驶中减速，驻车制动用于车辆停放时，防止车辆溜车。

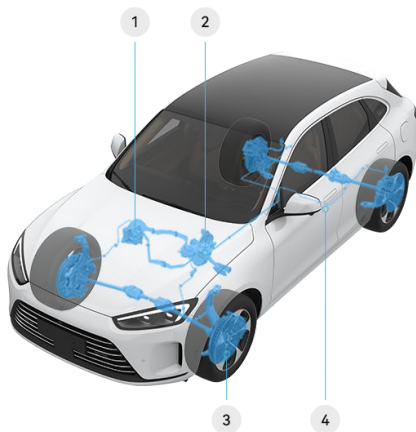

\*画面仅供参考，请以产品实际为准

① ESC 控制器

③ 制动器

② 智能助力器

④ 制动管路

在制动系统中，制动块和制动盘属于消耗品。制动块配有磨损指示器，磨损指示器是一个连接在制动块上的薄金属板。当制动块磨损到极限后薄金属板会摩擦制动盘并发出尖锐的摩擦声，若遇到这种情况，请到 AITO 用户中心进行检修。

须定期拆下轮胎和车轮对制动器进行目视检查，关于制动盘和制动块的详细规格和使用限制（请参阅页码 213）。

#### **警告**

- 如果不更换磨损的制动块将会损坏制动系统，并可能导致危险。
- 请在每次车辆保养时，检查制动盘和制动块的磨损程度，并根据维修人员的建议更换。

## 能量回收制动

能量回收制动（Cooperative Regenerative Braking System，简称为 CRBS）功能用于车辆在制动或滑行过程中，将产生的动能转换为电能储存在动力电池中，以增加车辆续航里程。

### 选择能量回收强度

1. 在中控屏进入**设置 > 驾驶**。



\*画面仅供参考，请以产品实际为准

2. 点击选择相应的驾驶模式。

- **节能：**该驾驶模式下，能量回收强度为**增强**，当您松开加速踏板后，车速下降非常快，从而减少您使用制动踏板的频率，同时给动力电池补充更多的能量。
- **舒适：**该驾驶模式下，能量回收强度为**标准**。当松开加速踏板后，车速下降较快，此模式下车辆的滑行距离较**节能**驾驶模式下略长。
- **运动：**该驾驶模式下，能量回收强度与**舒适**驾驶模式相同。
- **个性化：**该驾驶模式下，您可自定义能量回收强度，默认为**标准**。

#### 提示

驾驶员进行制动时会激活制动能量回收功能，期间（特别是在低速即将制动时）驾驶员可能会听到来自驾驶舱右侧的“塔塔”声，制动踏板有非常轻微的感知，此为制动能量回收功能正常工作的声音和现象。

## 车身稳定性系统

车身稳定性系统（Electronic Stability Control，简称为 ESC）在转向过度或转向不足时帮您稳定车辆，车身稳定性系统默认为开启状态。

## 功能介绍

当转向过度或转向不足时，系统会通过对车轮施加制动或降低电机扭矩的方式，来增强对车辆平稳性的控制，车身稳定性系统包含子功能如下：

- 电子制动力分配（EBD）
- 防抱死制动系统（ABS）
- 车身动态控制系统（VDC）
- 牵引力控制系统（TCS）
- 上坡辅助（HHC）
- 液压制动辅助（HBA）
- 液压助力辅助（HBB）
- 紧急制动报警（HAZ）
- 防侧翻功能（RMF）
- 陡坡缓降（HDC）

#### 注意

- 车身稳定性系统是一套辅助性质的系统，并不能代替您在驾驶车辆时所起的作用。所以请您认真、谨慎地驾驶车辆。
- 当车辆出现打滑或者急转弯时，请勿进行猛踩加速踏板等激烈驾驶车辆的行为，否则可能会造成人员受伤或车辆损坏。

## 电子制动力分配

电子制动力分配（EBD）可在车辆制动时自动调整后轮制动压力，保障后轮不先于前轮抱死，保证最佳制动力输出，并可协同 ABS 提高制动稳定性，从而保证车辆的平稳行驶。

## 防抱死制动系统

车辆配备防抱死制动系统（Antilock Brake System，简称为 ABS），能防止在紧急制动或在湿滑路面上制动时车轮发生抱死现象，避免车辆出现侧滑或甩尾，保持车辆的稳定性。

在每次车辆启动后，防抱死制动系统会在车辆行驶过程中进行自检，自检过程中可能会听到短暂系统运行的咔嚓声，甚至可能会注意到制动踏板有少许移动。这属于正常现象。

#### 警告

下列情况（包含但不限于）下，ABS 不能有效工作：

**警告**

- 使用了抓地力不足的轮胎。
- 在湿滑、泥泞、砂石或积雪路面上高速驾驶时。
- 在多坑路面或不平路面行驶时。
- ABS 并非完全为缩短车辆的制动距离而设计，请您在驾驶车辆时，注意与前车保持适当距离。

**车身动态控制系统**

车身动态控制系统（Vehicle Dynamics Control，简称为 VDC）的作用：在车辆行驶过程中突然转向时，系统根据方向盘转角和车速等信息判断驾驶员的驾驶意图，并持续与车辆实际状况进行对比，如果车辆出现偏离正常行驶路线的情况，系统将通过相应的车轮施加制动或降低电机扭矩进行修正，以帮助驾驶员控制侧滑，保持车辆行驶的稳定性。

**牵引力控制系统**

牵引力控制系统（Tracking Control System，简称为 TCS）通过降低电机功率，防止车辆的驱动轮在加速行驶时打滑，必要时施加制动力控制，使车辆易于起步、加速和爬坡。当 TCS 有效地控制制动压力和电机功率时，仪表显示屏上的车身稳定性系统“”指示灯闪烁。

**上坡辅助**

在坡道上时，上坡辅助系统（Hill Hold Control，简称为 HHC）将自动制动约 1s~2s。这样可防止在将脚从制动踏板移动到加速踏板的过程中车辆发生滑动。

**警告**

若您未开启自动驻车功能，HHC 工作 1s~2s 后将停止工作，此时车辆可能滑动。因此，请将脚从制动踏板移到加速踏板。切勿依靠 HHC 长时间（超过 1s~2s）防止车辆滑动，否则会导致碰撞事故。

**液压制动辅助**

液压制动辅助（Hydraulic Brake Assist，简称为 HBA）的作用：驾驶员快速踩下制动踏板时，系统识别出此时车辆处于紧急状态，会迅速将制动压力提高至最大值，从而使防抱死制动系统更迅速介入，有效地缩短制动距离。

**液压助力辅助**

液压助力辅助（HBB）功能是针对配备有液压制动系统，以辅助车辆在进行动态制动时的主动增压，在特定驾驶工况下将驾驶员的制动请求进行放大。

**紧急制动报警**

紧急制动报警（Hazard Warning，简称为 HAZ）的作用：车速大于 50km/h 时，如果驾驶员进行紧急制动，当系统识别到车辆处于紧急制动状态时，系统会将紧急制动信号传送给车身控制器，仪表显示屏显示危险警告灯指示灯常亮，并通过闪烁危险警告灯警示后方车辆，起到危险警告作用。

**防侧翻功能**

防侧翻功能（RMF）通过检测车身侧倾角和侧倾率判断车辆行驶状态。行驶时，如果系统检测到存在侧翻风险，将向一个或多个车轮施加适当的制动力以降低车速，降低侧翻的风险直至车辆恢复稳定。

**ESC 操作说明**

仪表显示屏上的“”指示灯闪烁，则表示 ESC 正在工作。

停用 ESC：

如果车辆陷入积雪或泥地中，ESC 可能会降低从电机输出至车轮的动力，您可能需要关闭该系统以便摆脱困境。

**开启或关闭车身稳定性系统**

在中控屏进入 **设置 > 驾驶**，开启或关闭车身稳定性系统。



\*画面仅供参考，请以产品实际为准

**ESC 激活时：**

如果 ESC 指示灯闪烁，一定要小心驾驶，粗心驾驶可能导致事故。

## ESC 关闭时:

仪表盘显示屏上的“”指示灯点亮，此时应特别小心，并与路况相适合的车速驾驶。ESC 能保证车辆的稳定性和驱动力，如无必要，请勿关闭。

## 陡坡缓降

陡坡缓降 (HDC) 开启后，当车辆处于下坡状态且车速在 8km/h~35km/h 时，HDC 自动运用液压制动辅助下坡。此时驾驶员可专注于控制方向盘，在 HDC 工作速度区间，车速可根据加速踏板和制动踏板进行调节。若挡位、车速、坡道、制动盘温度不满足激活条件时，则 HDC 回到待机状态。

只有在满足以下前提条件后，才能使用 HDC:

- HDC 无故障。
- HDC 已开启。
- 车辆车速在 8km/h~35km 的情形下驾驶。
- 车辆处于下坡行驶，且坡度必须在 10% (约 6°) 到 50% (约 26.5°) 之间。
- 整车处于高压上电状态。
- 加速踏板开度小于 5%。

### ⚠ 警告

- 制动效果下降与所有制动器一样，制动能力也会受到易滑路面的影响 (例如在结冰道路或松软表面上)，这可能导致事故。
- 车辆在陡坡上低速下坡行驶时，HDC 才会激活。
- 在下长坡等一些特殊工况下，HDC 会因制动器温度过高而暂时不可使用，您需要注意安全驾驶，如需恢复功能，需要停车等待制动器温度冷却。

## 开启或关闭陡坡缓降

在中控屏进入 **设置 > 驾驶**，开启或关闭陡坡缓降。



\*画面仅供参考，请以产品实际为准

车速在小于 35km/h 时可开启陡坡缓降，开启后当车速大于 60km/h 时，陡坡缓降功能将自动关闭。

## 安全制动

当紧急情况下需要制动时，您可以完全踩下制动踏板，以保持稳定的制动压力。

### ⚠ 警告

- 紧急制动时，请完全踩下制动踏板并保持至车辆平稳停下。若未保持，则会中断防抱死制动系统的工作过程并增加制动距离。
- 驾驶车辆请勿超速并保持适当的跟车距离。否则即使装配最先进的制动系统，也无法在紧急制动时，给您提供免受伤害的保障。
- 在紧急情况下，需要在完全踩下制动踏板时保持稳定的制动压力。即使是在低牵引力路面上，防抱死制动系统也会根据可用的牵引力大小改变施加在每个车轮上的制动压力，这可以防止车轮抱死，并确保车辆尽可能安全地停下来。

## 应急制动



\*画面仅供参考，请以产品实际为准

车辆行驶过程中，当制动踏板失效时，可以按下 P 挡按键，使用电子驻车制动器进行应急制动。

**警告**

- 应急制动时，可能会导致车辆打滑、侧翻等风险。
- 在正常行驶时禁止触碰 P 挡按键，否则有引起安全事故的风险。
- 应急制动仅作为制动踏板失效时的紧急措施，不能代替制动踏板制动，其不能提供较大制动力，禁止驾驶员在踩踏加速踏板的情况下操作应急制动，否则该功能将不会介入工作。
- 应急制动过程中一旦松开 P 挡按键该功能将退出。

1

2

3

4

5

6

7

8

9

10

11

12

13

## 驻车

### 电子驻车

电子驻车 (Electrical Park Brake, 简称为 EPB) 功能集成在驻车挡 (P 挡) 中。

### 开启电子驻车

踩下制动踏板, 将车辆平稳停住后, 按下驻车键 (P 挡按键), 即可实现驻车。



\*画面仅供参考, 请以产品实际为准

### EPB 自动开启或解除

在以下条件全部满足时, 自动开启 EPB:

- 驾驶员未系安全带。
- 驾驶员侧车门打开。
- 未踩加速踏板。
- 未踩制动踏板。
- 车速小于 3km/h。

在以下条件全部满足时, 自动解除 EPB:

- 关闭主驾车门。
- 踩下制动踏板。
- 挡位切换至非“驻车挡 (P 挡)”状态。

#### 提示

- 车辆没电时, 将无法解除 EPB。
- 驻车制动器仅施加在后轮上, 独立于行车制动系统。

### 自动驻车

自动驻车 (Auto Hold) 功能帮助您在等红绿灯或上下坡停车时进行制动, 保持车辆静止。

### 开启或关闭自动驻车

在中控屏进入 **设置 > 驾驶**, 开启或关闭自动驻车。



\*画面仅供参考, 请以产品实际为准

Auto Hold 功能开启后, 车辆需较长时间内停车, 如在斜坡上、遇到红绿灯或者走走停停的交通状态下, Auto Hold 在满足开启的条件下, 将启用 Auto Hold 功能, 此时无需踩制动踏板或者使用电子驻车。

### Auto Hold 准备和运行条件

#### Auto Hold 准备条件

- 开启 Auto Hold 功能, 仪表显示屏上的指示灯“Ⓢ”显示灰色准备状态指示灯。
- 主驾驶员安全带系好, 且车门已关闭。
- 整车上电完成。

#### Auto Hold 运行条件

- Auto Hold 已经满足准备条件。
- 车辆在前进挡 (D 挡)/空挡 (N 挡) 时, 驾驶员踩下制动踏板控制到车辆静止。

#### 注意

Auto Hold 准备条件不满足会自动退出 Auto Hold。

#### 提示

- Auto Hold 在工作 5min 后直接退出, 且同时启用电子驻车制动。
- 通过踩加速踏板、切换到驻车挡 (P 挡) 或者启动电子驻车制动都会退出自动驻车状态。
- Auto Hold 功能启动, 车辆制动灯及高位制动灯点亮, 且仪表显示屏上的指示灯“Ⓢ”变成绿色。
- Auto Hold 启动激活期间, 若驾驶员开车门或者取掉安全带, 电子驻车制动会自动开启。



## 驾驶设置

### 设置驾驶模式

车辆提供“节能、舒适、运动、个性化”四种驾驶模式供您选择，因不同的驾驶模式下车辆动力输出功率和响应时效不同，可满足用户不同的驾驶习惯和出行需求，让您体验不同的驾驶乐趣。

在中控屏进入**设置 > 驾驶**，选择不同的驾驶模式。



\*画面仅供参考，请以产品实际为准

- **节能**：该模式下，车辆行驶会节省能量以获得最大续航里程。转动方向盘时手感轻盈，松开加速踏板后，由于能量回收强度较高，车速下降非常快。
- **舒适**：该模式下，车辆整体驾驶感受较为舒适。转动方向盘时手感轻盈，松开加速踏板后，能量回收强度适中，车速下降较快。
- **运动**：该模式为车辆最为激进的驾驶模式，加速迅猛，转向灵敏，转动方向盘时手感沉稳、略重，能量回收强度适中。
- **个性化**：选择个性化模式后，可对个性化中的选项进行单独设置。加速模式可选择：柔和、标准、强劲、弹射；能量回收可选择：标准、高；转向模式可选择：舒适（该模式下，转向助力较大，打方向盘时手感轻盈）、运动（该模式下，转向助力较小，打方向盘时手感沉稳）。

#### ① 提示

- 选择运动模式时，增程器启动。
- 访客模式下，系统默认为节能模式。您可在中控屏进入**设置 > 车辆状况 > 维修检测**，开启或关闭默认节能驾驶模式。

### 设置车辆驱动模式

您可以通过中控屏设置车辆驱动模式，如强制纯电、纯电优先、智能、燃油优先。

在中控屏进入**设置 > 驾驶**，选择不同的驱动模式。



\*画面仅供参考，请以产品实际为准

- **强制纯电**：强制使用动力电池电量维持驾驶需求，单次设置有效，下次上电时默认恢复为上一次设置车辆模式，当行驶中动力电池电量低于约 10% 时启动增程系统进行供电；动力电池电量低时车辆动力会减弱，不建议频繁使用强制纯电模式。
- **纯电优先**：车辆优先使用动力电池电量维持驾驶需求，当行驶中动力电池电量低于约 20% 时启动增程系统进行供电；建议日常充电方便用户选用此模式，能源成本最低。
- **智能**：车辆综合驾驶模式、动力电池电量等因素，智能控制启动增程系统进行供电。
- **燃油优先**：当车辆处于静止状态且动力电池电量低于 45% 或行驶中动力电池电量低于约 70% 时启动增程系统进行供电；建议长途行驶、连续山路等情况下用户选用此模式，给您带来较好的驾驶体验。

## 激活路面辅助模式

路面辅助模式是为了更好通过各种湿滑路面而配备的一种车辆辅助驾驶模式。

### 湿滑模式

在中控屏进入**设置 > 驾驶 > 路面辅助模式**，开启或关闭湿滑模式。



\*画面仅供参考，请以产品实际为准

### 雪地模式

在中控屏进入**设置 > 驾驶 > 路面辅助模式**，开启或关闭雪地模式。

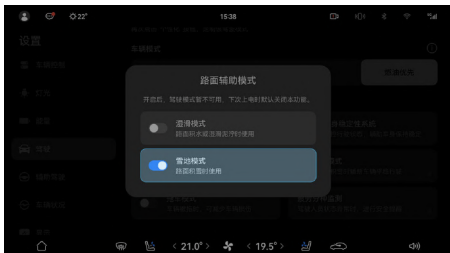

\*画面仅供参考，请以产品实际为准

#### **i** 提示

- 在车辆经过积水湿滑、积雪路面后，请关闭路面辅助模式。
- 为保证行车安全，在湿滑的车库行驶时，应严格按照车库警示标牌或限速 5km/h 行驶。

## 四驱驱动型式

若您的车辆为四驱车型时，在以下状态车辆会切换到四驱驱动型式：

- 车辆驾驶模式处于个性化模式中的强劲模式时。
- 开启路面辅助模式时。
- 在其余驾驶模式下，急加速行驶时。

#### **i** 提示

车辆以四驱驱动型式时，车速提升变快，但同时能耗也会相应增加。

## 行车记录仪

行车记录仪位于车辆前风挡玻璃上方，用以记录行驶过程中车辆前方的视频图像、声音或图片，为驾驶提供证据。



\*画面仅供参考，请以产品实际为准

行车记录仪功能包括：抓拍录像、循环录像、拍照。

- **抓拍录像：**触发方式分为自动触发、手动触发。当检测到发生碰撞时，系统自动触发抓拍录像；通过行车记录仪应用内可手动触发抓拍录像。

抓拍录像功能触发后，系统自动记录触发时间点前后近 2min 的视频，并存储于抓拍录像文件夹中，抓拍录像不会被自动覆盖，文件夹存满后需要手动删除。

- **循环录像：**功能默认关闭。在行车记录仪应用开启该功能后，每次车辆启动后，系统将自动录制循环视频直至车辆下电。

循环录像存储于循环录像文件夹中，当文件夹录满后，时间最早的视频将会被最新视频覆盖。

- **拍照：**抓拍车辆前方的图片或者视频回放的画面截图。

1. 打开副驾驶手套箱，在 USB 接口插入 U 盘。

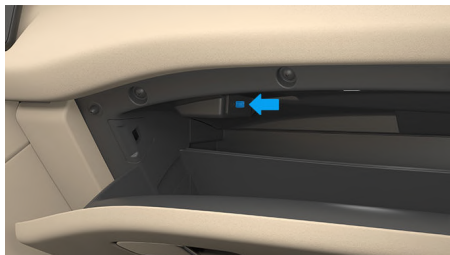

\*画面仅供参考，请以产品实际为准

2. 在中控屏，点击状态栏 图标，或点击**服务与应用 > 应用中心 > 行车记录仪**，打开行车记录仪应用。

状态栏图标 表明行车记录仪录制中， 表明录制同时录音中， 表明停止录制， 表明故障。

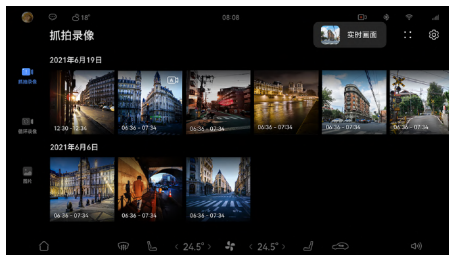

\*画面仅供参考，请以产品实际为准

3. 查看与设置行车记录。

- **数据回看：**在首页可查看行车记录仪录制的抓拍视频、循环视频、图片。
- **实时画面：**点击**实时画面**按钮，切换至行车记录仪实时监控画面。
- **编辑：**切换至编辑模式，对已存储视频和图片进行删除、导出到手机。针对循环录像，还可以锁定视频，锁定后该视频不能被覆盖。
- **设置：**设置行车记录仪功能。
  - **存储卡容量：**查看存储卡的已使用容量及总容量、不同数据类型的容量占比。
  - **行车记录仪：**可开启、关闭车辆每次启动后自动开始循环录像的录制。
  - **录像时录音：**可开启、关闭行车记录仪的录像时录音的功能。
  - **驾驶信息水印：**可开启、关闭为录像文件增加实时驾驶信息水印。
  - **恢复默认设置并清除数据：**删除所有数据并将设置项恢复至出厂默认状态。

4. 数据权限。

- **登录时产生的数据，**只有登录用户有权回看。
- **未登录时产生的数据，**所有用户均可回看。

- 不同用户，需分别进行车辆的权限授权操作和行车记录仪功能设置。

5. 导出数据。

- 拔出 USB 接口中的 U 盘，插入电脑即可进行数据导出。
- 导出至手机：可在行车记录仪应用内，进入编辑模式，选择视频或照片发送至手机。

**⚠ 注意**

- 存储卡要求：使用正版的 U 盘，容量为 32GB~128GB，其他类型和容量的存储卡将无法保证行车记录仪的视频与图片记录。
- 如果在行车记录仪录制期间插拔存储卡或车辆意外断电，当前视频将停止录制，已录制视频和照片可能丢失。
- 已录制的视频和照片仅存储于副驾手套箱内的 U 盘中，请您务必妥善保管 U 盘，避免 U 盘或者 U 盘内中的数据损坏或者遗失。
- 其他文件不应存储在行车记录仪文件所在的 U 盘，将其他文件存储在该 U 盘，可能会造成数据丢失。

**ℹ 提示**

在车辆无电或无网络连接情况下，行车记录仪视频录制画面时间可能会有延迟。

## 胎压监测系统

您的车辆配备主动式胎压监测系统，该系统通过安装在各车轮气阀上的传感器，监测轮胎压力。

### 仪表显示屏胎压监测界面



\*画面仅供参考，请以产品实际为准

您可以通过仪表显示屏左侧车辆信息卡片选择胎压信息界面，查看胎压（请参阅页码 20）。

### 中控屏胎压监测界面

在中控屏进入设置 > 车辆状况，查看胎压信息。



\*画面仅供参考，请以产品实际为准

### 轮胎温度高、传感器电量低或失效报警

当轮胎温度高、胎压传感器电量低或失效报警激活时，对应报警轮胎开始闪烁，并伴有声音报警，同时仪表显示屏弹出相应提示信息。

### 胎压低/高报警

当胎压低/高报警被激活时，对应报警轮胎开始点亮呈红色，胎压监测系统故障警告灯持续点亮，并伴有声音报警，同时仪表显示屏弹出相应提示信息。

#### 警告

车辆行驶过程中，如果胎压监测系统故障警告灯在闪烁一段时间后常亮，应将车辆停放在安全位置，并尽快联系 AITO 用户中心。

#### 提示

- 请定期检查轮胎气压并确保在规定范围内。
- 胎压监测系统无法提前指示由外部因素（例如爆裂）造成的急剧胎损，也无法识别所有轮胎长周期的自然、均匀压力损失。
- 在每次停车重新上车后胎压数据为上次接收到的数据，需要车辆以 25km/h~30km/h 的车速行驶 10min 以上，方可更新为实时胎压值。

### 可能导致胎压监测系统工作异常的因素

- 安装不兼容的轮胎或车轮改装。
- 轮胎内存在液体或注入补胎液。
- 在安装了防滑链的情况下驾驶。
- 靠近电视台、加油站、机场等产生强大无线电波或者电噪干扰的设施。
- 加装可能对汽车的无线电接收器或电气系统等造成干扰的附件。

#### 注意

仅允许更换指定规格的车轮，否则可能会影响到胎压监测系统正常运行。

## 电子不停车收费系统

电子不停车收费系统（ETC）是用于高速公路或桥梁收费站的自动收费系统。

### 激活电子不停车收费系统

若您的车辆已选装 ETC，使用前需要先激活 ETC 并绑定您的个人信息及车辆信息，请提前做好您的身份证、车辆行驶证及银行卡。

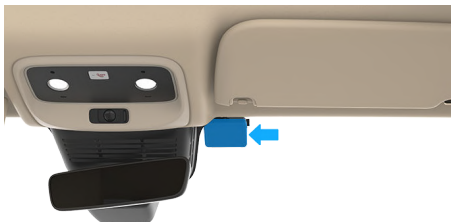

\*画面仅供参考，请以产品实际为准

1. 进入微信“中国 ETC 服务”小程序。
2. 进行授权并且实名认证登录。
3. 点击小程序首页的“ETC 办理”。
4. 根据提示填写账户签约、车辆认证和车辆绑定等信息。
5. 填写信息完成后，开启手机蓝牙与设备蓝牙进行连接。
6. 点击“**一键激活**”开关，进行设备激活。

#### 提示

- 按下设备侧面蓝牙按键，蓝牙开启 3min，如果 3min 内，手机蓝牙未连接，设备蓝牙进行休眠；如果 3min 内蓝牙连接，但一直未进行激活，5min 后蓝牙连接断开。
- 原装 ETC 功能模块需提前预定选装，详情请咨询 AITO 用户中心。

## 疲劳分神监测

车内摄像头监测到您处于疲劳驾驶（如闭眼、打瞌睡），或分神驾驶（如长时间未关注路面）时，系统将通过语音和仪表显示屏进行安全提醒。该功能默认开启。



\*画面仅供参考，请以产品实际为准

在中控屏进入**设置>驾驶>场景辅助>疲劳分神监测**，开启**疲劳监测**或**分神监测**开关。

### ⚠ 注意

为准确识别驾驶员疲劳或分神状态，请确保脸部无遮挡。

1

2

3

4

5

6

7

8

9

10

11

12

13

## 辅助驾驶

在本章中，您可了解智能驾驶的使用及注意事项，请仔细阅读本部分。



## 辅助驾驶系统传感器

车辆配备有多个辅助驾驶系统，在驾驶过程中，可为您提供主动/被动支持。帮助您维持设定的行车速度、控制车辆与前方车辆的距离保持为设定距离和提醒您有碰撞危险等。有些情况下，如必要，辅助驾驶系统还会自主制动。

### ▲ 警告

- 辅助驾驶系统对驾驶员来说是一种辅助功能，并不能处理所有情况。您始终有责任安全驾驶车辆，遵守现行法律和交通法规。
- 您有责任依据当前交通环境主动控制车速，使车辆行驶速度处于当前道路最高限速范围内。
- 需要您通读与辅助驾驶系统相关的所有章节，从而了解诸如功能操作、限制等内容，并了解使用这些功能前应掌握的所有知识。

### 传感器位置介绍

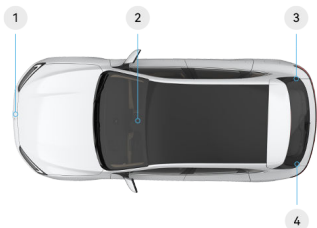

\*画面仅供参考，请以产品实际为准

车辆配备三个毫米波雷达和一个辅助驾驶摄像头，这些传感器用于探测前方车辆与本车的距离、识别交通或道路标识以及检测周围车辆、行人等。

- ① 毫米波雷达（前）
- ② 辅助驾驶摄像头
- ③ 后角毫米波雷达（右）
- ④ 后角毫米波雷达（左）

### ▲ 注意

当摄像头、雷达周围出现污物或积雪时，仪表显示屏上弹出警示消息。请及时清除污物或积雪，如果还存在警告信息，请将车辆停放在安全区域并立即联系 AITO 用户中心。

## 传感器的局限性

辅助驾驶系统传感器具有一定的局限性，日常用车中，请注意以下情况，否则辅助驾驶系统性能可能衰减或者无法正常工作：

- 切勿在辅助驾驶传感器及其周围区域加装附件（例如：车牌装饰框、贴花等），否则可能会影响传感器的工作范围，造成部分辅助驾驶系统无法正常运行。
- 恶劣的天气条件，例如大雪、大雨、大雾等可能会减弱辅助驾驶传感器的作用或导致系统暂时停止工作。
- 强烈光照、路面反光、路面覆冰或覆雪、路面积水、路面肮脏或车道标识线模糊均可能会大大降低摄像头识别车辆、行人、车道线标识、交通标识或其他障碍物的能力。
- 毫米波雷达会受到其他无线电装置或强雷达反射的干扰。
- 出现车速差距较大或者静止目标时，毫米波雷达可能检测不到在前方的车辆。
- 当车辆行驶在一些蜿蜒、狭窄、多陡坡的路面或驶入或驶出隧道时，毫米波雷达可能检测不到在前方行驶的车辆或其他障碍物。
- 请勿猛烈撞击传感器及其周围区域。
- 如果乘客舱的温度非常高，辅助驾驶摄像头可能会暂时停用一段时间。冷却到足够低的温度后，辅助驾驶摄像头会自动恢复工作。
- 针对外形不规则的车辆包含但不限于消防车，垃圾车，罐车，长挂车，大货车，洒水车，运载树木的车辆等会识别偏晚或检测不到。
- 车辆改装或增加改色膜覆盖保险杠时，会影响后角毫米波雷达的探测距离，进而影响后向预警系统的性能，还可能会引起后向预警系统遮挡故障。
- 当传感器覆盖件上存在泥土等污物时，可能会影响后向预警系统性能，需要及时清理。
- 目标以及行人低速移动时，后角毫米波雷达可能无法识别。
- 辅助驾驶传感器只能识别车辆、行人目标，对交通锥、树木等物体无法识别。

## 行车辅助

### 自适应巡航辅助

自适应巡航辅助（Adaptive Cruise Control，简称为 ACC）功能通过驾驶辅助传感器，用于主动控制本车行驶速度，实现自动纵向跟车，有车跟车，无车定速。该功能只能纵向调整速度，不能横向调整方向，方向由驾驶员主动控制。

#### 警告

- ACC 仅是一种驾驶辅助系统，不能代替驾驶员进行驾驶，您必须始终保持对车辆的控制，谨慎驾驶，遵守限速等交通规则并对车辆驾驶负全责。
- 对静止物体，例如车辆、交通锥、车流尾端、收费站、自行车或者行人，ACC 只有在特殊状态下才可作出反应，这些特殊情况有很强的特定性。
- 由于传感器探测视野的局限性，对近距离切入目标，ACC 可能会来不及作出反应。

#### 注意

- 驾驶员须依据前方车流量，当前天气状况，如雨天、雾天等来调整跟车距离，对 ACC 系统进行合理设置，ACC 系统进行合理设置后，驾驶员需要在任何时候都能保证可使车辆减速至停止状态。
- ACC 适合在高速公路和路况良好的道路上使用，不适合在复杂城市道路或者山路上使用。
- 与前车保持车距是驾驶员应有的责任，ACC 系统的跟车时距符合驾驶环境中的最小车距要求。
- 在 ACC 工作时，如果驾驶员踩下加速踏板，车辆将被驾驶员接管，ACC 系统的车距控制功能将不会激活。

### ACC 控制说明

- 前方无车时启用 ACC：在前方无车时可启用 ACC，车辆按照设定的车速进行定速巡航控制。
- 跟随控制：ACC 系统处于激活状态，且车辆跟随目标车辆行驶时，可以根据驾驶员设定的跟车时距自动保持与前方车辆间的相对距离，如果目标车辆行驶至完全停止，本车也会跟随到停止。
- 起步控制：ACC 系统使车辆减速至停止状态后 30s 内前车驶离，ACC 自动启动，完全停止 30s~5min 内，驾驶员踩下加速踏板或向上拨动巡航控制拨杆使车辆启动。
- 弯道速度控制：ACC 系统处于工作状态时，车辆行驶在弯曲道路，ACC 系统会适当控制车速保证车辆通过弯道时的稳定性。
- 超越模式控制：系统激活状态时，如果需要超车，驾驶员踩下加速踏板，系统进入超越模式，15min 内松开加速踏板且车速小于 130km/h 时，车辆恢复到目标车速。
- 退出巡航模式：系统激活状态时，如果不满足其工作条件（比如挡位不在前进挡，车门未关闭等）时，系统退出激活状态。
- 驾驶员接管请求：当 ACC 系统无法维持与前车的最小安全距离时，仪表显示屏提示驾驶员主动踩制动踏板减速。

### 仪表显示屏上的 ACC 信息



\*画面仅供参考，请以产品实际为准

- ① 跟车时距
- ② 目标车速
- ③ 当前车速

## 启用 ACC

1. 当 ACC 在无抑制条件且仪表显示屏上“(N)”巡航图标显示灰色时，ACC 功能可用。
2. 向后拨动巡航控制拨杆至“ON”挡，ACC 功能开启，车辆按照设定的车速进行（当前车速<30km/h，将设定为 30km/h）巡航；同时，仪表显示屏上“(N)”巡航图标变成蓝色。



\*画面仅供参考，请以产品实际为准

### 提示

- ACC 启用后，如果其没有任何明显反应，则有可能是因为设定的跟车距离间隔不允许提高速度。
- 车辆静止状态下，驾驶员踩下制动踏板并向后拨动巡航控制拨杆至“ON”档启用 ACC 后，需要踩下加速踏板或向上拨动巡航控制拨杆使车辆启动。

## 调整 ACC 车速和车距

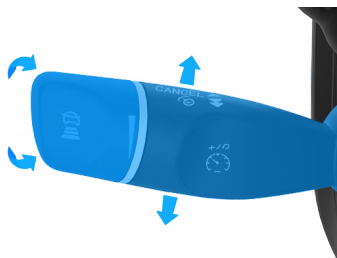

\*画面仅供参考，请以产品实际为准

当 ACC 处于启用状态时：

- **向上/下拨动并保持：**设置的巡航车速每次增加或降低 1km/h。
- **向上/下间歇拨动：**设置的巡航车速每次增加或降低 5km/h。

- **转动调整跟车距离：**向前转动巡航控制拨杆旋钮，跟车距离增加 1 个等级；向后转动巡航控制拨杆旋钮，跟车距离减小 1 个等级。仪表显示屏使用横条表示跟车距离，横条数量越多，代表车距越大。

### 警告

在发生意外交通情况时，如果跟车距离间隔较短，则供您做出反应的时间就会比较有限。您始终有责任控制车辆保持安全车距。

### 提示

- ACC 启用后，如果没有任何明显反应，则有可能是因为设定的跟车距离间隔不允许提高速度。
- 车辆速度越高，则跟车距离将相对越长。

## 停用 ACC

进行以下操作时，ACC 将自动停用，系统进入待机状态：

- 包含抑制条件内的任一条件。
- 向前拨动巡航控制拨杆至“CANCEL”档。

## 重新启用 ACC

ACC 处于待机状态时，当车辆满足巡航所需的速度、挡位等条件时：

- 向上拨一下巡航控制拨杆，将恢复上一次设定的车速继续巡航。
- 向后拨一下巡航控制拨杆，将按照当前车速巡航。

### 注意

当前车速与目标车速差距较大时，恢复 ACC 后，速度可能提速较快。

### 提示

ACC 在以下（包括但不限于）抑制条件下无法启用：

- ACC 系统存在故障。
- 车辆挡位未处于前进挡（D 挡）。
- 车辆产生溜车。
- 主驾驶侧车门未关闭。
- 驾驶员安全带未系。

**提示**

- 车身稳定性系统（ESC）正在工作或已关闭时。
- 车辆车速大于 130km/h。
- 车辆在非静止状态时，踩下制动踏板。
- 自动驻车（Auto Hold）功能启用。
- 辅助泊车（APA）功能启用。
- 电子驻车制动启用。
- AEB 激活。
- 关联系统发生故障。
- 车辆因故障处于缓行模式。

**ACC 的局限性**

ACC 具有一定的局限性，日常用车中，请注意以下情况，否则 ACC 可能会无法正常工作：

- 在某些特殊路况，如：高架、桥洞等隧道环境下，由于系统局限性，可能存在 ACC 无法激活或自动退出的情况。ACC 主要适合在平缓道路上驾驶时使用。在较陡的下坡路段或重载行驶时，如果您使用该功能，则有可能难以与前方车辆保持正确的车距。如果出现此种情况，请您格外注意，随时做好制动准备。
- 切勿在前牌照下方附近加装附件（例如：车牌装饰框、贴花等），否则可能会影响雷达传感器的工作范围，造成 ACC 无法正常运行。
- 如果驾驶辅助系统传感器受限，可能会导致 ACC 无法正常使用，请查看更多驾驶辅助系统传感器局限性。

**车道巡航辅助**

车道巡航辅助（Traffic Jam Assist/Integrated Cruise Assist，简称为 TJA/ICA）功能通过前视摄像头和前毫米波雷达工作，用于在单调的驾驶环境或者交通拥堵的情况下，让驾驶员有更舒适的驾驶体验。

**功能介绍**

- **横向辅助：**当车速处于 0~30km/h 的速度区间时，为车辆提供横向辅助方案，如果车道标识线存在，车辆将被维持在车道之内行驶，否则车辆会跟随前方车辆的移动轨迹行驶；当车速处于 30km/h~130km/h 的速度区间时，车辆会被维持在车道中心行驶。

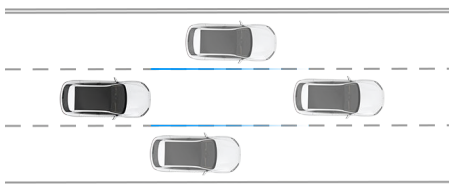

\*画面仅供参考，请以产品实际为准

- **纵向辅助：**采用毫米波雷达探测前方车辆与本车的距离和速度，主动控制本车行驶速度，以达到自动跟车巡航的目的。

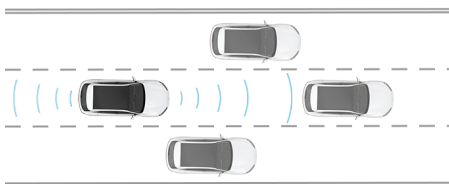

\*画面仅供参考，请以产品实际为准

**注意**

当 TJA/ICA 开启时，由于驾驶辅助传感器识别问题，可能会引起在使用过程中，方向盘突然大幅度摆动的情况，驾驶员应一直保持手握方向盘，不可双手脱离方向盘。



## 开启或关闭 TJA/ICA

在中控屏进入设置>辅助驾驶，开启或关闭车道巡航辅助。



\*画面仅供参考，请以产品实际为准

## 启用 TJA/ICA

当 TJA/ICA 无抑制条件且仪表显示屏上“”巡航图标显示灰色时，向后拨动巡航手柄两次至“ON”档或按压方向盘上的“车道巡航辅助键”启用 TJA/ICA，TJA/ICA 进入启用状态并设定当前车速为目标车速，此时仪表显示屏上“”巡航图标变成蓝色。



\*画面仅供参考，请以产品实际为准

### 提示

若 ACC 启用情况下，向后拨动巡航控制拨杆两次至“ON”档，可直接启用 TJA/ICA。

## 启用和停用 TJA/ICA

### 启用待机状态的 TJA/ICA

- TJA/ICA 处于待机状态时，当车辆满足巡航所需的速度、挡位等条件时，TJA/ICA 自动启用。
- 当功能存在抑制条件时，向后拨动巡航手柄两次至“ON”档或按压方向盘上的“车道巡航辅助按键”后 1min 内，条件满足，TJA/ICA 自动启用，若 1min 内条件未满足，退出待机状态。

## 停用 TJA/ICA

进行以下操作时，TJA/ICA 将停用：

- 车道线不满足（车道过宽、过窄、车道曲率过高或车道线丢失）。
- 前风挡雨刮处于高速刮刷挡位。
- 开启转向灯。
- 驾驶员主动接管（变道、驾驶员介入）。
- 驾驶辅助摄像头暂时致盲。
- 向前拨动巡航拨杆至“CANCEL”档位。

### 提示

TJA/ICA 在以下（包含但不限于）抑制条件下无法启用：

- 中控屏内未开启车道巡航辅助功能。
- 车辆有 ACC 抑制条件。
- 车道线条件不满足。
- 转向灯条件不满足。
- MPC 状态异常。
- 方向盘转角速度过快。
- 前风挡雨刮处于高速刮刷挡位。
- 其他激活条件不满足的情况。

## 脱手报警

使用车道巡航辅助时，请驾驶员始终双手握住方向盘，并时刻关注交通状况及道路环境。

1. 如果系统检测到驾驶员未双手握住方向盘超过 20s，仪表显示屏将显示“请手握方向盘”弹框警告，请您双手握住方向盘。



\*画面仅供参考，请以产品实际为准

- “请手握方向盘”弹框警告 20s 后，如果驾驶员未握住方向盘，仪表显示屏将显示“请立即接管车辆”弹框警告，请您双手握住方向盘。



\*画面仅供参考，请以产品实际为准

- “请立即接管车辆”弹框警告 20s 后，如果驾驶员仍未握住方向盘，车辆将缓慢制动并退出车道巡航辅助。

### ⚠ 注意

当方向盘装有护套或者驾驶员带手套等情况都会增加手与传感器垫之间的距离，可能会影响脱手检测功能。

## TJA/ICA 的局限性

TJA/ICA 具有一定的局限性，日常用车中，请注意以下情况，TJA/ICA 性能降级或无法正常工作：

- 驾驶辅助摄像头校准角度发生变化。
- TJA/ICA 会受限於底盘性能，四轮定位、方向盘中心位或胎压异常（故障或长期未标定）。
- 驾驶辅助摄像头的视野被遮挡（水雾、尘土或贴纸遮挡等）。
- TJA/ICA 性能受天气、照明度的影响，在黑暗（照明条件差）、能见度差（因大雨、大雪、浓雾等造成）、强光（比如迎面车辆灯光或直射的阳光、路面被冰雪覆盖后折射的光线）或积水处行驶时。
- 当车辆行驶的路面存在单侧车道线、车道线过度磨损或被遮挡、覆盖、消失、新旧标线重叠、因道路施工临时调整或变化迅速（例如，车道分叉、横穿或合并）时。
- 当车辆行驶在倾斜路面、陡坡路段、隧道交接处、路沿栅栏投射所形成的阴影、道路表面有文字或交通标识、车道线过宽过窄或导流线路段时。
- 处于弯道过小的道路（如：匝道、环山路、国道等）。

- 当车辆一侧有横向的较大气流或大风时，侧方或前方存在卡车、公交车、等大型车辆或异型车辆时。
- 道路旁放置了交通锥、警示牌或其他物体时。

## 车道偏离预警及辅助

车道偏离预警及辅助（LAS）功能通过前视摄像头工作，主要用于车辆意外偏离车道时，发出警告并辅助转向。

### • 车道偏离预警（LDW）：

功能开启后，当车速大于 60km/h 且车道标识线清晰完整时，车辆未开启转向灯，靠近车道标识线，仪表显示屏出现提醒画面并发出报警音，提醒驾驶员及时控制车辆，降低无意识情况下偏离车道标识线发生事故的风险。



\*画面仅供参考，请以产品实际为准

### • 车道偏离辅助（LKA）：

功能开启后，当车速大于 60km/h 且车道标识线清晰完整时，车辆未开启转向灯，车辆偏离车道时，仪表显示屏出现提醒画面，并提供一定的纠偏辅助。



\*画面仅供参考，请以产品实际为准

## 开启或关闭 LAS

在中控屏进入**设置>辅助驾驶**，开启或关闭**车道偏离预警及辅助**。



\*画面仅供参考，请以产品实际为准

开启该功能后，中控屏弹出提示框，可以选择**车道偏离辅助方式**（**预警或预警+转向辅助**）和**提示方式**（**仅视觉或视觉+声音**）。

## LAS 的局限性

车道偏离预警系统并不能在所有驾驶状况、天气条件、交通状况或路况下均正常运行。

在以下情况下，无法使用车道偏离预警功能：

- 转向指示灯亮起。
- 车身稳定性系统（ESC）正在工作或已关闭时。
- 存在过大的制动力。
- 车速小于 60km/h 时。
- 车道线被遮挡、不清楚或缺失。
- 摄像头脏污严重、大量覆冰或被遮盖（如被胶贴遮盖）。
- 遇到恶劣天气情况（如大雨、日落等）。

### ⚠ 警告

- 该功能仅是在车辆意外偏离车道时，发出警报并辅助转向，驾驶员不能完全依赖该系统，即便启用了车道偏离预警系统，驾驶员仍负有驾驶责任。
- 勿用物体（例如胶贴）遮挡内后视镜的摄像头区域。
- 摄像头必须始终保持无污、无冰雪，以确保其正常工作。

### ⚠ 注意

- 在整个驾驶过程中（例如保持在同一车道内行驶时），即便启用了车道偏离预警系统，驾驶员仍负有驾驶责任，驾驶员不能完全依赖该系统来关注所有情况。
- 始终注意车辆附近的交通状况和路况。
- 根据交通情况调整车速。

## 辅助紧急制动

辅助紧急制动（Autonomous Emergency Braking，简称为 AEB）功能通过前视摄像头和前毫米波雷达工作，当车辆存在碰撞风险时，将进行紧急制动。

## 开启或关闭 AEB

在中控屏进入**设置>辅助驾驶>车辆安全设置**，开启或关闭**辅助紧急制动**。

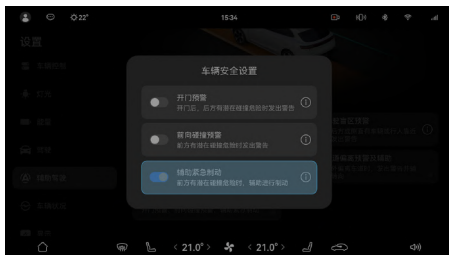

\*画面仅供参考，请以产品实际为准

### ⚠ 警告

- 辅助紧急制动不能保证在任何情况下都避免碰撞，驾驶员必须一直保持对车辆的控制并对车辆负有全部责任。
- 不可随意关闭辅助紧急制动功能，否则在本车与前车或行人存在碰撞危险时，该辅助功能不会介入。
- 暴雨、水雾、冰雪或污泥均可能减弱雷达传感器的性能，请保持雷达传感器表面清洁，以免影响雷达传感器正常工作。
- 在空旷地区、隧道、建筑工地或停车场，雷达传感器可能无法正常工作。

### ℹ 提示

- 关闭辅助紧急制动功能仅对当前行程生效，当车辆重新上车后，辅助紧急制动功能会自动重新开启。

**提示**

- 车速在 4km/h~85km/h 时，如有危险情况发生，驾驶员未采取制动措施或制动力过小，系统会辅助驾驶员施加制动或增加制动力来避免或减轻碰撞，此时仪表显示屏上显示视觉提醒。

**前向碰撞预警**

前向碰撞预警（Forward Collision Warning，简称为 FCW）功能通过前视摄像头和前毫米波雷达工作，用于提醒驾驶员采取措施躲避前方目标物，防止发生交通事故。

**功能介绍**

当系统判断与前方目标物有碰撞危险时，将会通过仪表显示屏报警画面、报警提示音、制动点刹提醒驾驶员。

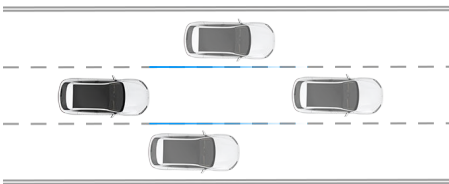

\*画面仅供参考，请以产品实际为准

仪表显示屏报警画面，如下图所示：



\*画面仅供参考，请以产品实际为准

**开启或关闭 FCW**

在中控屏进入**设置 > 辅助驾驶 > 车辆安全设置**，开启或关闭**前向碰撞预警**。



\*画面仅供参考，请以产品实际为准

**警告**

- 本功能仅用于辅助驾驶员驾驶车辆，并不能完全代替驾驶员控制车辆。驾驶员始终承担着安全驾驶车辆的全部责任，需实时观察周围环境及车辆状况，防止发生交通事故。
- 如果前向碰撞预警功能发出警报，则驾驶员必须根据实际路况踩下制动踏板来降低车速或通过转向避开障碍物。
- 暴雨、水雾、冰雪或污泥均可能减弱雷达传感器的性能，请保持雷达传感器表面清洁，以免影响雷达传感器正常工作。
- 在空旷地区、隧道、建筑工地或停车场，雷达传感器可能无法正常工作。
- 雷达传感器的安装需要使用专用工具进行校准，请勿擅自拆卸。
- 在实际使用车辆过程中，前方碰撞预警功能会受诸多因素影响，所以请您在驾驶车辆时，时刻注意周围行车环境，注意驾驶安全。

**提示**

- 关闭前向碰撞预警功能仅对当前行程生效，当车辆重新上电后，前向碰撞预警功能会自动重新开启。
- 当车速达到 30km/h 及以上时，系统检测到本车与行驶的车辆或静止的物体有潜在碰撞风险时，将通过声音和视觉提醒等方式提示驾驶员。



## 限速提示

限速提示（Speed Limit Assistant，简称为SLA）功能通过前视摄像头工作，用于捕获道路标识并提醒您控制车速，避免超速违法。整车上电以后，限速提示功能默认开启，用户不可关闭。

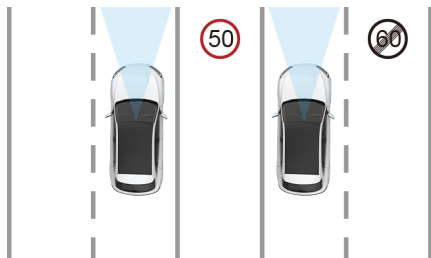

\*画面仅供参考，请以产品实际为准

### SLA 的局限性

可能存在无法有效读取道路标识的情况，包括但不限于情况如下：

- 不规范的交通标识。
- 褪色的标识。
- 位于弯道上的标识。
- 旋转或损坏的标识。
- 高高耸立于公路上的标识。
- 被完全或部分遮住或位置比较隐蔽的标识。
- 被霜、积雪、尘土完全或部分覆盖的标识。

### 警告

- 请始终根据当前交通或道路情况妥善驾驶车辆，否则有发生交通事故的风险。
- 由于环境因素会影响限速辅助功能，所以您始终有责任以安全的方式驾驶车辆，并遵守相关交通法规。

### 注意

- 仪表显示屏的限速提醒图标会在系统识别之后一定距离内取消显示，驾驶员需注意将车速控制在合理范围之内。
- 限速标识系统只能完成限速标识的识别，并不参与车辆的主动控制，车辆的控制权始终在驾驶员手中，请合理驾驶。

### 注意

- 当并排车道上出现多个限速标识时，系统会识别当前车道的限速标识用于限速提醒图标的显示，驾驶员需确保行驶在正确的车道之内。
- 限速标识系统的性能受天气、照明度以及道路标识的可视质量影响，在背光、日落、雨天、雾、霾、冰雪覆盖以及差的标识条件下，性能会有显著的下降。
- 当车辆发生碰撞事故或传感器被重新拆装时，建议联系 AITO 用户中心对传感器进行校准，避免影响系统的性能。

### 提示

仪表显示屏中的限速值是通过前风挡玻璃上的驾驶辅助传感器识别路上限速标识获得，可能与地图中的限速值不一致，需驾驶员自行判断。

1

2

3

4

5

6

7

8

9

10

11

12

13

## 后向预警

### 驾驶盲区预警

驾驶盲区预警（Blind Spot Detection，简称为 BSD）集成了并线辅助功能，通过后角毫米波雷达工作，用于探测驾驶盲区内出现或快速接近的目标物（轿车、货车、自行车、行人等）。

### 功能简介

BSD 检测到车辆两侧驾驶员视角盲区中有车辆存在或并线辅助检测到车辆两侧后方 70m 距离内存在快速靠近的车辆时，后视镜上的指示灯会被点亮。如果此时驾驶员继续打转向灯变道，则仪表盘显示屏上出现报警提示画面和相应侧车外后视镜上的报警灯长亮，同时发出声音报警，提醒驾驶员有碰撞危险。

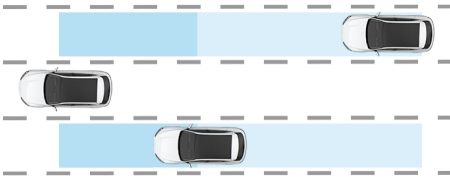

\*画面仅供参考，请以产品实际为准

### 开启或关闭 BSD

在中控屏进入 **设置 > 辅助驾驶**，开启或关闭**驾驶盲区预警**。



\*画面仅供参考，请以产品实际为准

### BSD 的局限性

在下列情况（包含但不限于）下，BSD 的功能可能会受影响，甚至不报警：

- 盲区监测系统可能不会检测车速很慢或相对车速较快的车辆。

- 盲区监测系统可能不会检测到摩托车、电动车、自行车、行人等更小的物体。
- 在急弯、坡路、很宽或很窄的车道上行驶时。

### 警告

- 虽然车辆配备有 BSD，但为确保变道安全，您还是应该环顾四周，确认周围环境无危险。
- 倒车时，BSD 不会工作。
- 作为驾驶员，确保变道安全是您的责任。
- 即使车辆配备有变道辅助系统，但为确保安全，变道前也应注意侧后方车辆。

### 注意

- 禁止在外后视镜镜片上黏贴任何物体，以免影响 BSD 的正常使用。
- 在车辆行驶情况下，车辆速度大于目标车 15km/h 时，BSD 不会工作。

## 开门预警

开门预警（Door Open Warning，简称为 DOW）功能通过后角毫米波雷达工作，用于探测车辆侧方及侧后方的目标物（轿车、货车、自行车、行人等）。

### 功能简介

- 当车辆在停车或低速（车速  $\leq 5\text{km/h}$ ）时，有车辆（自行车、摩托车、汽车等）或行人从后面接近车辆并进入报警区域，如果四门都已关闭，则车外后视镜上的报警灯和车辆氛围灯（红色）点亮来提醒驾乘人员。



\*画面仅供参考，请以产品实际为准

- 如果此时驾驶员或乘员打开相应侧的车门，则相应侧车外后视镜上的报警灯点亮和车辆

氛围灯（红色）闪烁，同时蜂鸣器发出声音报警，提醒驾驶员或乘员有碰撞危险。

### ⚠ 注意

禁止在外后视镜镜面上黏贴任何物体，以免影响 DOW 的正常使用。

## 开启或关闭 DOW

在中控屏进入**设置 > 辅助驾驶 > 车辆安全设置**，开启或关闭**开门预警**。

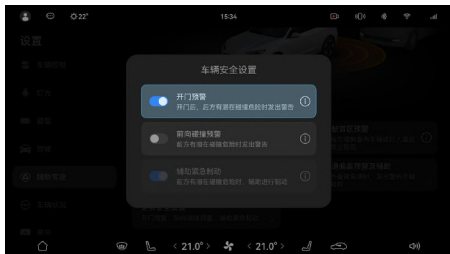

\*画面仅供参考，请以产品实际为准

### ⚠ 警告

- 为了您的行车安全，请勿关闭此功能。
- 该功能能够探测如汽车、两轮车、行人等的距离、相对速度，并给出预警信息。但对固定静止物如路灯、墙、静止车辆、护栏等不会给出预警信息。请在驾驶车辆时，时刻注意周围行车环境，注意驾驶安全。
- 当乘员下车前，请您务必注意车辆后方路况，并随时提醒他们是否存在危险。

## DOW 的局限性

在某些情况下，DOW 可能无法正常工作：

- 对于车速过快的车辆。
- 对于低速的目标（<5km/h）。
- 对于较小的目标。
- 对于静止或缓慢行驶的目标。
- 在急转弯、下坡路、车道很窄或很宽时。

## 后方穿插预警

后方穿插预警（Rear Cross Traffic Alert，简称为 RCTA）功能通过后角毫米波雷达工作，用于探测后方横向接近车辆的目标物（轿车、货车、自行车、行人等）。该功能默认开启且不可手动关闭。

### 功能介绍

倒车时，当探测范围内出现非静止目标物且满足报警条件时，中控屏显示红色报警提示并且扬声器发出语音报警。

报警提示如下图所示（图片仅作参考）：

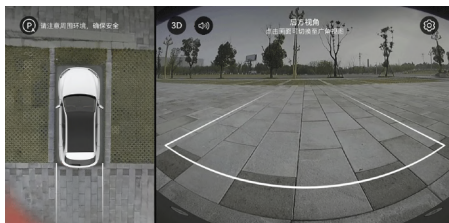

\*画面仅供参考，请以产品实际为准

## RCTA 的局限性

该系统并非总能监测到车辆、自行车和行人，多种原因都可能导致发生不必要、不准确或无效的警告或遗漏警告，尤其在下列情况时：

- 道路为急转弯状态。
- 路况能见度差。
- 该功能能够探测如汽车、两轮车、行人等距离、相对速度，并给出预警信息，但对固定静止物如路灯、墙、静止车辆、护栏等不会给出预警信息。所以请您在驾驶车辆时，时刻注意周围行车环境，注意驾驶安全。
- 暴雨、水雾、冰雪或污泥均可能减弱后角毫米波雷达的性能，请保持后保险杠表面清洁，以免影响后角毫米波雷达正常工作。

### ⚠ 警告

该系统不免除正确判断视野状况和交通状态的个人责任，这些功能还可能因许多其他原因而无法带来预期效果，驾驶员有责任保持警觉并注意车辆周边区域，以便预测是否需要尽早采取措施以避免碰撞。

## 泊车辅助系统传感器

### 泊车辅助摄像头

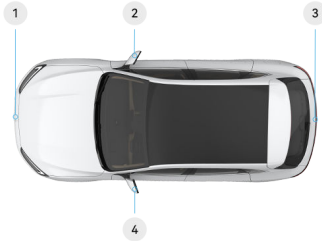

\*画面仅供参考，请以产品实际为准

- ① 前摄像头
- ② 外后视镜摄像头（右）
- ③ 后摄像头
- ④ 外后视镜摄像头（左）

### 泊车辅助雷达

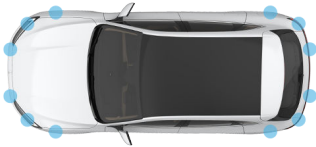

\*画面仅供参考，请以产品实际为准

车辆配备前后共 12 个超声波雷达，在泊车时为驾驶员提供帮助。

#### ⚠ 警告

当车辆受到撞击或强烈振动时泊车辅助传感器的位置可能会产生偏移，从而导致系统性能下降，严重时系统会有故障提示，若存在异常情况，请立即联系 AITO 用户中心。

#### 📌 提示

• 为确保最佳功能体验，请保持泊车辅助摄像头和超声波雷达表面清洁，没有泥、灰尘、水滴、冰或其他污垢附着。

#### 📌 提示

• 由于泊车辅助系统传感器较为精密，需要避免物体与其碰撞（尖锐物体与其接触），当摄像头或者超声波雷达粘附异物时（如灰尘颗粒等），清洗时切记先使用低压流水将表面异物冲洗掉之后再使用干净的棉布进行轻轻擦拭，禁止直接用手指或干纸巾擦拭等摩擦系数较大的方式进行清洗。

### 泊车辅助传感器的局限性

泊车辅助传感器有一定的局限性，包括但不限于以下情形：

- 泊车辅助传感器受下雨、大雾、沙尘暴、冰雪、酷热和极寒天气影响时，可能导致传感器性能下降。
- 车辆处于陡坡上时，泊车辅助雷达可能发生误报警情况。
- 当维修拆卸保险杠或者外后视镜后，需重新进行传感器校准，以免影响泊车辅助系统性能。改装或维修请到 AITO 用户中心，未经授权的维修点维修过后，可能导致泊车辅助传感器性能下降。
- 泊车辅助传感器无法检测到离地面较高的障碍物（例如：车位上方的楼梯、位于车位侧上方的消防箱、货车/挂车尾部、较高的杆或指示牌等悬空障碍物等）。
- 泊车辅助传感器无法检测向下的台阶、悬崖、凹坑等较大落差的场景。
- 泊车辅助传感器可能无法及时对动物、小型车辆（如自行车、电瓶车、摩托车、三轮车、超市购物车等）、外表不规则车辆、骑行者、横穿或迎面而来的移动物体（行人、动物、车辆等）或车辆侧面的物体做出反应。
- 泊车辅助传感器可能无法检测到有效反射面小的物体，例如：链条、铁丝网、矮树丛、柱子的棱角、窄面、光滑的斜面、车位锁、专用车位指示牌、路沿、打开的门、桌椅、细杆、石墩、花坛、杂乱摆放的杂物等。
- 泊车辅助传感器无法识别的障碍物（例如：停车场起停杆、树、草、铁链、绳索、墙柱、栅栏、低矮障碍物、吸波物体、反光物体等），可能会发生误报、漏报障碍物的情况。您需要时刻注意周围情况，避免发生事故。

- 泊车辅助传感器不会检测到地面上较平的物体、保险杠下的物体、离车辆太近或太远的物体。
- 泊车辅助摄像头的视野有限，且呈现的图像存在一定程度的变形，泊车时请注意相对位置，观察周围环境。
- 强烈的阳光、反光、隧道口等光照明暗交替明显、光照直射、光线较暗的场景下可能会影响泊车辅助摄像头的探测功能。
- 请您在雨天关注周边环境，泊车辅助摄像头表面可能会被水覆盖，导致影像失真。
- 将任何物体（例如：胶带、贴花等）贴在泊车辅助摄像头上，会影响与之相关系统的功能。
- 泊车时注意四周，包括可能进入车道的人或物体。
- 清洁车辆时尽量不要高压水枪直射传感器，否则可能造成传感器脱落，甚至损坏。
- 泊车辅助传感器脏污，或者安装位置变动过大可能导致性能降低，甚至功能无法正常使用，如后视镜处于折叠状态、安装部位局部破损等。
- 泊车辅助雷达区域若有异物（如树叶、泥巴）或者水附着时，可能发生误报警情况。用户可自行擦拭清理传感器，若仍持续报警请联系 AITO 用户中心。
- 泊车辅助传感器存在盲区，无法检测车辆下方、距离车辆很近的物体。
- 相对速度越快，泊车辅助传感器存在的延迟越大，在本车车速较快或者有快速接近的其他车辆、行人或其他移动物体时，可能出现检测不及时的情况。
- 请不要私自加装过大的牌照框或在传感器表面贴膜，以免引起超声波雷达误报。
- 周围有同频率的超声波杂音（如：金属声、车辆喇叭正对传感器鸣叫）时，泊车辅助雷达可能发生误报警情况。

1

2

3

4

5

6

7

8

9

10

11

12

13



## 泊车辅助

### 泊车辅助简介

车辆配备泊车辅助（APA）功能，开启后车辆会自动识别附近的车位，当车速小于 25km/h 时，车辆搜索到可用的停车位时提示您停车；车速超过 25km/h 时无法开启泊车辅助功能。

### 开启泊车辅助

您可以通过以下方式开启泊车辅助：

- 挂 R 挡开启泊车界面后，在中控屏点击左上角  智能泊车辅助按钮，开启泊车辅助。
- 轻按方向盘左侧  全景影像按钮后，在中控屏点击左上角  智能泊车辅助按钮，开启泊车辅助。
- 从中控屏顶部下滑出控制中心，点击“辅助泊车”，开启泊车辅助。

#### 警告

- 作为驾驶员，您应遵守相关法律要求，并对安全停车承担全部责任。
- 即使 APA 功能处于启用状态，您始终有责任在必要时主动介入，握住方向盘或主动进行制动。
- 请您时刻注意中控屏上的提示内容，在 APA 功能退出时，请立即接管车辆。

#### 注意

当任一泊车辅助系统传感器故障，泊车辅助功能将无法工作。

#### 提示

- APA 功能开启期间，只能操作 APA 功能界面内容，中控屏其余（如：状态栏、导航或空调控制界面等）界面无法显示和操作，且语音功能不可用。
- 在寻找停车位的过程中，请确保与两侧车辆或障碍物之间留有合适的距离（约 0.5m~2m 之间）。否则，泊车辅助功能可能无法准确识别到停车位。
- 车位类型支持三种：水平车位、垂直车位、斜列车位。

### 泊入辅助

车辆配备泊入辅助功能，开启后车辆会自动识别并停车至附近的车位。

1. 开启辅助泊车后，请您控制车辆低速前进（速度小于 25km/h）以搜索车位。当搜索到车位时，中控屏会出现蓝色或白色停车框。踩下制动踏板停止车辆，选择需要停入的车位后，“开始泊车”按键变蓝。



\*画面仅供参考，请以产品实际为准

2. 踩住制动踏板，点击“开始泊车”开关，开启辅助泊入功能。



\*画面仅供参考，请以产品实际为准

3. 图中阴影小车为下一步车辆停车位置。如您发现阴影小车位于其他障碍物上，且车辆靠近时仍未停车，请务必注意及时接管车辆。

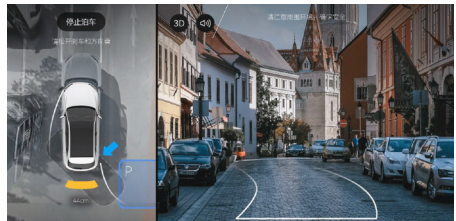

\*画面仅供参考，请以产品实际为准

- 待车辆泊入车位后，提醒泊车完成，之后自动退出泊车界面。请及时接管车辆。

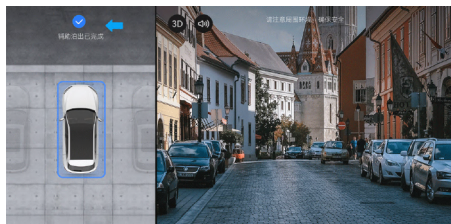

\*画面仅供参考，请以产品实际为准

**① 提示**

- 完成泊车后，您可能还需要进一步调整车辆位置，确保正确停车。
- 请在低速行驶时使用本功能，车速超过25km/h，将不支持搜索车位，超过30km/h本功能不可用，将退出泊车界面。

**自选车位并泊入**

1. 开启泊车功能后，驾驶员踩下制动踏板停止车辆后，可以点击屏幕下方的自定义车位开关，以切换到自选车位泊入模式。

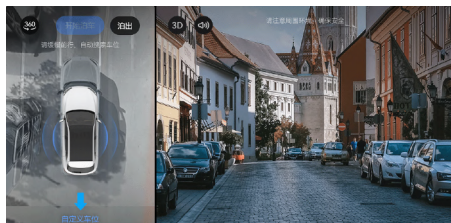

\*画面仅供参考，请以产品实际为准

2. 点击“自定义车位”后，拖动车位框到合适位置可放置车位。目标位置空间大小不能小于视图中外侧虚线框大小。拖动车位框可更换位置；点击车位框可变换角度；拖动旋转“⦿”图标以微调角度。

**① 提示**

放置车位框时，请注意观察环境，车位框不能放置在其他障碍物上方，且车位框内框至少需要有三条边线显示在本车左右两侧的空旷区域中。

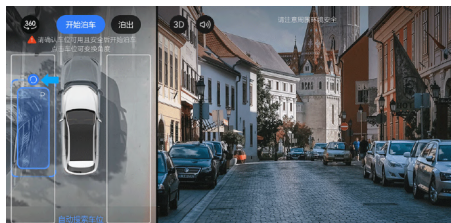

\*画面仅供参考，请以产品实际为准

3. 调整停车位置后，请您踩住制动踏板，点击“开始泊车”开关，开启辅助泊入功能。



\*画面仅供参考，请以产品实际为准

4. 图中阴影小车为下一步车辆停车位置。如您发现阴影小车位于其他障碍物上，且车辆靠近时仍未停车，请务必注意及时接管车辆。

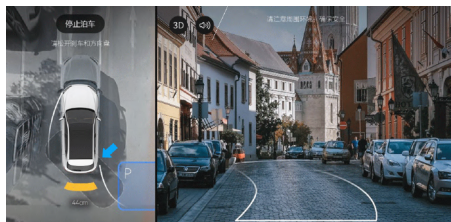

\*画面仅供参考，请以产品实际为准

5. 待车辆泊入车位后，提醒泊车完成，之后自动退出泊车界面。请及时接管车辆。

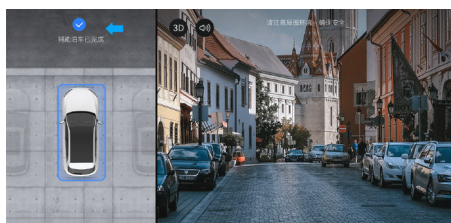

\*画面仅供参考，请以产品实际为准

1

2

3

4

5

6

7

8

9

10

11

12

13

**提示**

- 完成泊车后，您可能还需要进一步调整车辆位置，确保正确停车。
- 自选车位并非摆放的任意车位都支持成功泊入。

**泊车功能的局限性**

泊车过程中，当出现以下情况时，泊车功能会暂停，待条件解除后，您可以选择泊车功能继续工作：

- 车门、前机舱盖、后备箱、加油口盖或充电口盖打开。
- 后视镜折叠。
- 主驾安全带未系。
- 泊车路径中遇到障碍物。

泊车过程中，当出现以下情况时，泊车功能会终止，并强制退出，此时您必须接管车辆控制权：

- 驾驶员操作方向盘、加速踏板、挡位。
- 泊车空间过小。
- 泊车超速、超时、移动次数过多。
- 辅助泊车系统或关联系统故障。
- 暂停次数过多。
- 车辆受阻无法通过。
- ESC 功能激活。
- 使用防滑链。

泊车功能仅辅助泊车，不能适用于所有的停车场景。例如，以下场景的停车位将不支持：

- 车位线污损严重或不清晰。
- 不常见的异形车位。
- 部分弯道处车位。
- 车位过小。
- 立体车位。
- 部分台阶车位。
- 部分位于墙角的车位。
- 其他不常见车位（全国），例如不常用车位线类型、停车场特殊位置车位、悬崖边/路沿/台阶或者河道边停车位。

- 车位被占用但系统无法准确感知的车位，例如有不常见地锁、限停牌、杂乱堆放的杂物、车位及附近存在低矮或者镂空障碍物、专用停车位等。
- 车位及附近靠近货车、挂车车尾或者有其他车辆入侵车位部分空间的车位。

**警告**

- 请在进行泊车前，务必对系统识别的车位进行确认。
- 在泊车过程中，请时刻保持专注，注意周边环境安全，随时准备好踩制动踏板并接管车辆。作为驾驶员，您对安全停车承担全部责任。

**提示**

- 当使用泊车功能将车辆停放在紧靠路边沿的停车位时，功能设定的泊车距离可能会超出路边沿，因此您需根据实际情况踩下制动踏板进行干预退出泊车，以防止凸起的路肩损坏轮胎或车轮。
- 使用非原厂轮胎或不正确的充气压力可能会影响泊车功能的辅助泊车性能。
- 路沿台阶车位、大坡道等场景下可能无法成功泊车；不支持立体车库车位。
- 泊车功能将根据泊车环境调整车身姿态，并不会每次都居中停车。
- 泊车功能无法保证完全正确识别周围环境并作出应对，需驾驶员注意泊车安全，例如泊车功能无法识别近处的台阶或悬崖，可能无法对快速接近的车辆及时做出避让。

**泊出辅助**

车辆配备侧方位泊出辅助功能。当车辆前方有车时，该功能会使车辆自动从拥挤的车位中驶出；前方无障碍物或无车辆时，该功能不可用。

**警告**

在泊车过程中，请时刻保持专注，注意周边环境安全，随时准备好踩制动踏板并接管车辆。作为驾驶员，您对安全停车承担全部责任。



1. 开启泊车功能后，踩住制动踏板，在车辆静止状态下点左上角“泊入/泊出”切换至泊出模式（泊出模式时图标显示文字为泊入），选择泊出方向后，点击“开始泊出”，开启辅助泊出功能。

### ① 提示

若系统检测到前方道路较为空旷时，中控屏提示您自行泊出车辆。



\*画面仅供参考，请以产品实际为准

2. 根据中控屏中的提示，松开制动踏板及方向盘。
3. 待车辆泊出车位后，提醒泊出完成，之后自动退出泊车界面。请及时接管车辆。

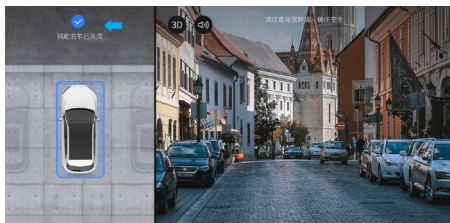

\*画面仅供参考，请以产品实际为准

### ① 提示

- 泊出车位时，系统默认车辆向左侧泊出，您可以手动选择向右泊出车位。
- 本功能仅支持侧方位泊出且仅支持车头泊出，车头泊出车位后，需要您自行将车辆开出车位。
- 当车辆检测到周围环境较空旷时，该功能不可使用。
- 当泊入车位或泊出车位时，您可以通过轻踩制动踏板进行减速，或临时停车。

## 全景影像

车辆配备了全景影像功能，可以实时展示车辆周围环境，在复杂路况（如狭窄道路、周围行人较多等）下有助于减少驾驶员的视觉盲点，提高行车安全。

### ⚠ 警告

- 全景影像设计意图是在泊车或低速行驶时提供辅助，但是该系统不能替代您的注意力和判断力。
- 摄像头存在盲点，盲点范围内，摄像头无法检测到车辆周围或附近的物体或人。

## 全景影像界面

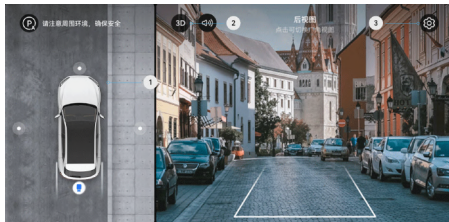

\*画面仅供参考，请以产品实际为准

- ① 影像显示区域切换及接近障碍物提醒
- ② 切换 2D/3D 视图
- ③ 设置

按键	功能
	2D 前视图：点击车模前侧圆点
	2D 后视图：点击车模后侧圆点
	2D 左视图：点击车模左侧圆点
	2D 右视图：点击车模右侧圆点
	轮毂视图：点击车模顶端圆点
	3D 视图：旋转视角按键，切换不同视角

按键	功能
	设置按键，可由此开启/关闭低速转向开启全景、透明车体、前雷达提示音或车辆前轨迹线功能

### 提示

- 切换倒挡（R 挡）进入全景泊车功能时，中控屏其余（如：状态栏、导航或空调控制界面等）界面无法显示和操作，且语音功能不可用。
- 透明车模功能开启后，中控屏显示半透明车体。车辆行驶时，可以查看到车辆底部障碍物信息和四个轮胎位置，辅助您驾驶车辆通过一些比较复杂的路面。

## 开启全景影像

您可以通过以下方式开启全景影像界面：

- 切换到倒挡（R 挡）。
- 点击中控屏“应用与服务 > 应用中心 > 全景影像”图标。
- 点击方向盘上的“全景影像”按键。
- 当车辆发生溜坡，且系统检测到障碍物时。
- 语音控制开启。
- 在泊车界面下，点击“全景影像”开关。

### 提示

- 倒挡（R 挡）切换到前进挡（D 挡）后，车速超过 10km/h 时，退出该功能。
- 前进车速超过 30km/h 时自动退出。
- 车辆从任意挡位切换至驻车挡（P 挡）后，退出该功能。
- 当通过转向灯打开全景影像时，在不进行其他视图切换操作情况下，转向灯回正后，退出该功能。
- 车速超过 25km/h 后无法进入全景影像功能。
- 全景影像界面在非倒挡（R 挡）时，可通过中控屏上的主界面开关退出该功能。
- 点击方向盘上的“全景影像”按键，可以退出该功能。

## 车辆轨迹线

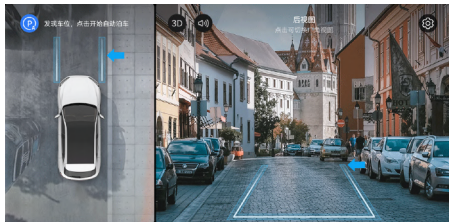

\*画面仅供参考，请以产品实际为准

全景影像系统开启后，车辆轨迹线显示在中控屏上。

- 车辆前向行驶时，显示车前轨迹线。
- 车辆后向行驶时，显示车后轨迹线。

### 注意

- 图示左侧为车身示廓线，图示右侧为车轮外侧轨迹线。
- 车辆轨迹线是基于地面描绘，应注意高出地面的物体，避免错误估计安全轨迹。
- 轨迹线仅作为辅助使用，可能会和实际情况产生偏差，请以实际情况为准。

## 全景影像的局限性

全景影像俯视图四个角区域存在盲区，高于地面的立体物体将显示不全，甚至完全消失，请您务必时刻注意观察环境。

摄像头检测视野存在盲区，经处理进行显示的图像存在一定程度的视觉变形，需注意相对位置。例如：弯曲、与实物相比长宽比例不一致、障碍物距离远近，3D 视图存在一定程度的虚影，当周围物体距离摄像头很近时，障碍物会局部放大，周边可能显示不全或比例失调；可能引起用户的不适。

### 提示

全景影像功能带盲区填充功能（含俯视图、3D 模式右侧视图）且始终开启，不跟随透明车体设置项变化。

## 雷达提示

车辆配备了超声波雷达。当车辆低速向前行驶或挂入倒挡后，车辆周围障碍物的方位和距离，会通过雷达图显示出来，同时会伴随报警提示音。

### 功能简介

车辆在倒车、窄道行驶过程中遇到障碍物时，倒车雷达会根据监测到的车辆与障碍物距离，在中控屏上和仪表盘显示屏上进行视觉提示，同时配以提示音提醒用户注意驾驶安全。

- 仪表显示屏显示：包括车辆俯视图和障碍物警报曲线。
- 中控屏图像显示：包括文字提示、障碍物警报曲线、车辆与障碍物最短距离，如下图所示。点击中控屏右侧影像中的，可开启或关闭障碍物警报提示音。



\*画面仅供参考，请以产品实际为准

倒车雷达会对车辆以下范围内且探测到的物体进行报警：

- 正前方约 1m。
- 正后方约 1.5m。
- 四个角落约 0.8m。
- 侧面约 0.8m。

### ⚠ 注意

- 倒车雷达系统不是安全系统，该系统的设计意图是在泊车时提供辅助，即便使用，该系统也不能替代您的注意力和判断力。
- 倒车雷达系统为低速辅助系统（15km/h 以内），车速越高，车辆报警延迟越大。当相对速度较大时，甚至可能不会及时报警。请您务必谨慎驾驶。
- 作为驾驶员，您应遵守相关法律要求，并对安全停车承担全部责任。

### ⓘ 提示

- 当倒车雷达系统监测到车辆距离前方障碍物约 1m 时，仪表显示屏右侧显示区域也将弹出前方障碍物距离辅助信息。
- 对相对静止目标，前雷达报警音 3s 后消失（红色报警区域除外）。

### 开启雷达提示

车辆启动后，您将换挡杆置于倒挡（R 挡）进行倒车时，后雷达将自动启用。

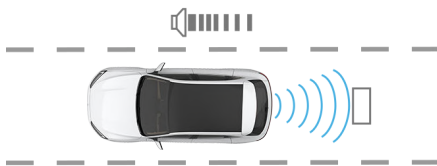

\*画面仅供参考，请以产品实际为准

车辆启动后，挡位在 D/N 档，且车速在 15km/h 以下时，前雷达自动启用。在靠近障碍物时发出声音警告信号。

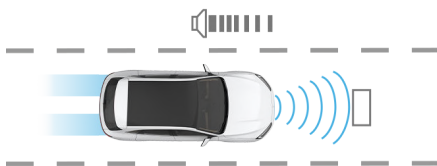

\*画面仅供参考，请以产品实际为准

### ⚠ 注意

当前方超声波雷达任意一个损坏，前方其余的超声波雷达均将停止工作；后方超声波雷达同理。驾驶时请务必注意安全。

## 出行与娱乐

在本章中，您可了解车辆的使用，请仔细阅读本部分。

## 用户账号

### 扫码登录账号

登录帐号后，可记录您个性化的驾驶习惯和应用数据（如座椅位置、外后视镜位置、常听音乐）。多人共用 1 辆车时，登录对应帐号，系统自动为您调整座椅位置，切换驾驶信息和应用数据。多个帐号间数据隔离，让您享受私密的个性化座舱。

1. 确认是否已注册华为帐号。若未注册，您可以通过以下方式注册：
  - 在华为手机/平板上，点击**设置 > 登录华为帐号 > 注册帐号**，根据界面提示操作。
  - 用手机/电脑浏览器访问华为帐号主页，点击右上角**注册**，根据界面提示操作。
2. 确保华为帐号拥有车辆使用权限。
  - 车主：打开手机上的 AITO 应用，点击**我的 > 我的车辆 > 添加车辆**，完成车辆绑定与实名认证。
  - 非车主：联系车主将车辆使用权限授予对应的华为帐号。车主需打开手机上的 AITO 应用，点击**我的 > 我的车辆 > 授权管理 > 添加授权**，根据界面要求填写被授权人的信息并进行验证。
3. 车辆处于 P 挡时，在中控屏点击状态栏头像，打开手机 AITO，进入**我的**界面，点击右上角扫描，扫描车机上的二维码登录。

#### ① 提示

- 车辆不下电的情况下，临时更换驾驶员，中控屏登录的用户帐号不会切换。
- 退出帐号后即访问客模式，此模式下车辆可正常驾驶。访客模式只记录最近一次访客的使用数据。

### 3D 人脸登录账号

录入人脸数据后，驾驶员上车刷脸即可快捷登录帐号。3D 人脸识别，采集更多面部信息，识别更安全准确，同时采用 TOF 3D 技术，暗光也能识别人脸。

### 录入或更改人脸数据。

1. 车辆处于 P 挡，并确保摄像头清洁且无遮挡、身体处于正确的驾驶坐姿和脸部无遮挡。
2. 在中控屏点击状态栏头像，使用手机 AITO 应用扫描车机上的二维码登录。
3. 在中控屏点击状态栏头像，进入**身份认证**，开启**人脸识别**开关，进行扫码验证，根据提示录入面部数据。

**使用人脸登录：**上车或点击中控屏状态栏头像后，面对驾驶员位正前方，即可快捷登录帐号。

**删除人脸数据：**在中控屏点击状态栏头像，进入管理帐号界面，点击**删除面部数据**，根据屏幕提示完成操作。

#### ① 提示

- 一个华为帐号仅支持录入一个人脸数据。多人共用 1 辆车时，非车主首次登录，请先联系车主在手机 AITO 应用上将车辆使用权限授予对应的华为帐号，再登录该帐号录入对应的人脸数据。帐号授权请参阅车主手机 App（请参阅页码 158）。
- 车辆不下电的情况下，临时更换驾驶员，中控屏登录的用户帐号不会切换。
- 如果关闭“人脸识别”开关，人脸识别功能将不可用，同时删除录入的面部数据。

### 手机车钥匙登录帐号

手机车钥匙分为蓝牙钥匙和 NFC 钥匙。您可以使用其中任意一种，登录中控屏上的个人帐号。

1. 在手机 AITO 应用完成车辆绑定后，创建手机车钥匙。（请参阅页码 47）
2. 首次使用手机车钥匙解锁车辆后，需通过扫码的方式登录个人帐号。
3. 完成首次登录后，驾驶员再次靠近车辆，通过手机车钥匙解锁车辆，即可实现帐号的无感登录。

## 多用户管理

车主可授权其他帐号在中控屏登录，分享车辆使用权，也可对登录帐号进行数据管理、删除。不同帐号间数据相互隔离，充分保障您的隐私安全。

### 授权帐号

车主授权后，非车主可以在用户中心登录个人帐号，录入人脸数据，获取更多车辆使用权限。

车主打开手机 AITO 应用，点击**我的 > 我的车辆 > 授权管理 > 添加授权**，根据界面提示可对非车主进行授权。授权成功后，车主也可在**授权管理**页随时取消授权。

### 登录帐号

无帐号登录的状态下，您可以在用户中心通过扫码或人脸识别的方式直接登录。

**扫码登录：**点击中控屏状态栏头像图标，进入扫码登录界面，通过手机 AITO 应用扫码登录帐号（请参阅页码 125）。

**人脸登录：**录入人脸数据后，上车或点击中控屏状态栏头像图标，即可快捷登录帐号（请参阅页码 125）。

#### 提示

- 帐号登录、退出必须在 P 挡下操作。
- 未经车主授权的帐号无法在中控屏登录。
- 首次登录时，只能通过扫描二维码的方式登录。

## 切换帐号

账号登录的状态下，您可以在用户中心进行帐号切换。

1. 点击中控屏状态栏头像图标，进入用户中心，点击**切换至访客**。
2. 访客模式下再次点击中控屏状态栏头像图标，通过扫码或人脸认证的方式登录新帐号。
3. 帐号切换后，座椅位置、外后视镜位置等与用车人驾驶习惯相关的个人配置数据，将跟随帐号切换。**音乐、华为视频**等与华为帐号关联的应用，也将跟随切换至相应帐号。

#### 提示

不锁车的情况下，临时更换驾驶员，中控屏登录的用户帐号不会跟随驾驶员更换而切换，进行中的导航任务也不会中断。

## 删除帐号数据

在用户中心，您可以删除包括人脸数据、应用使用数据等在内的帐号本地数据，释放储存空间。

**非车主用户：**在用户中心点击**退出登录 > 退出 > 删除**，扫码验证后，删除帐号本地数据。

**车主用户：**在用户中心页面**用户本地数据管理**下找到需要删除数据的帐号，点击**数据删除**，扫码验证后，删除此帐号本地数据。

#### 提示

- 删除帐号本地数据后，再次登录时，必须通过扫描二维码的方式登录。
- 如需删除车主帐号本地数据，请恢复出厂设置。

## 地图与导航

使用 **Petal Maps**，可以进行车辆定位与导航。地图信息可以在中控屏、仪表显示屏、前风挡玻璃（若已选装抬头显示）多屏幕显示，满足不同场景导航需求。

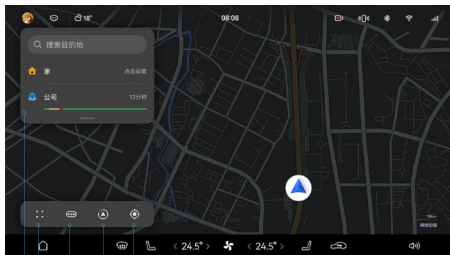

\*画面仅供参考，请以产品实际为准

1 通勤卡片	设置家或公司的常用位置后可以快速查看行车所需时间及路况。下拉通勤卡片可查看历史目的地和收藏地点。
2 地图设置	进入地图设置界面，查看离线地图、手车互联等。
3 路况	开启或关闭路况信息显示。
4 视角	切换不同导航视角。默认为 2D 车头正北向上视角，可点击切换 2D 车头向上，3D 车头向上视角。
5 定位	显示车辆当前所处位置及当前电量可达行驶范围。

### 使用导航

#### 查找目的地

1. 在中控屏快捷栏点击 **Petal Maps** 进入应用。
2. 点击首页搜索框，查找目的地。

#### 添加途经点

若在行驶过程中需要前往多个目的地，在设置终点后，再次点击搜索框输入途经点即可自动规划完整线路。

#### 智慧语音开启导航

您可以使用智慧语音选择目的地及路线。唤醒智慧语音，说出您的指令，如：“我要去幸福

咖啡馆”。若前往目的地有多条路线，再次说出指令，如：“第二条”，切换心仪路线。

#### 导航分屏

导航中，使用**音乐、畅连、车主指南**等应用时，中控屏将自动分屏显示（请参阅页码 28）。

#### 设置偏好

您可以在地图设置界面添加车牌信息，在导航时自动避开限行区域；编辑家或者公司地址，快速导航去常用目的地；下载离线地图或管理收藏的地址。

点击进入地图设置，在不同页面完成偏好设置。

页签	说明
个人中心	添加车辆车牌信息，可避开限行路线及区域；绑定微信帐号，可将手机微信聊天界面中的位置消息发送到中控屏。
收藏地点	编辑家或公司地址；查看收藏的地点。
手车互联	查看支持导航无缝流转的应用，点击应用图标查看设置和使用方式。
导航设置	选择不同路线偏好、路况概览模式；设置导航播报风格与音量、巡航播报类别等。
地图显示	选择地图文字大小及是否在地图上显示收藏的地点。
离线地图	管理、下载与更新不同城市的地图。
其他	清理地图缓存，恢复所有设置选项默认状态等。

#### 警告

- 为保证行车安全，驾驶员请勿在驾驶过程中进行操作及设置，如需使用请驻车并确保环境安全。

**▲ 警告**

- 由于道路建设、城市环境发展、政策变化等客观、难以预测的因素的影响，地图数据可能会与现实环境不符。**Petal Maps** 提供的产品功能（例如目的地搜索、路线规划、引导信息等）仅供用户行车参考使用，不作为驾驶出行的唯一依据。用户应严格遵守交通法规，以实际道路情况为准。驾驶员仍然是驾驶安全的完全责任人，因未按实际道路情况驾驶出行原因导致的事故及造成的损失，本公司不承担责任。



## 车内摄像头



\*画面仅供参考，请以产品实际为准

车辆配备车内摄像头，您可以使用其进行自拍或做为畅连视频通话使用。

### ⚠ 注意

请勿使用尖锐物品敲击摄像头，否则会损坏摄像头，摄像头未使用时请关闭摄像头盖板。

### ① 提示

畅连通话仅对华为手机进行通话时才可使用视频功能。

1

2

3

4

5

6

7

8

9

10

11

12

13

## 通信社交

### 拨打电话

通过方向盘、中控屏或智慧语音，您可以在车上快捷拨打电话。

### 拨打普通电话

#### 手动拨号拨打普通电话

1. 完成手机与车辆的**蓝牙**配对（请参阅页码 141）。

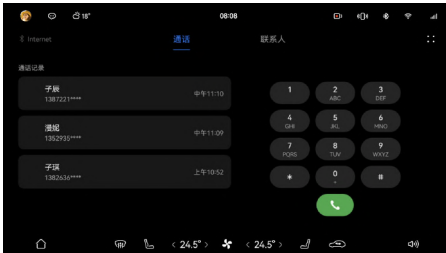

\*画面仅供参考，请以产品实际为准

2. 您可以通过以下任意一种方式拨打电话：
  - 在中控屏进入**应用与服务 > 应用中心 > 电话**，在**通话**界面，通过输入电话号码或点击通话记录的方式，拨打电话。
  - 轻按方向盘上接听按钮后，中控屏将进入**通话**界面，通过输入电话号码或点击通话记录的方式，拨打电话。

### 拨打联系人电话

1. 完成手机与车辆的**蓝牙**配对（请参阅页码 141），并同步手机上的联系人信息到中控屏。
2. 在中控屏进入**应用与服务 > 应用中心 > 电话 > 联系人**，选择联系人拨打电话。或者唤醒智慧语音，说出您的指令，如：“打电话给子辰”，即可拨打电话。

#### **i** 提示

拨打电话前，请先在手机端选择默认拨号卡，以便更好地体验拨打电话服务。

### 接听或挂断电话

有来电时，您可以通过以下方式接听或挂断电话：

- 轻按方向盘上接听或挂断按钮（请参阅页码 64）。

- 在中控屏上点击**接听**或**挂断**电话。
- 请直接说出您的指令，如：“接听”或者“挂断”。

### 畅连通话

使用**畅连**，您可以在车上接打**畅连**音视频通话，与华为手机、平板、智慧屏等畅快互联。



\*画面仅供参考，请以产品实际为准

### 拨打畅连通话

#### 使用畅连

1. 在中控屏进入**应用与服务 > 应用中心 > 畅连**，根据界面提示完成登录并同步联系人。
2. 在联系人列表或联系人详情页，选择想要拨打的设备进行通话。
3. 畅连视频通话过程中，您可以点击**切换**，切换通话界面为悬浮窗模式；点击**畅连**，可以将畅连通话流转到其他华为设备继续接听。

#### 注销畅连

若要注销车上**畅连**，点击头像，进入**关于畅连 > 解除本机关联 > 解除**，或在华为手机或平板上进入**畅连 > 设置 > 设备管理 > 智能座舱解除关联**。若手机或平板上的**畅连**帐号均已注销，则车辆不支持使用**畅连**。

#### **警告**

为保证行车安全，驾驶员请勿在驾驶过程中使用视频通话功能，如需使用请驻车并确保环境安全。

#### **i** 提示

若您的华为帐号未开通**畅连**，需先在华为手机或平板上开通功能。

## 同步联系人

您可以将华为手机或平板上的**畅连**联系人信息同步至中控屏。

若首次在车上同步畅连联系人，您可以进入畅连联系人页面点击**立即同步**，选择同步手机或平板的联系人信息。如需更改同步设备，点击**畅连头像**，进入**同步畅连联系人**，选择其他设备进行联系人同步。

### ① 提示



- 在使用同步联系人功能前，请确保您的华为手机或平板已升级至最新版本，并同意同步联系人信息。
- 中控屏不支持更改、增删联系人信息，若有需要请在手机或平板上进行修改，中控屏会自动同步更新。

## 添加常用联系人卡片

添加常用联系人卡片至快捷栏，无需进入应用，即可快速拨打**畅连**通话。





\*画面仅供参考，请以产品实际为准

1. 在中控屏进入**应用与服务 > 服务中心**，长按**畅连**服务卡片，选择**添加到快捷栏**。点击卡片下方，可选择不同尺寸、功能的**畅连**服务卡片添加到快捷栏。
2. 点击卡片中的 **添加畅连联系人**，或长按卡片进入编辑状态，点击 进行编辑。

## 畅连通话流转

您可以在手机或汽车上切换接听**畅连**通话，视频聊天不间断。

1. 中控屏与手机需登录同一华为帐号，并同时开启蓝牙或WLAN。
2. 当您上车后，点击手机**畅连**视频通话界面的选择设备，可将通话流转到中控屏接听。下车时，点击中控屏**畅连**通话界面的，可将通话流转到手机。

1

2

3

4

5

6

7

8

9

10

11

12

13

## 日程提醒

使用**日历**，您可以通过语音创建新的日程，还可以将车内登录同一华为账号的手机上的日程信息，同步到中控屏上进行查看和提醒。

### 创建或取消日程

1. 在中控屏进入**应用于服务 > 应用中心 > 日历**，首次登录根据界面提示完成授权。
2. 唤醒智慧语音，说出您的指令，如：“提醒我明天晚上8点拿快递”。



\*画面仅供参考，请以产品实际为准

您也可以在日历里，长按日程卡片，选择要删除的日程。

### 同步日程

您可以通过以下任一方式将登录同一华为账号的手机日程同步到中控屏上：

- 将手机与中控屏连接至同一热点。
- 将手机与中控屏进行蓝牙配对（请参阅页码141）。



当您有多个日历帐户时，若您不需要某个帐户下的日程显示在中控屏，可进入**日历帐户管理**，关闭对应帐户开关。

## 查看日程

**日历**提供日程卡片，您可以将其添加到快捷栏，方便确认待办的日程。

1. 您可以通过以下任一方式添加日程卡片到快捷栏：
  - 在快捷栏长按任意卡片进入编辑状态，点击**添加 > 服务中心 > 日历**，选择日程卡片添加。
  - 在中控屏进入**应用与服务 > 服务中心**，点击**日历卡片**的，选择**添加到快捷栏**。
2. 在快捷栏查看日程：
  - 日程卡片会显示最近未过期的待办日程，点击日程列表进入**日历**应用。
  - 没有日程时，卡片会显示今日的星期、日期与农历信息。

### 提醒日程

1. 点击状态栏通知图标进入通知中心，点击，开启**日历通知**开关。
2. 若有待办日程的通知提醒时，状态栏的通知图标会有红点提示，可点击进入通知中心查看。

### 日程快速导航

若同步到中控屏的日程里有地址信息时，日程卡片上会有导航图标，点击图标可直接跳转到地图应用开始导航。

#### 提示

语音创建的日程不包含地址信息。

## 多媒体

### 音乐

通过操控中控屏、唤醒智慧语音和轻按方向盘右侧左右切换按钮，您可以播放或切换在线音乐，还可以播放蓝牙和 USB 设备上的音乐，在车内尽情享受您的音乐世界。

#### 播放在线音乐

您可以通过以下方式播放在线音乐：

- 在中控屏进入**应用与服务 > 应用中心 > 音乐**，在**推荐**页面您可以通过搜索歌曲或打开推荐歌单，选择喜欢的音乐播放或切换。
- 唤醒智慧语音，说出您的指令，如：“播放一首歌曲”、“切换下一首歌曲”。

在中控屏上登录与华为设备相同的华为帐号，可在车上播放手机或平板等设备**音乐**中已收藏的歌曲。

#### 播放蓝牙音乐

1. 在手机上进入**设置 > 蓝牙**，开启**蓝牙**开关。



\*画面仅供参考，请以产品实际为准

2. 在中控屏进入**应用与服务 > 应用中心 > 蓝牙音乐**，点击**添加蓝牙设备**，开启**蓝牙**开关，选择要配对的设备名称，根据界面提示完成配对。



\*画面仅供参考，请以产品实际为准

3. 连接后，在中控屏底部快捷栏，点击音频卡片右侧图标，将播放音源切换至已蓝牙连接的手机名称。此时在手机上开启音乐应用并播放，声音将从座舱音响中发出。

#### 提示

- 请确认已切换到您想收听的音源后，再进行播放。
- 切换音源后，点击音源卡片左侧歌曲图标，可直接跳转至对应音源应用的主界面。

#### 播放 USB 音乐

1. 将 USB 设备插入车辆 USB 插口（请参阅页码 80）。
2. 在中控屏进入**应用与服务 > 应用中心 > USB 音乐**。
3. 在**USB 音乐**应用页将显示当前识别到的歌曲，您可选择喜欢的歌曲进行播放。

#### 提示

若 USB 设备插入后，识别不到 USB 设备，请尝试重新插拔，或在中控屏重新登录您的华为帐号。

#### 收音机

使用**收音机**，您可以在车上收听电台的广播、音乐、有声书等内容。通勤路上、旅行途中，让精彩音频内容随时随地伴您左右。

在中控屏进入**应用与服务 > 应用中心 > 收音机**。

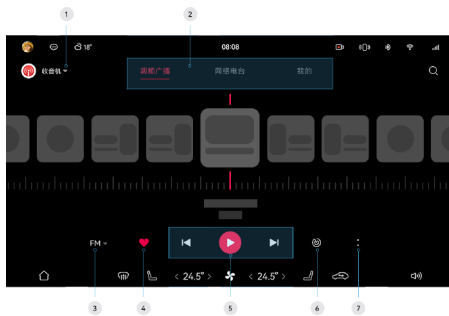

\*画面仅供参考，请以产品实际为准

1	切换音源入口，可切换成 <b>华为音乐</b> 、 <b>蓝牙音乐</b> 或 <b>USB 音乐</b> 。
2	切换 <b>调频广播</b> 、 <b>网络电台</b> 、 <b>我的</b> 界面。
3	切换 <b>FM/AM</b> 频道。
4	收藏当前电台频道。
5	播放、暂停、切换频道。
6	重新搜索电台。
7	进入更多选择页面，可 <b>添加频道</b> 、 <b>编辑列表</b> 、 <b>收藏列表</b> 、 <b>展示频道信息</b> 。

## 相机与图库

使用**相机**，您可以记录旅途精彩风景和车内美好时刻。**图库**中的照片若有位置信息，可一键导航至照片拍摄地。

### 打开相机

您可以通过以下方式打开**相机**：

- 操控中控屏：在中控屏进入**应用与服务 > 应用中心 > 相机**。
- 唤醒智慧语音，说出您的指令，如：“打开相机”。

### 拍照



\*画面仅供参考，请以产品实际为准

1	进入 <b>设置</b> 界面，对 <b>相机</b> 进行 <b>自拍镜像</b> 、 <b>记录地理位置信息</b> 等更多设置。
2	设置 <b>定时拍照</b> 。
3	进入 <b>图库</b> ，查看已拍摄的照片。
4	点击 <b>拍照</b> 、 <b>录像</b> ，或者左右滑动屏幕，切换 <b>拍照</b> 和 <b>录像</b> 模式。
5	切换前、后置摄像头。

### 录像



\*画面仅供参考，请以产品实际为准

1	已录像的时长。
2	在录像中拍下当前画面。
3	开始或结束 <b>录像</b> 。
4	暂停或继续 <b>录像</b> 。

### 在车辆上查看照片

在中控屏进入**应用与服务 > 应用中心 > 图库**，即可查看、分享（请参阅页码 135）车辆拍摄的照片和视频。

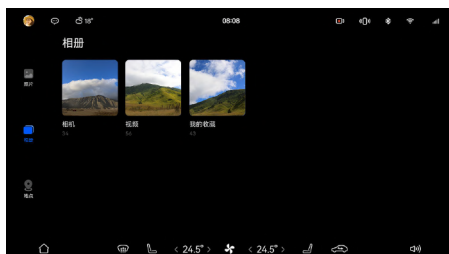

\*画面仅供参考，请以产品实际为准

## 快速导航到照片拍摄地

在中控屏进入**图库**，打开照片。若照片拍摄时带有地理位置信息，可点击上方导航图标△，一键导航至照片拍摄地。



\*画面仅供参考，请以产品实际为准

### ① 提示

在**相机**设置界面，开启**记录地理位置信息**开关，拍摄的照片会带有拍摄地的地理位置信息。

## 华为分享

使用**华为分享**，您可以在中控屏与**华为手机**、**平板**、**电脑**等设备之间互传**图片**或**视频**，和亲朋好友分享美好记忆。

发送方和接收方的**华为分享**需要同时保持开启状态。在中控屏进入**设置**>**连接**，开启**华为分享**开关。

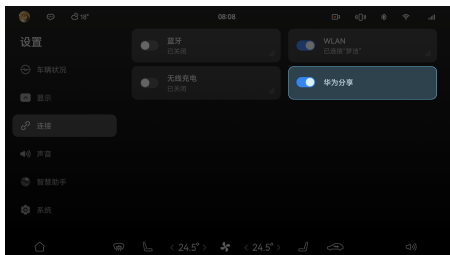

\*画面仅供参考，请以产品实际为准

## 中控屏发送

1. 在中控屏上选择想要分享的图片或视频，点击**分享**。
2. 在搜索到的附近设备中，点击想要分享的设备。

## 中控屏接收

1. 在其他设备上选择图片或视频，点击**华为分享**后，选择**车辆**。
2. 在中控屏上的弹框中点击**接收**。

### ① 提示

当前车辆上的**华为分享**仅支持**图片**和**视频**的分享。

## K 歌

伴随氛围灯的音乐律动，将座舱变成 K 歌房，在旅途中和亲朋好友享受畅爽开怀的 K 歌体验。

1. 在中控屏进入**应用与服务**>**应用中心**>**应用市场**，搜索并安装相关卡拉 OK 应用，如**雷石车载卡拉 OK**、**唱吧**和**全民 K 歌**。
2. 将麦克风与车辆连接。以**雷石车载卡拉 OK**麦克风为例，将麦克风的连接线 Type-C 端插入接收器，再将接收器 USB 端插入车辆 USB 接口（请参阅页码 80），打开麦克风开关。
3. 将**智能氛围灯**切换至**音乐律动**模式（请参阅页码 76），打开相关卡拉 OK 应用，选择歌曲进行播放后，麦克风声音将会开启，此时即可伴随音乐律动，畅快 K 歌。



\*画面仅供参考，请以产品实际为准

4. 在卡拉 OK 应用界面，使用手机扫码登录您的账号进行绑定，享受更高级的点播服务。

### ⚠ 警告

为保证行车安全，驾驶员请勿在驾驶过程中 K 歌。

**提示**

- 使用前请按照卡拉 OK 应用内提示，将中控屏升级至支持 K 歌的版本（请参阅页码 144）。
- K 歌麦克风需单独购买，请联系 AITO 用户中心购买匹配卡拉 OK 应用的麦克风。
- 若您在中控屏切换了华为帐号，需要重新下载相关卡拉 OK 应用。
- 挡位切换为非 P 挡时，中控屏的 MV 画面将切换成歌词。
- 为了更好的 K 歌体验，K 歌场景下，无法使用智慧语音和头枕扬声器。
- 当前仅**雷石车载卡拉 OK**和**全民 K 歌**支持在汽车行驶过程中 K 歌，行车中支持的 K 歌应用后续会有新增，请以实际情况为准。

**游戏**

您可使用中控屏玩游戏，支持方向盘、氛围灯、音响、游戏手柄等设备联动，为您打造沉浸式的游戏体验。

1. 点击中控屏状态栏头像图标，进入扫码登录界面，通过手机 AITO 应用扫码登录您的华为帐号。
2. 进入**应用与服务 > 应用中心 > 应用市场**，点击右上角🔍可搜索并安装游戏。

王牌竞速、元气骑士、汤姆猫总动员、战魂铭人等游戏将首次登陆座舱，欢迎您进行下载体验，您可以使用华为帐号免登录畅玩。

• **王牌竞速**

支持 60 帧满帧畅玩，支持触摸屏、方向盘和全手柄操作，支持与车内氛围灯联动。



\*画面仅供参考，请以产品实际为准

游戏可参考下图进行设置，体验更好。



\*画面仅供参考，请以产品实际为准

• **元气骑士**

支持触摸屏和全手柄操作，支持与车内氛围灯联动。



\*画面仅供参考，请以产品实际为准

• **汤姆猫总动员**

支持触摸屏操作，适合全年龄段人群，亲子娱乐佳作，操作便捷，休闲有趣。



\*画面仅供参考，请以产品实际为准



- 战魂铭人

支持触摸屏和全手柄操作，支持与车内氛围灯联动。



\*画面仅供参考，请以产品实际为准

### ① 提示

- 配图仅供参考，请以实际画面为准。
- 游戏账号与华为帐号绑定，如果您切换了华为帐号，需重新下载游戏应用。
- 游戏下载将消耗流量，下载前请确认您的流量充足或已连接稳定的WLAN（请参阅页码142）。

### ⚠ 警告

为保证行车安全，驾驶员请勿在驾驶过程中开启游戏，如需使用请驻车并确保环境安全。

1

2

3

4

5

6

7

8

9

10

11

12

13

## 音效

### HUAWEI SOUND

车辆搭载 HUAWEI SOUND 音响系统，具备 1000W 专业级功放和 7.1 环绕声场，为您带来身临其境般的听觉体验。

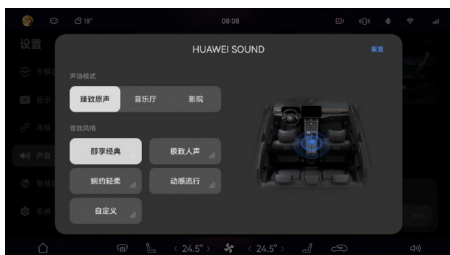

\*画面仅供参考，请以产品实际为准

#### 1. 在中控屏进入设置 > 声音 > HUAWEI SOUND。

#### 2. 您可以按需要选择声场模式和音效风格。

- 声场模式：可选择**臻致原声**、**音乐厅**或**影院**模式。

选择**臻致原声**后，在右侧界面拖动蓝色圆点可以调节车内声场平衡。如：将圆点拖到左上角时，左上角位置的声音会变大。

选择**音乐厅**或**影院**后，您可以体验仿佛置身于音乐厅或电影院的视听效果。

- 音效风格：可选择**预置音效**或**自定义音效**风格。

**预置音效**：点击**醇享经典**、**极致人声**、**婉约轻柔**、**动感流行**或**自定义**卡片，即可选中音效风格。

**自定义音效**：连续点击**自定义**音效卡片，或在**醇享经典**、**极致人声**、**婉约轻柔**、**动感流行**音效界面点击**自定义**，进入自定义设置界面，设置低中高音调的平衡。自定义音效仅保存最近一次的设置值。

#### 提示

- 点**重置**可以恢复默认的设置，声场模式默认为**臻致原声**、音效风格默认为**醇享经典**。
- **醇享经典**、**极致人声**、**婉约轻柔**、**动感流行**界面的**自定义**仅为自定义音效的设置入口，不改变预置音效。

### 头枕模式

若您的车辆已配置主驾头枕音响，主驾位置的**头枕模式**可以让乘客享受美妙音乐之时，主驾也能通过私享头枕听清导航和通话，互不干扰。

#### 1. 在中控屏进入设置 > 声音，开启**头枕模式**开关。



\*画面仅供参考，请以产品实际为准

#### 2. 选择**专注模式**或**私享模式**。

- 在**专注模式**中，仅导航、通话从主驾头枕音响发出，乘客可正常通过车内扬声器收听音乐。
- 在**私享模式**中，除提示音和警告音外，所有声音由主驾头枕音响发出，不影响乘客休息，驾驶员也可以正常听音乐或导航。

#### 提示

- 关闭**头枕模式**开关后，所有声音将正常从车内扬声器发出。
- 如需调节您所听到的声音音量大小，如导航音量、通话音量（请参阅页码 141）。

### 声浪模拟

开启声浪模拟后，当车辆启动、怠速和加速时，您可以在车内听到个性化的引擎声，感受炫酷的驾驶乐趣。

1. 在中控屏进入**设置>声音>声浪模拟**。



\*画面仅供参考，请以产品实际为准

2. 打开**声浪模拟**开关，选择喜欢的声浪。

**提示**

建议在**运动驾驶模式**下打开该功能，以获得更好的声浪体验。

**低速提示音**

电动汽车行驶时噪音较小，为了提醒行人注意行驶中的车辆，当车辆减速至 30km/h 以下时会发出提示音。低速提示音支持临时关闭，在车辆重新上电后，默认开启低速提示音。



\*画面仅供参考，请以产品实际为准

在中控屏进入**设置>声音>提示音>低速提示音**，点击按钮可临时关闭低速提示音，也可以选择不同的音效。

**警告**

- 低速提示音关闭开关仅在短距离区域内没有行人，且周围环境明显不需要提示音时才可使用。
- 若车辆低速时未发出提示音，车辆可能存在故障，请及时联系 AITO 用户中心处理。

1

2

3

4

5

6

7

8

9

10

11

12

13

## 服务中心

**服务中心**是发现和管理全量服务卡片的入口，您可以管理、使用各种服务，或进行跨设备协同等操作。

**服务卡片**是一种内容动态刷新的卡片，您无需打开应用，即可通过卡片获取应用内的重要信息，如异常天气预警、车辆能量、实时热点新闻等，进入卡片可查看更多详情。



\*画面仅供参考，请以产品实际为准

### 进入服务中心

在中控屏进入**应用与服务 > 服务中心**，点击服务卡片即可进入相应的服务。

### 添加服务卡片到快捷栏

为了更便捷地使用服务卡片，您可以将喜欢的服务卡片添加到快捷栏，在任意界面从屏幕底部上滑出快捷栏，查看、使用已添加的服务卡片。

您可以通过以下方式添加服务卡片到快捷栏：

- 在快捷栏长按任意卡片进入编辑状态，点击**添加 > 服务中心**，点击服务卡片，选择卡片功能和尺寸样式。
- 在中控屏进入**应用与服务 > 服务中心**，长按服务卡片，选择**添加到快捷栏**。在**所有服务**中点击☰区域，可选择不同尺寸、功能的服务卡片添加到快捷栏。
- 在中控屏进入**应用与服务 > 服务中心**，长按服务卡片，拖拽至快捷栏即可添加。

## 跨设备协同使用服务

您可将中控屏支持跨设备使用的服务卡片流转至华为手机或平板，也可将华为手机或平板上的服务卡片流转至中控屏上继续使用。

1. 将中控屏与要流转的设备登录同一华为帐号，并开启**蓝牙**。
2. 在中控屏进入**应用与服务 > 服务中心**，选择可跨设备协同使用的服务卡片，点击🔄，选择流转的设备后，设备将自动打开此服务继续使用。
3. 若想流转回中控屏，可在设备上点击🔄，选择对应中控屏即可。

### 提示

- 支持流转的服务页面会显示🔄，当前仅**读特、听热搜、新浪听新闻、太平洋知科技、广发证券**服务支持，后续会有新增，请以实际情况为准。
- 使用该功能前，请确认手机或平板系统已升级至 HarmonyOS 2 及以上版本。

## 更多设置

### 显示

在显示界面，您可以更换壁纸、屏幕保护、显示模式，打造您的个性化中控屏。还可以根据您的需要，调节中控屏与仪表显示屏亮度等。

### 设置壁纸

您可以设置随时间交替而自动变化风景状态的时光壁纸，体验自然灵动的视觉效果。也可以自定义壁纸，打造喜爱的桌面。

在中控屏进入**设置 > 显示 > 壁纸**，您可以选择**本地壁纸**或**壁纸订阅**。

- **本地壁纸**：勾选多个时光壁纸或推荐壁纸，也可在**我的壁纸**点击 $\oplus$ 添加图库壁纸。添加后，在中控屏桌面上左右滑动切换壁纸，或点击 $\odot$ 开启**自动切换壁纸**，让车辆上电时自动切换壁纸。
- **壁纸订阅**：勾选多个壁纸主题，还可点击进入主题，编辑、收藏喜爱的壁纸。

#### ① 提示

当桌面显示时光壁纸时将暂停上电自动切换，手动切换至普通壁纸后恢复自动切换。

### 设置屏幕保护

屏幕保护（请参阅页码 29）。

### 调节亮度

拖动亮度条，调节中控屏或仪表显示屏亮度。您也可以点击**自动**，中控屏亮度会随环境亮度变化。

### 声音

您可以在中控屏底部工具栏，快速调节不同声音的音量大小；或在声音界面，调节音量或设置不同提示音；还可以体验 **HUAWEI SOUND** 的独特音效（请参阅页码 138），选择不同**声浪模拟**效果。若您的车辆已配置主驾头枕音响，可以根据驾驶场景切换**头枕模式**。



\*画面仅供参考，请以产品实际为准

- 在中控屏进入**设置 > 声音 > 提示音**，设置来电提示音、低速提示音、后座安全带提示音和触摸提示音。
- 在中控屏底部工具栏点击 $\odot$ ，可以快速调节当前系统正在播放的音频音量大小；点击 $\odot$ ，可分别调节媒体、智慧语音、导航、通话的音量大小。



\*画面仅供参考，请以产品实际为准

#### ⚠ 警告

为避免可能出现的听力损伤，请勿长时间保持过高音量。

#### ① 提示

请使用高品质音源以获得更好的音效效果。

### 蓝牙

手机与车辆蓝牙配对并连接成功后，您可以在车上接打手机电话，访问手机的联系人与最近通话等信息，还可以播放来自手机的音乐、视频等媒体文件。

## 手机与车辆进行蓝牙配对

1. 在手机上进入**设置** > **蓝牙**，开启**蓝牙**并将其设置为**当前可被附近的蓝牙设备发现**。
2. 在中控屏进入**设置** > **连接**，开启**蓝牙**开关。



\*画面仅供参考，请以产品实际为准

3. 在中控屏上点击**蓝牙**，打开配对界面，选择要配对的手机，根据界面提示完成配对。



\*画面仅供参考，请以产品实际为准

## 同步手机的联系人与通话记录

开启该功能后，手机与车辆**蓝牙**连接时，中控屏将同步显示手机上的联系人与通话记录。

- 手机与车辆**蓝牙**配对时，在手机上同意车辆的访问权限并点击**配对**，即可完成同步。
  - 如果手机与车辆已连接**蓝牙**，中控屏未显示手机的联系人与通话记录，请进行以下操作：
1. 在中控屏进入**设置** > **连接** > **蓝牙**。
  2. 打开**蓝牙**设置界面，在**已配对的设备**中点击手机设备后的**设置**，开启**同步联系人与通话记录**开关。
  3. 在手机上同意车辆的电话簿访问权限申请。

## 播放蓝牙音乐

手机与中控屏连接**蓝牙**后，您可在中控屏底部快捷栏，点击音频卡片右侧图标，将播放音源切换至已**蓝牙**连接的手机名称。此时在手机上开启音乐应用并播放，声音将从座舱音响中发出。



\*画面仅供参考，请以产品实际为准

### 提示

- 请确认已切换到您想收听的音源后，再进行播放。
- 切换音源后，点击音源卡片左侧歌曲图标，可直接跳转至对应音源应用的主界面。

## 手机与车辆解除蓝牙配对

在中控屏或手机的**蓝牙**设置界面，选择需要解除配对的设备，点击**设置**，选择**取消配对**。

## WLAN

通过无线局域网（Wireless Local Area Network，简称为 WLAN）连接网络，能有效地节约数据流量。为确保快速可靠地更新车辆的软件、流畅地观看视频、听在线音乐等，建议您将车辆始终连接至一个 WLAN 网络。

1. 在中控屏进入**设置** > **连接**，开启**WLAN** 开关，车辆将自动扫描 WLAN 网络，点击 WLAN 设置卡片查看可用列表。
2. 选择要使用的 WLAN 网络，输入密码（如有必要），点击**连接**。

若想删除当前连接的 WLAN 网络，点击**已连接 WLAN** 里的网络，选择**删除**。



\*画面仅供参考，请以产品实际为准

### ① 提示

- 一旦连接过某个网络，当 WLAN 开启且车辆在其范围内时，车辆会自动与之相连。若有多个之前连接过的网络在范围内，车辆会连接到最近使用的网络。
- 您可以通过 WLAN 功能，连接并使用手机共享的个人热点，使用时请注意流量消耗。
- 您也可以通过状态栏 WLAN 图标来查看当前连接网络的信号强度，若信号强度低，车辆上网速度可能会较慢。

## 流量查询和购买

1. 在中控屏，点击状态栏  信号图标。
2. 查看已使用的流量以及每月的流量总数。

### ① 提示

流量从实名认证当天开始统计，每月 1 号为月结日。

3. 建议您在流量用完前，点击**购买流量**，使用微信扫描二维码，在小程序中购买流量。

## 权限管理

使用权限管理，您可以收到摄像头、麦克风、位置信息等权限被调用的通知，也可以随时管理应用权限、关闭应用。



\*画面仅供参考，请以产品实际为准

您可以通过以下方式管理应用权限或关闭应用：

- 当权限被调用时，该权限的图标会出现在中控屏状态栏中。点击该图标，查看正在使用该权限的应用，点击任一应用管理应用权限或关闭应用。
- 您也可以从中控屏进入**设置 > 系统 > 权限管理**。

- 在**权限**中，您可以查看访问麦克风、位置信息、日历、媒体和文件等权限的应用。
- 在**应用**中，您可以查看各应用的访问权限。

### ① 提示

- 当有多个权限正在被使用时，中控屏状态栏优先显示敏感程度最高的权限图标。在此期间有新权限被调用时，不做特别提醒。
- 权限调用仅驻车状态下会在中控屏状态栏中提醒。

## 隐私模式

开启隐私模式后，当车内多人乘车时，系统将自动隐藏中控屏上主驾的个人敏感信息，如主驾的历史通话记录、历史导航记录和收藏的常用地址，同时来电通知仅在仪表屏显示。



\*画面仅供参考，请以产品实际为准

## 开启隐私模式

1. 在中控屏点击状态栏头像，登录华为帐号。
2. 您可以通过以下任一方式开启隐私模式。
  - 在中控屏点击状态栏头像进入用户中心，开启“隐私模式”开关。
  - 主驾唤醒智慧语音后说“打开隐私模式”。

副驾或第二排座椅感应到有人乘坐时，系统自动进入隐私模式；副驾与第二排乘客全部下车时，隐私模式自动退出。

## 关闭隐私模式

您可以通过以下任一方式关闭隐私模式。

- 在中控屏点击状态栏头像进入用户中心，关闭“隐私模式”开关。
- 主驾唤醒智慧语音后说“关闭隐私模式”。

### 提示

- 体重过轻或没有完全坐在座椅上时，座椅重力感应可能无法检测到。
- 退出隐私模式后，隐藏的个人敏感信息将在中控屏正常显示。
- 重物放置在副驾或二排座椅上可能会误触发隐私模式。

## 系统通用设置

您可以设置系统**语言和时间**，开启**应用通知**，选择**单位与续航里程显示模式**。

### 应用通知

开启**应用通知**后，当应用有新消息时，您可以在中控屏状态栏上查看。

1. 从中控屏进入**设置 > 系统 > 通用 > 应用通知**。



\*画面仅供参考，请以产品实际为准

2. 开启您希望被通知的应用开关，如：**畅连、车主指南、电话**等。
3. 在状态栏点击🔔查看消息。

## 语言和时间

从中控屏进入**设置 > 系统 > 语言和时间**。选择您想要设置的语言和时间显示，可以选择**中文或英文，24小时制或12小时制**。



\*画面仅供参考，请以产品实际为准

## 单位格式

从中控屏进入**设置 > 系统 > 单位与续航里程显示模式**。您可以根据偏好选择**仪表盘距离单位和续航里程显示模式**。



\*画面仅供参考，请以产品实际为准

## 系统更新

收到新版本推送后，您可以通过中控屏进行下载更新操作，持续提升车辆的使用体验。

### 下载

1. 从中控屏进入**设置 > 系统 > 更新与重置 > 系统更新**。您可以在该界面中查看系统更新状态与当前版本。
2. 进入**系统更新**界面，确保**自动下载**开关已开启。新版本推送后，车辆自动为您下载最新版本，您可以在**通知中心**查看下载进度。
3. 下载完成后，从中控屏进入**设置 > 系统 > 更新与重置 > 系统更新**或从**通知中心**进入，设置更新计划。



### ① 提示

- **系统更新功能**需要在车主帐号或授权帐号下使用。
- 系统有新版本推送时，中控屏顶部状态栏会显示升级提醒图标<sup>①</sup>。您可以直接点击图标完成下载操作或设置更新计划。

## 通过中控屏更新

新版本下载完成后，您可以根据自身需要选择**自动更新**、**预约更新**或**立即更新**。

### 自动更新

点击**系统更新**>**系统更新设置**，打开**自动更新**开关。您也可以点击**自动更新**，设置自动更新的时间。当系统下载完新版本软件包后，会根据设置的时间自动进行升级。

### 预约更新

1. 点击**预约更新**，根据界面提示，设置预约更新时间，确认满足新版本更新条件。
2. 到达预约时间后，车辆会自动检测状态，条件满足才会更新，若车辆不满足更新条件，则自动推迟 24 小时后进行更新。
3. 预约成功后，如果需要取消更新任务，可以进入**系统更新**界面，点击**取消预约**。
4. 更新完成后，可在**系统更新**界面查看版本日志。

### 立即更新

1. 点击**立即更新**，根据提示，进入车辆状态检测界面。
2. 若车辆状态不满足更新条件，请按照界面提示进行调整。
3. 满足条件后，进入更新倒计时界面。倒计时期间，您可以直接锁车离开，系统将自动为您完成更新，您也可以随时取消此次更新计划。
4. 更新完成后，可在**系统更新**界面查看版本日志。

### ⚠ 警告

为保证您的安全，系统更新时，车辆必须处于安全状态并严格满足弹框中的提示条件，如停靠在安全区域，且处于 P 挡等。若选择**预约更新**，到达预约时间时，车辆必须处于闭锁无人状态。

## 通过手机应用更新

新版本下载完成后，您可以在手机上远程进行车辆软件版本更新。

1. 使用该功能前，请确保车辆已处于闭锁无人状态。
2. 在手机上打开 AITO 应用，进入**我的**>**我的车辆**，在列表中选择您想要升级的车辆，点击**车辆软件版本**。
3. 当车辆新版本升级包下载完成后，您可以在**车辆软件版本**界面上选择**立即更新**或**预约更新**。
  - 选择**立即更新**，车辆将检测更新条件，更新条件满足时进入倒计时，在倒计时期间内您可以选择**暂不更新**。
  - 选择**预约更新**，设置预约更新时间，到达预约时间后，若车辆满足更新条件则进行更新，不满足更新条件时自动推迟 24 小时后进行更新。
4. 车辆软件版本更新成功后，可返回到版本信息界面查看车辆最新版本。

1

2

3

4

5

6

7

8

9

10

11

12

13

## 智慧用车

在本章中，您可了解车辆的智能场景的使用，  
请仔细阅读本部分。

## 智慧助手

### 开启智慧语音

#### 唤醒智慧语音

说出唤醒词或按方向盘语音键，唤醒智慧语音。

您可以通过以下任一方式唤醒。

- 默认唤醒词唤醒：说“小艺小艺”。
- 自定义唤醒词唤醒：在中控屏进入**设置>智慧助手>智慧语音>我的小艺**，点击**自定义唤醒词**。  
设置自定义唤醒词后，仅可以通过自定义唤醒词唤醒。
- 按方向盘左侧的语音键。

#### ① 提示

- 试试问“小艺小艺，你会做什么”，了解语音能控制哪些功能。
- 您可以根据需要关闭**副驾、左后座、右后座**语音唤醒位置。在中控屏进入**设置>智慧助手>智慧语音>语音唤醒**，点击卡片，设置语音唤醒位置。

### 设置智慧语音

通过设置智慧语音，您可以享受更多个性化语音服务，如设定自己喜欢的应答语、与智慧语音连续对话等。



\*画面仅供参考，请以产品实际为准

在中控屏进入**设置>智慧助手>智慧语音**，可进行如下设置：

- 智慧聆听：您可设置**连续对话聆听时间**，在该段时间内只需唤醒一次，就能持续语音对话。
- 语音唤醒：开启此开关可以通过唤醒词唤醒智慧语音。点击卡片，您还可以选择语音的

**可唤醒位置**，包括**主驾、副驾、左后座、右后座**。

语音唤醒开关默认开启，且默认认可唤醒位置为主驾。可唤醒位置您可关闭**副驾、左后座、右后座**，不可关闭**主驾**。

- 智慧免唤醒：开启**智慧免唤醒**开关，无需唤醒，即可与小艺对话。点击卡片，查看免唤醒指令。
- 来电语音播报：开启**来电语音播报**开关，来电时将会语音提醒。
- 应答语：点击**我的小艺>自定义应答语**，设置唤醒智慧语音后的应答语。
- 播报音色：点击**我的小艺**，可根据喜好选择**官方声音**（包括女声、男声、童声、少女声）或**自定义声音**。自定义声音支持在手机、平板或中控屏录制声音，且需先联网和登录华为帐号。
  - 手机或平板录制：在已登录华为帐号的设备（目前支持华为、荣耀品牌）上点击**设置>智慧助手>智慧语音>声音>添加声音**，根据提示录制语音声音后，在中控屏开启同步自定义声音功能，该华为帐号下载的自定义声音将同步到本车辆。
  - 中控屏录制：在**自定义声音**界面点击卡片，开启同步自定义声音功能后，点击**添加声音**卡片，使用微信扫码录制声音。
- 方言识别：当前支持识别普通话、四川话、广东话。点击**方言识别**，选择某个方言，智慧语音可精准识别该方言。

#### ① 提示

智慧语音部分功能需要联网后才能正常使用，如使用语音控制导航、搜索在线音乐等。

## 查看智慧语音技能

您可以通过以下任一方式查看智慧语音支持的功能。

- 直接说“小艺小艺，你会做什么”或“小艺小艺，你有什么技能”。
- 在中控屏进入**服务与应用 > 应用中心 > 车主指南 > 语音技能**。



\*画面仅供参考，请以产品实际为准

- 在中控屏进入**设置 > 智慧助手 > 智慧语音 > 语音技能**。



\*画面仅供参考，请以产品实际为准

## 小艺建议

联网状态下，根据不同场景，**小艺建议**将动态推荐您当下可能需要的服务与内容。如：过隧道时，小艺会帮您将空调智能切换为内循环；当您有日程待办、快递待领取，或需要停车、充电等服务时，小艺也将及时进行提醒与推荐。

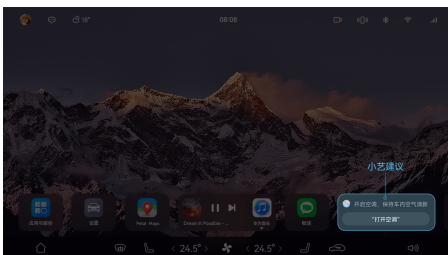

\*画面仅供参考，请以产品实际为准

## 使用小艺建议

在快捷栏点击**小艺建议**服务卡片，可直接进入对应的服务或应用。

## 添加小艺建议到快捷栏

若您不慎删除**小艺建议**，可以在中控屏进入**应用与服务 > 服务中心**，长按**小艺建议**服务卡片选择**添加到快捷栏**。

## 语音反馈问题与建议

使用车辆时遇到问题，或者对车辆有任何建议，您可以通过智慧语音反馈。



\*画面仅供参考，请以产品实际为准

1. 唤醒智慧语音后说**我要反馈问题**或**我要提个建议**。

首次使用语音反馈功能时，根据界面提示完成授权并重新说出语音反馈指令。

2. 根据语音提示，说出您的问题或建议。

当您说出语音反馈指令后，界面会弹出录音计时卡片。

3. 您可以通过以下任一方式结束录音。

- 点击录音卡片上右侧的停止按钮。
- 反馈问题或意见后 3s 内未识别到人声，将自动结束录音。

4. 录音结束后，根据界面提示，确认提交录音内容。

### 提示

- 为保证反馈的问题或建议上传完成，建议间隔 10min 后再次使用语音反馈。
- 若语音反馈过程中网络信号不佳，语音反馈功能可能异常，请在网络信号恢复后重新反馈。

## 情景智能

### 小憩模式

您可以对主驾座椅开启小憩模式，系统自动调节主驾座椅姿态、车内温度和音量等，快速进入舒适的休息环境。



\*画面仅供参考，请以产品实际为准

您可以通过以下任一方式开启和关闭小憩模式。

#### ● 中控屏开启和关闭小憩模式。

1. 使用小憩模式前，确保车辆处于 P 挡状态、电量大于 30%。
2. 从中控屏顶部向下滑出**控制中心**，点击**小憩模式**快捷开关，或在中控屏进入**设置>车辆控制>智慧场景>小憩模式**。
3. 在小憩模式设置界面，选择**休憩**（默认）、**冥想**或**呼吸**模式。
4. 根据需要设置小憩模式时长、音量大小及背景音乐。

小憩模式的设置将会被记忆，下次开启时，会自动加载本帐号最近一次的设置值。

5. 点击**开始**，开启小憩模式。

开启后自动放倒座椅，您也可以根据需要手动调节座椅姿态，系统将记忆调节后保持时间最长（至少 1min）的座椅位置，下次该帐号开启小憩模式时，座椅将自动调节至该记忆位置。

6. 休憩结束，点击**结束小憩**，退出小憩模式。

#### ● 语音开启和关闭小憩模式。

1. 使用小憩模式前，确保车辆处于 P 挡状态、电量大于 30%。
2. 主驾唤醒智慧语音说“**打开小憩模式**”。

系统自动调节至本帐号最近一次的设置值，若首次使用小憩模式，将自动加载默认值。

3. 休憩结束，主驾唤醒智慧语音说“**关闭小憩模式**”。

#### ① 提示

- 主驾座椅开启小憩模式前，请确认第二排座椅无人乘坐，并且座椅上无大型物体放置。
- 开启小憩模式后，系统自动放倒座椅、调节车内温度至 24℃、音量至设置值，并熄灭仪表盘、氛围灯和车外灯、关闭所有车窗、锁止所有车门。
- 当空调处于**自动**模式时开启小憩模式，空调仍将保持当前状态。
- 开启小憩模式后，弹射、燃油检测、燃油补电功能暂时不可用。
- 电量小于 20%、切换挡位、切换帐号、车辆下电、离车闭锁或电源异常时，小憩模式将自动退出。
- 退出小憩模式后，座椅姿态、仪表盘及氛围灯恢复到开启小憩模式前的状态。

### 智慧场景

根据车主朋友们日常出行的典型场景，我们打造了**智慧场景**，可以让您的出行更简单、更省心。智慧场景包括：**出发上班**、**下班回家**、**休息日出游**、**开门调低音量**、**下车提醒**。如**出发上班**场景，依据您设置的场景触发条件，自动帮您执行一系列动作：播报欢迎语、播报今日的日程、播放音频并导航至公司。



\*画面仅供参考，请以产品实际为准

1. 在中控屏进入**设置 > 车辆控制 > 智慧场景**。  
点击**更多场景**，查看所有场景卡片。



\*画面仅供参考，请以产品实际为准

2. 您可以通过以下任一方式，开启智慧场景或关闭智慧场景。
  - 在中控屏进入**设置 > 车辆控制 > 智慧场景 > 更多场景**，点击智慧场景卡片的开关。
  - 在中控屏进入**设置 > 车辆控制 > 智慧场景 > 更多场景**，点击智慧场景卡片进入详情页，点击**开启自动执行**或**关闭自动执行**。



\*画面仅供参考，请以产品实际为准

3. 点击进入智慧场景详情页，点击带**开关**的选项，支持您开启或者关闭。点击带**三角形图标**的选项，支持您自定义编辑设置。如：**播放音频**支持您自定义是开启或关闭，也支持您自定义选择播放音频。

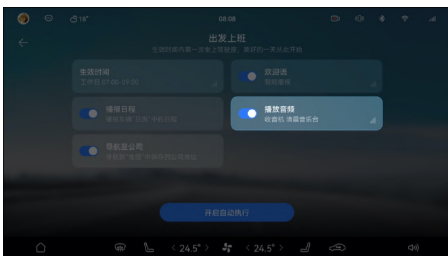

\*画面仅供参考，请以产品实际为准

## 智慧寻车

开启智慧寻车后，倒车过程中可以准确识别车辆停放楼层及位置，并自动记录车位信息；停车后，将自动推送车辆的详细位置信息至手机“AITO”应用，让您轻松找到爱车。



\*画面仅供参考，请以产品实际为准

## 开启智慧寻车

1. 车辆处于 P 挡时，点击中控屏状态栏头像，登录华为帐号。
2. 在中控屏进入**设置 > 车辆控制 > 更多**，开启**智慧寻车**开关。

## 查看车辆位置信息

1. 打开手机上的“AITO”应用，进入“我的”界面，点击“注册/登录”，使用已登录车辆的华为帐号登录。
2. 离车闭锁后，在手机“AITO”应用的“爱车”界面，点击“位置”可以查看车辆停放的经纬度、四张车辆周围环境照片、车位号以及楼层。

当“位置”区域显示“点击使用智能寻车”时，可以查看车辆的详细位置信息。

### 提示

- 开启“智慧寻车”开关后，需完成倒入车库和离车闭锁，手机“AITO”应用才能接收到车辆的详细位置信息。
- 楼层识别信息暂仅支持部分城市处于核心商圈、交通枢纽的地下停车场，详细信息见 AITO 官网。
- 若车库网络信号不佳，手机“AITO”应用可能无法接收到车辆的详细位置信息。
- 若停车位置没有车位号或车位号不清晰，“位置”界面将不显示车位号相关信息，如车位号、车位号照片。

## 车内关怀

当您需短暂离车闭锁，并将宠物留在车内等候时，可开启车内关怀模式。您可设置离车闭锁后的空调温度，即使驾驶员不在，也可保持车内环境舒适安心，同时您可在中控屏上自定义对外显示的文字提示语，以打消路人顾虑，安抚周围行人无需营救。

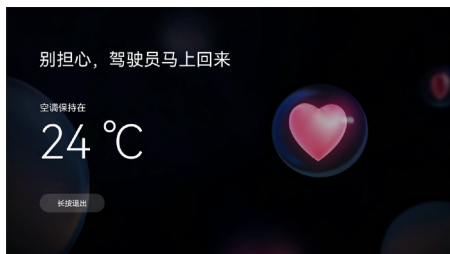

\*画面仅供参考，请以产品实际为准

### 开启车内关怀模式

#### 方法

您可以通过以下任一方式开启**车内关怀模式**。

- 从**控制中心**中开启

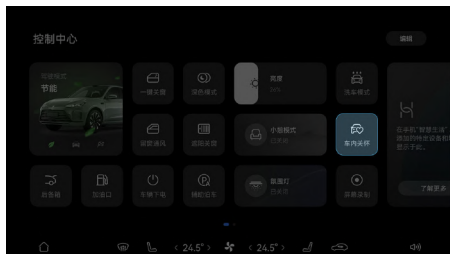

\*画面仅供参考，请以产品实际为准

1. 从中控屏顶部向下滑出**控制中心**，点击**编辑**，进入快捷开关编辑状态，将**车内关怀快捷开关**添加到**控制中心**。



\*画面仅供参考，请以产品实际为准

2. 点击**车内关怀快捷开关**，在中控屏设置对外显示的文字，并设定车内温度后，点击**开启**。

- 从**设置**中开启



\*画面仅供参考，请以产品实际为准

1. 在中控屏进入**设置 > 车辆控制 > 智慧场景**。
  2. 选择**车内关怀模式**，在中控屏设置对外显示的文字，并设定车内温度后，点击**开启**。
- 通过**智慧语音**开启  
唤醒智慧语音，说出您的指令，如：**开启车内关怀模式**。

#### 提示

- 开启**车内关怀模式**需车辆电量高于 27%。
- 开启**车内关怀模式**后，车辆将禁用**智慧语音**。

### 退出车内关怀模式

您可以通过以下任一方式退出**车内关怀模式**。

- 长按中控屏上退出按钮。
- 离开 P 挡后自动退出。
- 车辆剩余电量低于 22% 时自动退出。

#### 警告

开启**车内关怀模式**后，请勿将宠物长时间遗留在车内。

#### 提示

若因异常情况退出**车内关怀模式**（如车辆电量低于 22%、电源故障等），4 个车窗高度将自动降低 10%，以确保车内空气流通。

## 洗车模式

当您准备洗车时可开启**洗车模式**，您可在该模式下进行**常规洗车**或**传送带洗车**，车辆将自动检测各部件的关闭状态，自动执行关闭车窗、充电口盖、空调外循环等动作，防止车辆进水，以确保洗车过程中车辆安全。

### 开启洗车模式

您可以通过以下任一方式开启**洗车模式**：

- 从**控制中心**中开启

1. 从中控屏顶部下滑出**控制中心**，点击**编辑**，将**洗车模式**开关长按并拖动到上方显示区域保存。

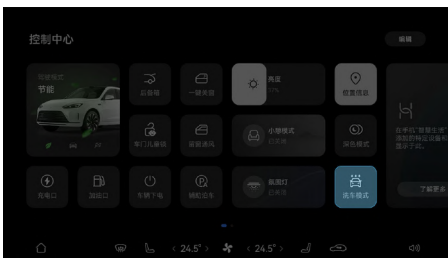

\*画面仅供参考，请以产品实际为准

2. 点击**洗车模式**，您可根据洗车需求，勾选**常规洗车**或**传送带自动洗车**，选择后点击**开始洗车**。

- **常规洗车**

适用于人工洗车和非传送带自动洗车，开启后将自动执行关闭车窗、充电口盖等动作，以免车辆进水。同时车辆将暂时关闭离车自动上锁、自动雨刮、空调外循环等功能，以便进行洗车。在非传送带自动洗车时，建议您在菜单栏选择**折叠后视镜**，以免造成部件损坏。



\*画面仅供参考，请以产品实际为准

- **传送带洗车**

开启时需切换至 P 挡并踩住刹车，开启后车辆将固定至 N 挡。该模式下车辆将自动执行关闭车窗、充电口盖、折叠后视镜等动作，以免车辆进水。同时车辆将暂时关闭离车自动上锁、自动雨刮、空调外循环等功能，以便进行洗车。



\*画面仅供参考，请以产品实际为准

3. 开启后将显示弹框，此时已进入**洗车模式**，车辆将自动检测各部件的关闭状态，当某部件关闭异常时，将显示❌以提示您排查车辆部件情况。



\*画面仅供参考，请以产品实际为准



\*画面仅供参考，请以产品实际为准

- 使用**智慧语音**开启

唤醒**智慧语音**，说出您的指令，如：“开启**洗车模式**”。



- 从“设置”中开启

1. 在中控屏进入**设置 > 车辆控制 > 更多**，选择**洗车模式**。



\*画面仅供参考，请以产品实际为准

2. 您可根据需求勾选**常规洗车**或**传送带自动洗车**，选择后点击**开始洗车**。

### ① 提示

开启洗车模式后，车辆将自动关闭**离车自动上锁**开关。

## 退出洗车模式

洗完车后，您可以通过以下任一方式退出**洗车模式**：

- 点击状态栏**岗**图标，展开**洗车模式**菜单栏，点击**退出**。

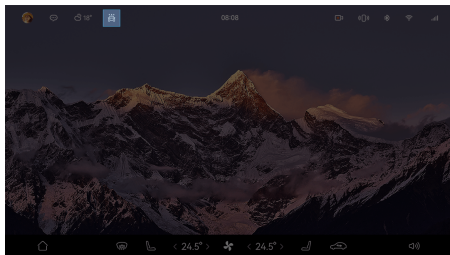

\*画面仅供参考，请以产品实际为准

- 唤醒**智慧语音**，说出您的指令，如：“退出洗车模式”。
- 当车速高于 20km/h 时将自动退出**常规洗车模式**。

## 智能卫士

### 开启或退出智能卫士

开启智能卫士，车辆驻车并落锁后，车外前后左右摄像头将监控车辆周围的可疑活动，如：

车辆被入侵、刮擦、碰撞等。当检测到可疑行为时，车辆将根据威胁的严重程度做出反应。

如果车辆检测到一般威胁(如人在车周围移动、车辆轻微振动等)或严重威胁(碰撞、防盗告警等)时，车外摄像头将开始记录，车辆中控屏点亮展示告警图片，提醒车外人员当前车辆处于监控状态。

### 开启智能卫士

在中控屏进入**设置 > 车辆控制 > 其他**，开启**智能卫士**开关。

### ⚠ 注意

- 您必须查阅并遵守当地法律法规以及场所对使用摄像头的相关规定并担全部责任。
- 请勿只依赖智能卫士抵御可能遇到的各种安全威胁。智能卫士会根据多种因素确定是否激活安全警报。可能检测不到所有碰撞，并且可能无法在所有情况下都激活警报。

### ① 提示

- 智能卫士将在车辆闭锁 15s 后启动检测，落锁后 15s 内的视频无法获取。
- 开启智能卫士后将消耗电池电量，车辆电池电量低于 20% 将无法开启智能卫士，电量处于临界值时存在无法开启智能卫士的可能。
- 当智能模式开启时或车辆处于升级状态时，智能卫士无法开启。
- 当智能卫士工作器件故障或状态不满足时，无法检测威胁事件。
- 当智能卫士开启时，会自动折叠后视镜。
- 当摄像头损坏或被遮挡，该摄像头区域无法检测。
- 无外置存储卡时，无法开启智能卫士。
- 外置存储卡容量满时，需要及时清理否则存在告警视频无法存储风险。

### 退出智能卫士

您可以通过以下任一方式退出智能卫士。

- 在中控屏进入**设置 > 车辆控制 > 其他**，开启**智能卫士**开关。
- 将车辆由 P 挡切换为非 P 挡。

**提示**

开启智能卫士后，如果车辆电池电量剩余低于 15%，或器件故障无法维持智能卫士正常工作时，智能卫士将自动退出。

**查看智能卫士告警视频**

智能卫士告警视频存储在车辆外置存储设备上，您可以在车辆中控屏上进入**服务与应用 > 应用中心 > 行车记录仪**查看告警视频。

**注意**

- 需要使用符合以下要求的外置存储设备 (USB 设备),低规格存储设备将导致视频文件无法存储:
  - 存储空间大于或等于 64GB。尽量使用可用存储空间较大的 USB 设备。
  - 最低写入速度至少达到 10MB/s。推荐使用 Classic10 及以上的 USB 设备。
  - 兼容 USB2.0。如果使用的是 USB3.0 设备，也必须支持 USB2.0。
  - 已正确格式化为 exFAT 文件格式，其它格式可能导致视频无法落盘或使用。
- 当外置存储设备存储空间不足时，警示级别的视频文件将会被覆盖，请及时查看并备份相关视频。
- 告警视频只存储在外置存储设备，因外置存储设备损坏、丢失、用户误删除导致视频文件丢失的情况，无法提供文件恢复服务。

## 多设备联网

### 超级桌面

您可以通过超级桌面，将华为手机上的应用共享至中控屏，在中控屏上使用丰富的手机应用。

### 连接超级桌面

- 若您的手机与中控屏登录为同一华为帐号，您可以通过以下任一方式连接华为手机与中控屏，开启超级桌面：

#### 手机超级终端连接

- 手机与中控屏开启 **WLAN** 与 **蓝牙**。
- 手机进入 **设置 > 超级终端 > 超级桌面**，开启 **超级桌面** 开关。
- 上车后，从手机屏幕顶部右侧下滑出 **控制中心**，在 **超级终端** 区域，点击车辆图标进行连接，您也可以点击 **超级终端** 右上角 ，将需要连接的车辆图标拉向手机。

#### 中控屏搜索连接

- 手机与中控屏开启 **WLAN** 与 **蓝牙**。
- 手机进入 **设置 > 超级终端 > 超级桌面**，确认 **超级桌面** 开关已开启。
- 在中控屏进入 **应用与服务 > 超级桌面**，点击 **Q**，手动搜索附近满足条件的设备，根据界面提示完成连接。



\*画面仅供参考，请以产品实际为准

首次连接后，您可在手机 **超级桌面** 设置页，点击已连接设备，开启 **自动连接** 开关，下次靠近时，手机与中控屏可自动连接。

- 若您的中控屏未登录华为帐号，或者中控屏与手机登录为不同的华为帐号。

您可以通过扫码方式连接华为手机与中控屏，开启超级桌面：

- 手机与中控屏开启 **WLAN** 与 **蓝牙**。

- 手机进入 **设置 > 超级终端 > 超级桌面**，确认 **超级桌面** 开关已开启。
- 在中控屏进入 **应用与服务 > 超级桌面**，点击 **连接其他华为设备**，按照界面提示，扫码完成连接。



\*画面仅供参考，请以产品实际为准



\*画面仅供参考，请以产品实际为准

#### 提示

该功能当前仅支持已升级 HarmonyOS 3 的部分手机使用。

### 在中控屏使用手机应用

- 在中控屏进入 **应用与服务 > 超级桌面**，点击图标打开应用。
- 唤醒智慧语音，说出您的指令，如：“打开备忘录”。

### 断开超级桌面连接

您可通过以下任一方式断开超级桌面连接：

**自动断开：**手机与中控屏超过一定距离，自动断开连接。

**手机侧断开：**从屏幕顶部左侧下滑，进入通知中心，在超级桌面通知消息中点击 **断开连接**。

**中控屏侧断开：**在中控屏 **超级桌面** 页，点击设备名称，选择 **断开超级桌面**。

**警告**

为保证行车安全，驾驶员请勿在驾驶过程中操作及设置中控屏，如需操作请驻车并确保环境安全。

**服务流转**

使用服务流转，手机地图应用上的地址、路线和导航任务，以及音乐应用上的歌曲和播放列表均可流转至中控屏，下车后，导航和音乐服务也可从中控屏流转回手机。无需在不同设备重复开启应用，精彩服务始终随行。

**碰一碰流转**

手机与中控屏无需登录同一华为帐号，碰一下即可使用服务流转功能。使用前，请确保应用、华为手机、中控屏已升级至支持的版本。

1. 开启手机端的**蓝牙**和**NFC**，开启中控屏的**蓝牙**（请参阅页码 141）。
2. 打开手机上要流转的应用（如：打开高德地图，选择地点、路线或导航），在中控屏亮屏时，将手机背部**NFC**区域靠近中控屏**NFC**感应区域，振动后拿开。



\*画面仅供参考，请以产品实际为准

3. 根据手机与中控屏上的提示进行操作，即可完成流转。

**提示**

- 不同手机背部**NFC**位置不同，碰一碰流转时请尽量保持手机背部与中控屏**NFC**感应区域贴合（各机型**NFC**位置请在手机**我的华为**中搜索“手机**NFC**位置”了解）。
- 手机上正在使用的**应用**，碰一碰后会**自动**流转至中控屏，后台运行的应用**不支持**流转。
- 碰一碰流转**只支持**从手机流转至中控屏，**不支持**从中控屏流转至手机。

**自动流转**

手机上正在进行的服务，会自动流转至中控屏，如：进行中的导航、播放中的音乐。使用服务流转功能前，请确保应用、手机、中控屏已升级至支持的版本。

**前提条件**

- 确认手机已安装相关服务：已完成过碰一碰流转，或在手机负一屏搜索“手机车机互联”安装服务并开启**服务流转**开关。
  - 手机与中控屏登录同一华为帐号，完成**蓝牙**配对连接（请参阅页码 141）。
1. 上车前或在车上，打开手机上您想流转的应用，如：打开高德地图开始导航，或打开华为音乐开始播放。
  2. 点击中控屏的横幅通知，中控屏上会启动相应服务，如：开始导航或续播音乐。
  3. 若中控屏上的导航即将到达目的地，下车锁车后，可根据手机通知中心出现的步行导航提示，点击后即可在手机上开始步行导航。中控屏上的歌曲和播放列表也会自动流转至手机。

**PC 双屏协同**

当您在车内使用华为笔记本(Personal Computer, 简称 PC)时，可以将车辆中控屏作为 PC 的扩展屏或镜像屏，如一个屏幕用于会议，另一个屏幕用于会议记录，双屏协同，高效办公。也可以用 PC 的鼠标和键盘操作中控屏，如使用 PC 键盘在车机应用中输入文字，让操作更便捷。

该功能当前仅支持 HUAWEI MateBook 系列的部分机型，具体请参阅智慧办公支持机型中的**多屏协同**设备。

**建立协同**

在建立协同连接前，请将 PC 的**华为电脑管家**升级到 13.0.3.380 及以上版本。

PC 与车机每次协同时，均需要手动连接。

1. 同时开启 PC、中控屏的**WLAN**和**蓝牙**。
2. 双击 PC 底部任务栏右下角的图标，进入**华为电脑管家 > 我的设备 > 我的车**。
3. 点击**立即连接**，选择**镜像**或**扩展**模式，然后根据屏幕提示完成协同连接。

## 工具边栏介绍

建立协同后，通过中控屏工具边栏，您可以进行保存、截图或断开协同等操作。建立协同后的中控屏界面如下：

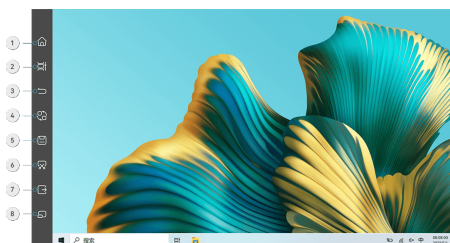

\*画面仅供参考，请以产品实际为准

1	返回 Windows 桌面。
2	窗口多任务切换。
3	撤销上一次操作。
4	当前窗口移至对端显示。点击该图标，当前选择的应用窗口移至另一个屏幕显示。仅支持扩展模式。
5	当前应用快速保存。快速保持当前应用的操作，如办公软件。
6	一键截图。截图内容自动保存到 PC 的剪切板中。
7	断开车机与电脑间的协同。
8	显示小窗。点击图标，中控屏返回至车机页面，PC 页面缩小至小窗。点击小窗，打开 PC 页面。

## 切换 PC 与车机页面

点击中控屏的侧边工具栏的, 将 PC 页面切换至车机页面，便可以使用鼠标和键盘操作中屏相关功能。

在车机页面，您可以点击 PC 浮窗，切换至 PC 页面；也可以点击车机页面左上角图标进入通知中心，选择已连接的**多屏协同**设备切换至 PC 界面。

### 提示

若您在**设置 > 系统 > 权限管理 > 特殊访问权限 > 显示在其他应用的上层界面**，关闭**多屏协同开关**，将不会出现 PC 浮窗。

## 切换协同模式

您可以在 PC 的**华为电脑管家 > 我的设备 > 我的车**页面，点击**镜像**或**扩展**，进行协同模式切换。

## 切换音频通道

建立协同后，默认使用车辆音响播放音频，您也可以自由选择音频输出设备：



在 PC 的**华为电脑管家 > 我的设备 > 我的车**页面，点击**协同设置 > 音频切换**，选择车辆设备。

### 提示

- PC 端麦克风被占用时，不能切换音频输出设备。
- 会议或通话仅支持使用 PC 播放。

## 断开协同

断开 PC 和车机中控屏的协同有多种方式，常用的操作方式如下：

- 在 PC 的**华为电脑管家 > 我的设备 > 我的车**页面，点击**断开连接**，根据屏幕提示断开连接。
- 在中控屏，点击工具侧边栏下方的图标或中控屏顶部状态栏的图标，根据屏幕提示断开连接。
- 在中控屏，单击图标，在通知中心滑动**多屏协同**，根据屏幕提示断开连接。

## 车主手机 App

AITO 应用为您提供车控服务。

### 1、登录帐号

打开 AITO 应用，点击**我的**>**注册登录**。请使用手机号码注册的华为帐号登录。

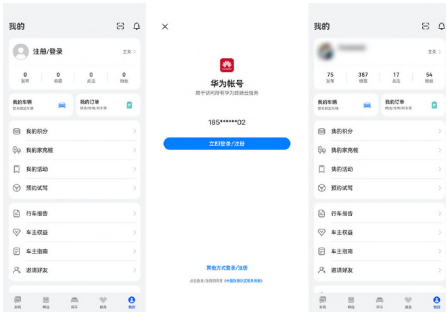

\*画面仅供参考，请以产品实际为准

### 2、绑定车辆

您可以将车辆添加到 AITO 应用中进行管理。

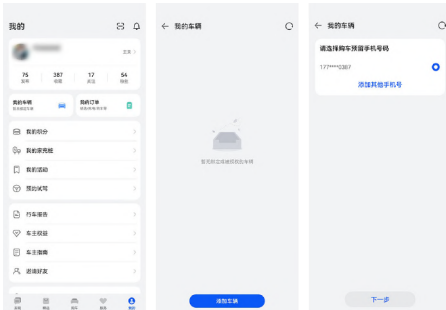

\*画面仅供参考，请以产品实际为准

1. 打开 AITO 应用，点击**我的**>**我的车辆**。点击添加车辆，选择购车预留号码并验证。如出现异常，您可以联系 AITO 用户中心解决。
2. **可选**：选择需要绑定车辆并确定，完成车辆绑定。

### 3、实名认证

应工信部《车联网卡实名认证管理》有关要求，AITO 应用于 2022 年 9 月 30 日起，取消线上车联网实名认证功能，您可以在 AITO 用户中心完成车联网实名认证。

### 提示

您最多可实名认证十台车。

### 4、设置安全码

您在进行重要操作前需先设置并验证安全码。

1. 使用车控前，需先设置安全码。点击**我的**>**设置**>**安全管理**>**设置安全码**。
2. 首次设置安全码时需进行“手机认证”，认证通过后方可设置安全码。

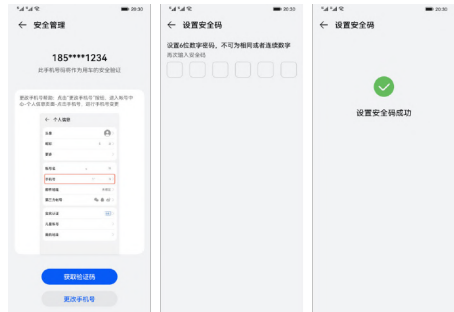

\*画面仅供参考，请以产品实际为准

### 5、手机控车

您可以在 AITO 应用通过手机网络远程对绑定的车辆进行开关车锁、开关车窗、寻车、开关空调等操作。

1. 首次绑车时，您可在**爱车**界面下载车辆资源包。
2. 下载成功后，您可在**爱车**页面查看车辆状态，正常使用车锁、后备箱、车窗、空调的车控功能。

### 6、手机远程控制充电

当车辆网络正常时，您可在充电管理页面控制车辆充电或查看车辆充电状态。

- 开始充电或结束充电：请先确认充电枪插入车辆接口，通过**爱车**>**电量**进入充电管理页面，根据界面提示开始充电或结束充电。
- 预约充电：请您在充电管理页面，开启**预约充电**开关，并设置充电开始及结束时段。如需取消充电预约，请关闭**预约充电**开关。

### 提示

远程充电功能中，预约充电及开始充电功能仅支持交流充电桩使用。如在车辆中控屏已

**① 提示**

预约充电，将同步至 AITO 应用设置的预约时间中。

**7、授权车辆使用**

1. 点击**我的车辆 > 授权管理 > 添加授权**进行授权。
2. 根据界面提示填写信息，点击**授权**，通过手机验证后即可授权成功。您可在授权管理页面查看授权用户，点击授权用户可进行取消授权操作。
3. 被授权人接收车辆授权提醒后，即可使用被授权功能。点击**我的 > 我的车辆**，可查看授权状态。

**8、解绑车辆**

应工信部《车联网卡实名登记管理》有关要求，AITO 应用于 2022 年 9 月 30 日起，取消线上车联网实名解绑功能，您可以在 AITO 用户中心完成车联网实名解绑。

**① 提示**

解绑后车辆服务和通讯服务将停止，请您谨慎操作。

**车家互联**

您可添加**智慧生活**中的部分设备和场景到**控制中心**面板上，以便于您能在车辆中远程操控家中的智能设备和场景。

**编辑智能设备和场景**

1. 登录**华为帐号**，从中控屏顶部向下滑出**控制中心**。
2. 点击**编辑 > 智能设备**。
3. 点击设备或场景上方的**+**添加设备和场景，点击设备或场景上方的**-**移除设备和场景。
4. 编辑完成后，点击**保存**按钮即可。

**① 提示**

- 中控屏上的场景均由手机**智慧生活**中同步，您可通过手机**智慧生活**编辑和添加适合您需要的场景。
- 当前支持控制的品类有：灯、空调、空气净化器、加湿器、插排、开关等。

**操控智能设备**

1. 从中控屏顶部向下滑出**控制中心**。
2. 点击需要控制的设备（例如：空调），快捷打开或关闭设备。

**快捷开启场景**

1. 从中控屏顶部向下滑出**控制中心**。
2. 点击需要开启的场景（例如：**温馨回家**。当您回家开门后，灯光亮起、音箱语音播报“欢迎回家”）。

**① 提示**

您可在手机**智慧生活**上编辑场景的呈现方式。

**手机投屏**

将手机屏幕投到车机后，可在车内中控屏上，操作手机上的所有应用如导航、音乐、通话等。目前仅 HarmonyOS 2 及以上版本的华为手机、Android 9 及以上版本的安卓手机支持该功能。

1. 在中控屏进入**服务与应用 > 应用中心 > 手机投屏**。
2. 点击二维码右侧**我没有手机投屏 App 怎么办**，使用手机浏览器扫描弹出的二维码，下载并安装手机投屏安装包。
3. 使用手机上已安装的**手机投屏**扫描车机中控屏的二维码。
4. 在手机和车机的自动弹窗中，根据界面提示，开启相应权限。

**车机与后排平板智能互联**

车辆与华为平板通过 MagLink™ 套件（包括接口和扩展设备）自动连接，父母可通过车辆前排中控屏为孩子点播内容，调节亮度、音量等，孩子在后排用平板看视频或听歌，让父母轻松掌控，孩子安心使用。

**MagLink™ 接口**

MagLink™ 接口，配合相应的 MagLink™ 扩展设备，可固定平板并为其充电。



\*画面仅供参考，请以产品实际为准

**⚠ 注意**

- 扩展设备请勿挂载物品，可能损坏扩展设备或挂载的物品晃动对第二排乘客产生安全隐患。
- 使用扩展设备时，需第二排乘客佩戴好安全带，以免紧急制动或碰撞的场景下，可能会对第二排乘客存在安全隐患。
- 开启小憩模式前，请取下扩展设备，以免座椅向后移动时，损坏扩展设备、平板等。
- 未使用扩展设备时，请取下并妥善保存。

**ℹ 提示**

MagLink™ 扩展设备需用户自行购买，详情请咨询 AITO 用户中心。

**连接车辆中控屏与平板**

• **使用 MagLink™ 套件**

1. 在平板进入**设置 > 超级终端 > 本机 > 允许被发现**，选择**附近设备**。
2. 将平板放置 MagLink™ 支架上。
3. 在中控屏上点击**屏幕通知**，在弹出框中选择所需平板，点击**连接**。
4. 根据平板与中控屏界面提示进行操作，即可完成连接。

首次连接后，当您再次携带平板进入车内并放置 MagLink™ 支架上，中控屏与平板自动连接。

• **未使用 MagLink™ 套件**

中控屏与平板登录同一华为帐号

1. 从平板屏幕顶部右侧下滑出**控制中心**，在**超级终端**区域，点击**车辆图标**进行连接。
2. 根据中控屏与平板界面提示进行操作，即可完成连接。

中控屏与平板登录不同华为帐号

1. 中控屏进入**设置 > 连接 > 超级终端 > 本机**，选择**附近设备**。
2. 在平板上进入**设置 > 超级终端 > 本机 > 允许被发现**，选择**附近设备**。
3. 从平板顶部右侧下滑出**控制中心**，在**超级终端**中点击 $\odot$ 。
4. 点击**> +**，选择**车辆图标**，根据界面提示完成绑定后，拖拽**车辆图标**至本机完成协同连接。

首次连接成功后，当您再次携带平板进入车内，可在平板屏幕顶部右侧下滑出“控制中心”，在“超级终端”区域，点击**车辆图标**，车辆中控屏与平板将自动连接。

**ℹ 提示**

该功能仅支持部分平板机型，具体请参阅下表。

**支持座舱平板超级联动的车型**

车辆型号	最低系统版本
AITO 问界 M7 2024 款	HarmonyOS 3.0

**支持座舱平板超级联动的平板**

平板型号	最低系统版本
HUAWEI MatePad Pro 12.6 英寸	HarmonyOS 4.0.0.115
HUAWEI MatePad Pro 11 英寸	HarmonyOS 4.0.0.115

**控制或定位平板**

当中控屏状态栏出现 $\odot$ 表示连接成功。点击 $\odot$ 进入**多屏管理**界面，可执行如下任一操作：

- 若需定位平板，请在屏幕底部长按**平板图标**，并拖拽到屏幕提示的区域。
- 点击所需**平板图标**，执行如下任一操作：

操作	功能
点击 $\odot$	调节平板亮度。
点击 $\odot$ 🔊	调节平板音量。



操作	功能
点击 	触控平板屏幕无效。
点击 	平板熄屏（平板中应用未结束，在后台运行）。
点击 ::	在弹出菜单中可选择  或  。
点击 	断开中控屏与平板连接。
点击 	删除平板（下次使用需重新建立连接）。

### ① 提示

- 如果前排中控屏需控制第二排平板，不能在中控屏上同时使用超级桌面。
- 车辆与平板连接后，可用语音指令管控平板，例如“调高二排右侧平板屏幕亮度”。请在中控屏进入**设置 > 智慧助手 > 智慧语音 > 语音技能**，参阅具体信息。

1

2

3

4

5

6

7

8

9

10

11

12

13

## 充电加油

在本章中，您可了解车辆充电和加油的使用及注意事项，请仔细阅读本部分。

## 充电和供电

### 充电简介

车辆配备有两种充电口，可以使用不同的充电桩为车辆充电。

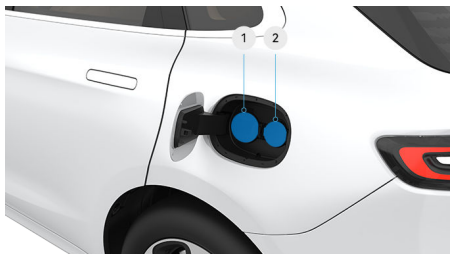

\*画面仅供参考，请以产品实际为准

- ① 快充充电口
- ② 慢充充电口

### 高压警告标识



\*画面仅供参考，请以产品实际为准

高电压部件上贴有标识。切勿触摸、拆解或更换此类部件。

#### ⚠ 危险

- 在车辆使用过程中，高压系统均可能处于高电压和高温状态。请遵守标识说明，避免高电压和高温伤害。
- 应严格避免您本人或救援人员与高电压部件发生物理接触。救援人员应采取所有预防措施（包括穿戴绝缘服、绝缘鞋、绝缘手套等）。
- 请勿擅自拆解、移除或更换高电压部件、高电压电缆或连接器，高压电缆标记为橙色，易于识别。
- 在发生火灾时，应立即联系当地消防救援部门。

#### ⓘ 提示

车辆充电系统包括高电压部件和高压电缆，高电压部件表面有明显的提示或警告标识，高压电缆使用橙色波纹纹或橙色自卷管封装。

### 充电安全警告

- 充电前请检查充电电缆，禁止使用表皮、外壳有破损的充电电缆。
- 充电前请确保车辆、供电设备和充电连接装置的充电端口内没有水或异物，金属端子没有生锈或者腐蚀。
- 请在相对较安全的环境下充电，避免雨淋、水浸，远离火源。
- 请勿修改或者拆卸充电枪、充电插座和充电设备，否则可能导致充电故障，甚至引起火灾。
- 请选择干燥通风的充电环境，不要在有燃油、涂料、易燃易爆物品使用或存放的环境下使用充电设备。
- 严禁在阴暗潮湿的场地使用充电线缆。
- 切勿让儿童进行充电作业。
- 切勿触摸充电口。
- 雨天情况下，如果没有遮雨棚，请勿进行充电操作。
- 充电过程中如遇天气突发变化（大风、雨雪、雷暴），应及时检查充电枪是否牢固并处于干燥状态；打雷闪电时，禁止触摸充电线缆和车身。
- 充电过程中如果充电口附近受潮，请在确保安全情况下先断开供电电源，然后断开供电端插头（手或身体其他部位不要触碰充电插头金属片，以免引起安全事故），再拔出充电枪，必要时请使用绝缘手套，并尽快联系AITO 用户中心检测确认。
- 如果在充电时发现车辆散发出异味，请立即停止充电。
- 充电时，请勿挤压充电线缆。
- 充电结束后，请勿在手湿或站立在地面积水中断开充电连接装置。
- 车辆行驶前请确保充电连接装置已脱开车辆充电口。

**注意**

- 插入充电枪时，确保锁止装置可以正常回位。当充电枪锁止装置工作异常时，请不要将充电枪插入车辆充电插座。
- 插入/拔出充电枪时应匀速插拔，切勿倾斜或晃动充电枪。

**充电设置**

在**能量**界面，您可以预约充电时间、设置充电限值、使用燃油给电池补电。



\*画面仅供参考，请以产品实际为准

**充电限值：**点击**充电限值**，可以将自定义充电限值的滑动条拖到您想要的区间。到达充电限值时，会自动停止充电。

**预约充电时间：**点击**预约充电时间**，设置开始和结束时间。设置完成后，到达开始时间，车辆在联网状态才会自动开始充电。若设置的开始时间早于当前时间，则充电任务第二天生效。

**燃油补电：**当车辆要给其他较大功率的设备供电，或长时间爬坡电池电量不足时，可在停车时，使用燃油给车辆补电，车辆将会在油量低时停止补电。燃油充电功率分高、中、低三档，功率越高，补电速率越快。

**提示**

- 自定义充电限值至 50%~90% 区间，建议日常驾驶使用；至 90% 以上区间，充电速度较慢，建议时间充裕时使用。
- 充电过程中，无法开启预约充电，如需开启，需先结束充电。
- 如需使用预约充电功能，请在预约时间开始前插入充电枪，否则可能导致预约充电失败。
- 预约充电仅适用于交流充电场景。

**充电状态**



\*画面仅供参考，请以产品实际为准

当充电完成后，充电口指示灯呈绿色且灯光常亮，仪表显示屏显示充电完成信息。

**提示**

- 充电过程中出现故障时，仪表显示屏左侧显示充电失败提示。
- 若电力恢复后，且多次尝试重新充电，仍出现充电失败提示，请立即联系 AITO 用户中心。

**充电时间**

根据不同的因素，例如充电限值、车外温度、电池已使用时间等，充电时间可能会不同。您可以在中控屏和 AITO 应用上查看充电状态。

**注意**

- 电池充电达到设置的充电限值时，将停止充电。
- 如果气温过高或过低，部分充电电流被用于降低或升高动力电池的温度。这可能会延长充电时间。
- 低温环境下，动力电池可能会出现充电效率下降或无法充电的情况。此时，您使用充电设备连接车辆充电口进行充电时，系统会自动将动力电池加热至合适的温度，自动进行充电。

**提示**

为延长动力电池的使用寿命，车辆防浮充系统默认动力电池剩余电量在 97% 以下时可以进行充电并充至 100%，动力电池剩余电量在 97%~100% 之间不能进入充电状态。当出现浮充时，充电口指示灯显示蓝色。

## 充电口指示灯

灯光状态	说明
红色常亮	充电故障
蓝色闪烁	充电准备
蓝色常亮	预约充电
绿色常亮	每一格代表 20%电量，显示当前电量或充电完成
绿色闪烁	每一格代表 20%电量，车辆正在充电

### 注意

- 您可以通过充电口指示灯和仪表显示屏随时查看车辆充电是否正常。
- 充电误操作会产生充电故障，当充电口指示灯显示红色时，请拔出充电枪，并锁止车辆，等待一段时间后再次操作。若充电口指示灯还是显示红色，请联系 AITO 用户中心寻求帮助。

1

2

3

4

5

6

7

8

9

10

11

12

13

## 交流充电桩充电

您可以通过交流充电桩充电（慢充）方式对车辆进行充电。

### 使用交流充电桩充电

1. 停稳车辆，将车辆挡位切换至驻车挡（P挡）。
2. 在中控屏进入**设置 > 车辆控制**，点击开关，打开充电口盖。



\*画面仅供参考，请以产品实际为准

3. 按压慢充充电口密封盖卡扣，打开慢充充电口密封盖。



\*画面仅供参考，请以产品实际为准

4. 按压充电枪上的按键，取下充电枪保护盖。
5. 将慢充充电桩充电枪正确插入车辆慢充充电口，听到“啪嗒”声表明充电枪插入到位。



\*画面仅供参考，请以产品实际为准

6. 按照慢充充电桩的说明指示操作，开始充电。
7. 您可以通过中控屏设置充电限值。
8. 如需中途停止充电，在中控屏进入**设置 > 能量**，点击开关，车辆结束充电。



\*画面仅供参考，请以产品实际为准

9. 充电结束后，按压充电枪上的按键，拔出充电枪。

### 提示

若以上方式无法拔出充电枪，可使用慢充应急拉索解锁充电枪（请参阅页码 175）。

10. 关闭慢充充电口密封盖。
11. 关闭充电口盖并按压其后部，直到充电口盖板锁止。
12. 将交流充电桩放回慢充充电桩原位。

### 警告

- 请使用满足标准的慢充充电桩。
- 必须严格按照慢充充电桩的操作流程充电或停止充电。充电过程中禁止随意插拔交流充电枪。

### 提示

- 低温环境下，动力电池可能会出现充电效率下降或无法充电的情况。此时，您使用充电设备连接车辆充电口进行充电时，系统会自动将动力电池加热至合适的温度，自动进行充电。
- 低温环境下，充电口盖可能会结冰，导致充电口盖无法弹出，此时应先进行解冻处理。
- 可使用家用充电桩进行充电，充电方式与上述方法一致。家用充电桩需自行购买，详情请咨询 AITO 用户中心。

## 直流充电桩充电

您可以通过直流充电桩充电（快充）方式对车辆进行充电。

### 使用直流充电桩充电

1. 停稳车辆，将车辆挡位切换至驻车挡（P挡）。
2. 在中控屏进入**设置>车辆控制**，点击开关，打开充电口盖。



\*画面仅供参考，请以产品实际为准

3. 按压快充充电口密封盖卡扣，打开快充充电口密封盖。



\*画面仅供参考，请以产品实际为准

4. 按压充电枪上的按键，取下充电枪保护盖。
5. 将快充充电桩充电枪正确插入车辆快充充电口，听到“啪嗒”声表明充电枪插入到位。



\*画面仅供参考，请以产品实际为准

6. 按照快充充电桩的说明指示操作，开始充电。
7. 您可以通过中控屏设置充电限值。
8. 如需中途停止充电，在中控屏进入**设置>能量**，点击开关，车辆结束充电。



\*画面仅供参考，请以产品实际为准

9. 充电结束后，按压充电枪上的按键，拔出充电枪。
10. 关闭快充充电口密封盖。
11. 关闭充电口盖并按压其后部，直到充电口盖板锁止。
12. 将直流充电枪放回快充充电桩原位。

### 警告

- 请使用满足标准的快充充电桩。
- 必须严格按照快充充电桩的操作流程充电或停止充电。充电过程中禁止随意插拔直流充电枪。

### 提示

- 低温环境下，动力电池可能会出现充电效率下降或无法充电的情况。此时，您使用充电设备连接车辆充电口进行充电时，系统会自动将动力电池加热至合适的温度，自动进行充电。
- 低温环境下，充电口盖可能会结冰，导致充电口盖无法弹出，此时应先进行解冻处理。
- 请使用快充功率匹配的快充充电桩，以达到最佳的快充效果。

## 家用便携式充电桩充电

您可以通过交流充电桩充电（慢充）方式对车辆进行充电。

### 使用家用便携式充电桩充电

1. 停稳车辆，将车辆挡位切换至驻车挡（P挡）。
2. 在中控屏进入**设置 > 车辆控制**，点击开关，打开充电口盖。



\*画面仅供参考，请以产品实际为准

3. 按压慢充充电口密封盖卡扣，打开慢充充电口密封盖。
4. 按压充电枪上的按键，取下充电枪保护盖。



\*画面仅供参考，请以产品实际为准

5. 将充电枪正确插入车辆充电口，听到“啪嗒”声表明充电枪插入到位。



\*画面仅供参考，请以产品实际为准

6. 将三脚插头插合在家用 220V 电源插座上，此时车辆开始自动充电。
7. 您可以通过中控屏设置充电限值。
8. 如需中途停止充电，在中控屏进入**设置 > 能量**，点击开关，车辆结束充电。



\*画面仅供参考，请以产品实际为准

9. 充电结束后，按压充电枪上的按键，拔出充电枪。

### 提示

若以上方式无法拔出充电枪，可使用慢充应急拉索解锁充电枪（请参阅页码 175）。

10. 从家用 220V 电源插座上拔下三脚插头。
11. 关闭慢充充电口密封盖。
12. 关闭充电口盖并按压其后部，直到充电口盖板锁止。
13. 将充电设备放回原位。

### 警告

- 按照适用的地方性和国家标准建议，采用 220V 交流插座对动力电池进行充电。
- 禁止使用明显磨损或损坏的电源插座。
- 为避免损坏车漆，请将充电枪的保护盖放置在合适位置，使其不接触车辆。
- 充电前请确保三脚插头插合在 220V 电源带接地的三孔插座上。
- 确保充电电缆或插头未被阳光直射。如被阳光直射，控制单元或插头中的过热保护极有可能限制或中断充电。
- 充电时，切勿从电源插座上拔下充电电缆。

### 提示

- 家用便携式充电桩需自行购买，详情请咨询 AITO 用户中心。



① 提示

- 低温环境下，充电口盖可能会结冰，导致充电口盖无法弹出，此时应先进行解冻处理。
- 低温环境下，动力电池可能会出现充电效率下降或无法充电的情况。此时，您使用充电设备连接车辆充电口进行充电时，系统会自动将动力电池加热至合适的温度，自动进行充电。

AITO 应用充电服务

您可以寻找附近与 AITO 合作的充电站点为您的爱车充电。

选择充电桩

您可通过充电地图或者推荐的充电站列表来查看附近的充电站，并查看充电站详情。

1. 进入 AITO 应用，点击**服务 > 充电服务地图**或**服务 > 最优站点**按照提示开启 GPS 服务后可进入充电地图。

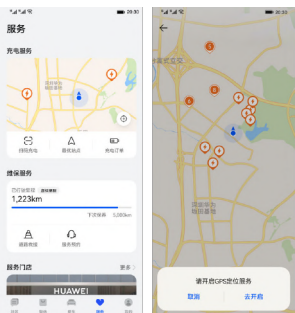

\*画面仅供参考，请以产品实际为准

2. 进入**充电地图**页面后，您可通过**搜索框**搜索目的地和充电站；上拉**充电桩推荐框**，将展示附近的充电桩推荐。您也可通过**筛选按钮**筛选附近充电桩。



\*画面仅供参考，请以产品实际为准

充电站导航

1. 选择任意站点进入**充电站详情页**，详情页中您可通过点击**导航按钮**打开第三方软件导航到目标充电站；点击**发送到车**，可将充电站位置信息传递到车机上进行导航。



\*画面仅供参考，请以产品实际为准

- 1
- 2
- 3
- 4
- 5
- 6
- 7
- 8
- 9
- 10
- 11
- 12
- 13

2. 您可以在**充电站详情页**点击**充电枪信息**，查看充电枪空闲信息；点击任意充电枪，可查看该充电枪当天的收费标准。



\*画面仅供参考，请以产品实际为准

### 扫码充电

您可通过充电地图或者推荐的充电站列表来查看附近的充电站，并扫码充电。

请参阅交流充电桩充电（请参阅页码 166）或直流充电桩充电（请参阅页码 167），完成车辆侧操作。

1. 您可点击**服务 > 扫码充电**，扫描充电桩上二维码，开始充电流程。



\*画面仅供参考，请以产品实际为准

2. 进入充值页面，您可根据需求选择合适充值选项，若无合适充值金额，可点击**其他金额**手动输入金额数量；支付成功后，勾选充电协议并点击**开始充电**，启动充电工作。



\*画面仅供参考，请以产品实际为准

3. 开始充电后，页面显示充电进度；如您需提前结束充电可点击**结束充电**。完成充电后，未使用的预付金额将返回充值帐户中，您也可点击底部按钮**申请发票**。



\*画面仅供参考，请以产品实际为准

## 申请开票

1. 点击**我的 > 我的订单 > 充电订单**，您可查看过往消费充电订单。

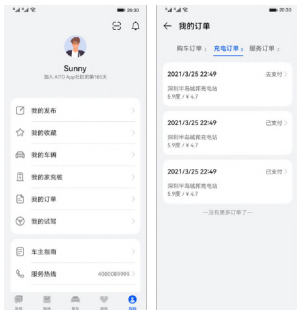

\*画面仅供参考，请以产品实际为准

2. 选择您需要开发票的订单，进入**订单详情**点击**申请开票**按钮，填写发票申请信息后点击**确定**。



\*画面仅供参考，请以产品实际为准

3. 提交申请后，发票处于**申请**状态，通过后状态将变更为**已开票**，并向您预留邮箱发送发票；若您未收到邮件，可点击**重新发送**。



\*画面仅供参考，请以产品实际为准

## 预约充电

预约充电功能可以帮助您合理用电，如某一时间段电费低，即可预约至该时间段进行车辆充电。

1. 停稳车辆，将车辆挡位切换至 P 挡。
2. 在中控屏进入**设置 > 能量**，点击开关，设置预约充电时间。

### 提示

- 在预约充电时间界面下，可以开启“到结束时间未达充电上限，将继续充电”的选项。
- 如勾选“到结束时间未达充电上限，将继续充电”选项，实际插枪充电时间超过了预约充电开始时间，则插入充电枪后不会充电，此时需要关闭预约充电功能或重新设置预约充电开始时间。



\*画面仅供参考，请以产品实际为准

3. 您可以通过中控屏设置**充电限值**。
4. 在中控屏进入**设置 > 车辆控制**，点击开关，打开**充电口盖**。



\*画面仅供参考，请以产品实际为准

5. 按压慢充充电口密封盖卡扣，打开慢充充电口密封盖。



\*画面仅供参考，请以产品实际为准

6. 按压充电枪上的按键，取下充电枪保护盖。



\*画面仅供参考，请以产品实际为准

7. 将慢充充电枪正确插入车辆慢充充电口，听到“啪嗒”声表明充电枪插入到位。
8. 充电枪锁止，开始预约充电功能。
9. 如需中途停止充电，在中控屏进入**设置 > 能量**，点击开关，结束充电。



\*画面仅供参考，请以产品实际为准

10. 充电结束后，按压充电枪上的按键，拔出充电枪。

**提示**

若以上方式无法拔出充电枪，可使用慢充应急拉索解锁充电枪（请参阅页码 175）。

11. 关闭慢充充电口密封盖。
12. 关闭充电口盖并按压其背部，直到充电口盖板锁止。
13. 将交流充电枪放回慢充充电桩原位。

**警告**

更多充电安全警告事项，查看充电安全警告（请参阅页码 163）。

**提示**

- 低温环境下，动力电池可能会出现充电效率下降或无法充电的情况。此时，您使用充电设备连接车辆充电口进行充电时，系统会自动将动力电池加热至合适的温度，自动进行充电。
- 低温环境下，充电口盖可能会结冰，导致充电口盖无法弹出，此时应先进行解冻处理。

## 车外给其他车辆供电

通过快充充电口和 V2V 放电枪可实现车辆对其他车辆充电的功能，一小时最大可对其他车充 15 度电。

1. 停稳车辆，将车辆挡位切换至驻车挡（P 挡）。
2. 在中控屏进入**设置>车辆控制**，点击开关，打开充电口盖。



\*画面仅供参考，请以产品实际为准

3. 按压快充充电口密封盖卡扣，打开快充充电口密封盖。



\*画面仅供参考，请以产品实际为准

4. 按压 V2V 放电枪上的按键，取下放电枪保护盖。
5. 将 V2V 放电枪一端正确插入车辆快充充电口，听到“啪嗒”声表明放电枪插入到位。



\*画面仅供参考，请以产品实际为准

6. 将 V2V 放电枪另一端插入被救援车辆快充充电口。
7. V2V 放电枪插好后，中控屏弹出提示框，点击提示框上的“允许”开关启用放电功能，车辆开始对被救援车辆充电。
8. 使用完成后，在中控屏进入**设置>能量**，点击开关，车辆结束充电。



\*画面仅供参考，请以产品实际为准

9. 按压 V2V 放电枪上的按键，拔出放电枪。
10. 关闭快充充电口密封盖。
11. 关闭充电口盖并按压其后部，直到充电口盖板锁止。
12. 将 V2V 放电枪放回原位。

### ⚠ 注意

油量大于 7% 允许进入，油量低于 5% 该功能自动退出。

### ℹ 提示

- 使用该功能时，避免车辆燃油油量过低，影响后续行程。
- 低温环境下，充电口盖可能会结冰，导致充电口盖无法弹出，此时应先进行解冻处理。
- 车辆供电需使用专用放电枪，放电枪需自行购买，详情请咨询 AITO 用户中心。

## 车外给其他电器供电

通过慢充电口和 V2L 放电枪可实现车对负载互充的功能，作为电源对照明、小功率烤箱等家用电器进行供电，最大功率可达 3.5kW。

1. 停稳车辆，将车辆挡位切换至驻车挡（P 挡）。
2. 在中控屏进入 **设置 > 车辆控制**，点击开关，打开充电口盖。



\*画面仅供参考，请以产品实际为准

3. 按压慢充电口密封胶卡扣，打开慢充电口密封胶盖。



\*画面仅供参考，请以产品实际为准

4. 按压 V2L 放电枪上的按键，取下放电枪保护盖。
5. 将 V2L 放电枪正确插入车辆慢充电口，听到“啪嗒”声表明放电枪插入到位。



\*画面仅供参考，请以产品实际为准

6. V2L 放电枪插好后，中控屏弹出提示框，点击提示框上的“允许”开关启用放电功能，车辆开始对放电枪插板供电。
7. 使用完成后，在中控屏进入 **设置 > 能量**，点击开关，车辆结束充电。



\*画面仅供参考，请以产品实际为准

8. 按压 V2L 放电枪上的按键，拔出放电枪。

### 提示

若以上方式无法拔出充电枪，可使用慢充应急拉索解锁充电枪（请参阅页码 175）。

9. 关闭慢充电口密封胶盖。
10. 关闭充电口盖并按压其后部，直到充电口盖板锁止。
11. 将 V2L 放电枪放回原位。

### 注意

- 电量大于 15% 进入，电量低于 10% 自动退出该功能。
- 请勿改装 V2L 放电口作为家用电网“供电站”使用，以免损坏车辆。

### 提示

- 使用该功能时，请注意动力电池电量，避免动力电池电量过低。
- 低温环境下，充电口盖可能会结冰，导致充电口盖无法弹出，此时应先进行解冻处理。
- 车辆供电需使用专用放电枪，放电枪需自行购买，详情请咨询 AITO 用户中心。

## 应急解锁充电枪

如果充电枪解锁功能出现故障情况下，可以使用慢充应急拉索解锁慢充充电枪，慢充应急拉索位于后备箱左侧。

1. 打开后备箱。
2. 使用合适的工具拆卸后备箱左侧装饰盖板。

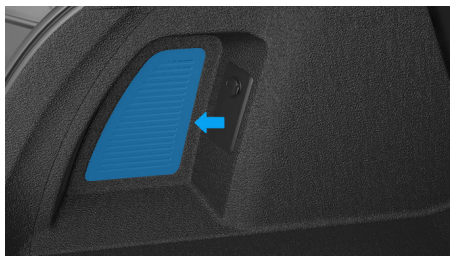

\*画面仅供参考，请以产品实际为准

3. 拉动慢充应急拉索解锁充电枪。



\*画面仅供参考，请以产品实际为准

### ⚠ 注意

应急解锁慢充充电枪仅用在紧急状态下，若中控屏无法解锁慢充充电枪应尽快到 AITO 用户中心进行检修。

### ① 提示

若尝试上述方法还是无法解锁慢充充电枪，请联系 AITO 用户中心寻求帮助。

1

2

3

4

5

6

7

8

9

10

11

12

13

## 加油

### 加油前注意事项

燃油具有高度易燃性。如果您不正确处理燃油，则存在火灾和爆炸的风险。

加油前，需注意下列安全须知：

#### ⚠ 危险

- 您必须远离火源、明火，不得产生火花，亦不得抽烟。
- 加油过程中，请勿启动车辆。
- 避免吸入燃油蒸汽或让燃油溅到您的皮肤或眼睛，让儿童远离燃油。

#### ⚠ 警告

- 燃油蒸汽或燃油遇到明火或火花会剧烈燃烧，可能导致受伤甚至死亡。
- 为避免人身伤害，请阅读并遵守加油站的所有说明。
- 加注燃油时，不要使用手机。
- 切勿让加油枪处于无人看管状态。
- 避免儿童接近加油枪，切勿让儿童操作加油。
- 静电的积聚会产生火花并点燃燃油蒸汽，因此存在火灾和爆炸的风险。在接触加油枪之前，务必释放积聚的静电。
- 如果过快地插入加油口，则燃油可能会喷出。如果燃油箱接近全满，则可能会发生喷出情况，尤其在天气炎热时。因此，在开始加油前，请缓慢地插入加油口，确保加油枪牢牢地插入加油管口中。

#### ⚠ 注意

加油时应遵守以下注意事项：

- 在未完成加油以及关好燃油加注口盖板之前，不得启动车辆。
- 在加油枪自动发出“咔嚓”声后，停止注油。
- 小心不要使燃油溢出。加注完成后，等待几秒再取出加油枪，防止燃油溅出。如果有燃油溢出应尽快清除漆表面的燃油，否则可能会损坏车辆漆面。
- 请务必注入无铅燃油，避免损坏催化转化器。

### 加注燃油

当仪表显示屏燃油不足指示灯“”点亮时，需及时补充标准汽油，继续缺油使用可能会出现增程器抖动、熄火、启动失败、增程器故障指示灯闪烁等现象。

1. 在中控屏进入**设置>车辆控制**，点击开关，加油口盖弹起一定高度。



\*画面仅供参考，请以产品实际为准

2. 打开加油口盖。

#### ⓘ 提示

- 打开加油口盖之前，需要 2s~15s 的时间泄压，请耐心等待。
- 加油口盖板内侧的标识上标注有适合车辆的燃油类型。



\*画面仅供参考，请以产品实际为准

3. 逆时针缓慢拧开加油口盖，并将加油口盖放在固定器中。
4. 将加油枪直接插入燃油加注口，注入正确类型的燃油。
5. 燃油加注完成后请立即将加油口盖装回，至少听到三声“咔嚓”为止。若未拧紧加油口盖，会导致仪表显示屏“”点亮。
6. 关闭加油口盖板使其锁止。



**⚠ 警告**

- 在车辆加油过程中，请勿使用任何形式的火源，否则可能造成火灾。
- 若遇到燃油意外与皮肤接触，应立即将皮肤上的燃油清洗干净。
- 如果燃油溅入眼睛，使用干净的水将眼睛彻底清洗，并立即寻求医疗救助。

**⚠ 注意**

- 加油时存在发生火灾的风险。燃油高度易燃，可能会爆燃或爆炸。加注燃油时，严禁点火和吸烟。
- 加注燃油前需将车辆进行下电。

**① 提示**

- 低温环境下，加油口盖可能会结冰，导致加油口盖无法弹出，此时应先进行解冻处理。
- 加注错误型号的燃油会导致增程器损坏；错误加注后，不要启动车辆，及时联系 AITO 用户中心进行处理。
- 加油口盖板打开后应在 20min 内完成燃油加注，否则位于油箱上的油箱隔离阀会自动关闭，导致加油不顺畅或燃油反喷，因此超过 20min 未完成燃油加注时，请关闭加油口盖板，重新点击中控屏上的加油口按键再次打开加油口盖板。

**车辆排放**

本车为符合 GB18352.6-2016《轻型汽车污染物排放限值及测量方法（中国第六阶段）》的车辆，出厂时达到了国六 b 的排放水平。

1

2

3

4

5

6

7

8

9

10

11

12

13

## 保养维护

在本章中，您可了解车辆保养、维护等内容，  
请仔细阅读本部分。

## 保养须知

汽车保养是指定期对汽车特定项目进行检查、清洁、补给、润滑、调整或更换某些零件的预防性工作，车辆按期正确保养将保证车辆拥有最优的性能表现。

- 可以保证车辆处于最佳的性能状态，随时响应您的用车需求。
- 可以延长整车及关键零部件等使用寿命，保护车辆的整体价值。
- 可以有效提高车辆的效率，降低能耗及其零部件、轮胎的消耗。
- 可以使得车辆整车性能提升，及时排除车辆故障。
- 可以确保行车安全，给您舒适安全的品质享受。

车辆未按期正确保养可能造成车辆发生相关故障，影响车辆功能表现、增加用车成本及带来行车安全隐患。我们强烈建议您务必按《使用说明书》保养计划定期于 AITO 用户中心处进行正确地保养，我们将为您提供高品质的纯正零部件，专业的修理及养护，油漆修补等优质服务。

### 免费保养

- 为了更好的保护您的爱车，AITO 为您提供了一次免费保养项目，请您务必自购车之日起按照以下规定期限（时间与里程数以先到者为准）于 AITO 用户中心完成免费保养项目。
- 当您逾期未完成首次免费保养项目时，将视为您自动放弃免费保养权益，AITO 将不再为您另行提供免费保养服务，同时需要注意的是，因缺乏正确保养导致的车辆损坏和故障将不在保修范围内。
- 保养时间请参考保养周期表（请参阅页码 180）。

### 定期保养

本产品《使用说明书》提供了最恰当、详细的车辆保养计划，您始终遵守该计划保养车辆时，您的爱车将保持最佳状态。详细的保养内容，请咨询 AITO 用户中心；用户中心拥有专业的设施设备以及纯正的 AITO 零部件，强烈建议您在用户中心完成保养服务，这将为您的爱车提供最完美的保障，并极大增强您获取保修服务的便利性。

### ⚠ 注意

- 因缺乏正确保养导致的车辆损坏和故障将不在保修范围内。
- 在车辆使用过程中，若用车环境或使用工况较为恶劣（长期负重，空气质量不理想，高温高湿，多山路等），可参照保养周期表的要求，适时增加保养频次。
- 保养时间请参考保养周期表。

### 使用 AITO 原厂配件

AITO 为保障您的爱车一直拥有最佳的行驶性能，为您提供了高品质的原厂配件，强烈建议您在使用、维修、保养车辆时使用 AITO 原厂配件，这将极大保证您的爱车拥有高品质的使用价值。

### 携带快速指南

《快速指南》中详细介绍了您爱车的三包及质保政策，AITO 为您提供了全国联保服务，当您需要获取保修服务时，用户中心在某些特定情况下可能需要您出示购车发票、三包凭证和《快速指南》，当车辆所有权发生变更时，请您将该手册也同时移交予新用户。

### 留存相关维修记录

- 您在 AITO 用户中心进行维修保养后，相关维修记录将保存在 AITO 服务系统内，这极大地增强了您后续服务的便利性，您在非 AITO 用户中心处维修时，请按照《机动车维修管理规定》索取及保存相关维修结算清单等文件，在您获取某项保修服务时，AITO 用户中心可能会请您提供此类记录，以便于识别车辆是否得到正确的维修和保养，感谢您的支持。
- 建议您在与用户中心沟通时能提供：车辆识别码（VIN）、当前行驶里程、销售商信息、销售日期、车辆维修历史记录、车辆故障及需求等信息，以便于用户中心能快速识别，并为您提供准确、高效的服务。

## 汽车保养周期

### 保养周期表

在执行如下保养服务时需在 AITO 用户中心完成所需的检修和维护。

#### 首次保养周期表

时间和里程（以先到者为准）		
保养间隔	时间（月）	3
	里程（×1000 公里）	5
保养项目		
车辆常规维护检查		1
增程器润滑油（SP 级及以上）		3 个月或增程器工作 3 千公里进行更换，以先到者为准
机油滤清器		3 个月或增程器工作 3 千公里进行更换，以先到者为准

#### 表格中符号说明：

1—检查这些项目和它们的相关零件，若有必要，请校正、清洁、补充、调整或更换。

#### 注意

在车辆使用过程中，若用车环境或使用工况较为恶劣（长期负重，空气质量不理想，高湿高温，多山路等环境），可参照保养周期表的要求，适时增加保养频次。

## 常规保养周期表

项目	时间和里程（以先到者为准）
车辆常规维护检查	每1年或每行驶1万公里进行检查，以先到者为准
增程器润滑油（SP级及以上）	每1年或增程器每工作1万公里进行更换，以先到者为准
机油滤清器	每1年或增程器每工作1万公里进行更换，以先到者为准
空气滤清器滤芯	每1年或增程器每工作1万公里进行检查清洁 每2年或增程器每工作2万公里进行更换，以先到者为准
火花塞	每3年或增程器每工作3万公里进行更换，以先到者为准
空调滤芯	每1年或每行驶2万公里进行更换，以先到者为准
制动液	每3年或每行驶6万公里进行更换，以先到者为准
增程器冷却液	每4年或每行驶10万公里进行更换，以先到者为准
动力电池冷却液	每4年或每行驶10万公里进行更换，以先到者为准
减速器润滑油（嘉实多805C EV）	每次保养时进行检查，每5年或每行驶10万公里进行更换，以先到者为准

**⚠ 注意**

在车辆使用过程中，若用车环境或使用工况较为恶劣（长期负重，空气质量不理想，高湿高温，多山路等环境），可参照保养周期表的要求，适时增加保养频次。

车辆常规维护检查

车辆常规维护检查	
增程器	排气系统；燃油管路和接头；紧固增程器悬挂螺栓；增程器线束、各种传感器；曲轴箱强制通风系统；燃油箱、燃油蒸发管、燃油胶管、碳罐、燃油滤清器、空气滤清器滤芯
底盘和车身	制动功能；方向盘和转向传动机构；门锁、铰链、限位器（必要时进行润滑）；检查制动踏板自由行程；制动管路（含真空助力）；紧固底盘和车身底部螺栓、螺母；前、后减振器；轮胎状况和胎压(如果有必要，对车轮进行换位或平衡)；电动助力转向；传动轴护套；前轮制动盘及相关工作组件；后轮制动盘及相关工作组件；车轮螺母；检查油液液位；安全带的状态和功能；车轮定位；整车密封条及限位块养护
空调和电子	照明与信号装置；风窗玻璃洗涤系统（包括雨刮、储液罐）；低压蓄电池；空调系统
动力电池系统	电池包总成；电池容量；电池包动力线及电池包安装支架；电池表面清洁；热害保护罩（电池包外侧）
充电系统	慢充充电插座总成；慢充充电插头总成；快充充电插座总成；车载充电机总成及接插件
高压线束系统	空调 PTC 高压线束总成；电机三相线总成；充电机高压线束总成；动力电池高压线束总成
驱动电机及控制系统	电机表面清洁及接插件；动力总成安装支架及安装螺栓；电机控制器表面清洁及接插件；电机与减速器对接螺栓；减速器表面清洁及接插件；电机及控制器进出水管

说明：

检查这些项目和它们的相关零件，若有必要，请校正、清洁、补充、调整或更换。

**⚠ 注意**

在车辆使用过程中，若用车环境或使用工况较为恶劣（长期负重，空气质量不理想，高湿高温，多山路等环境），可参照保养周期表的要求，适时增加保养频次。

## 动力电池

动力电池是车辆的重要部件，在使用过程中请注意以下事项和限制条件：

- 切勿将车辆停放于温度过高或过低的环境中。
- 请勿长时间停放车辆，避免动力电池完全放电，导致动力电池损坏。
- 若动力电池外表有磕碰或损坏的痕迹，请联系 AITO 用户中心进行检修。
- 车辆需要保持干燥，避免长时间在潮湿环境下停放，例如积水的停车场所等。
- 避免急加速、超载等，以减少动力电池大电流放电次数，增加动力电池使用寿命。
- 车辆如果长期停放，请断开低压蓄电池负极，并定期给车辆进行充电，使车辆电量保持在 50%~60%。建议定期检查电量是否正常和每月使用一次车辆。

### ⚠ 危险

- 非专业人士，请勿触碰、移动、拆解动力电池及相应的高压电缆，或其他带有高压警示标识的部件。
- 当车辆或动力电池起火时，迅速离开车辆至安全距离，请使用电火专用灭火器，使用水灭火或不正确的灭火器灭火可能会导致触电。

### ① 提示

如需断开低压蓄电池负极，请联系 AITO 用户中心。

## 动力电池特性

- 动力电池在正常状态下，车辆续航里程会因为驾驶习惯、路况、气温或开启空调等情况受到影响。
- 动力电池在电量高状态下，制动能量回收功能会减弱回收能量。
- 动力电池在低电量状态下，整车加速性能会减弱。
- 为了长期保持动力电池的良好性能，请勿将车辆持续暴露在高于 55℃ 或低于 -30℃ 的环境下超过 24 小时。
- 动力电池电量低至 0%，则必须插接电源进行充电；如果车辆长时间处于未通电状态且

低压蓄电池亏电情况下，可能无法为动力电池进行充电，此时，应进行跨接启动后再次尝试为车辆充电。若仍无法给车辆充电，请立即联系 AITO 用户中心。

## 动力电池回收须知

动力电池安装在车辆底部位置，它含有许多锂电池单体，随意处置可能对环境造成污染或危害，请务必参照以下信息或要求，由 AITO 用户中心或者指定合作单位进行回收处理。

- 人员要求：必须由具有资质的专业人员进行拆解。
- 高压安全：动力电池内部含有锂电池组，高压线束等高压部件，开盖或拆解前必须做好绝缘安全防护。
- 运输：动力电池属于第九类危险品，必须由具备第九类危险品运输资质的车辆运输。
- 储存：拆下来的动力电池存放在常温、干燥环境下，远离易燃物品、热源、水源等危险源。
- 内部组成：动力电池由锂电池（组）、电路板、电线、金属外壳等部件组成。

建议将由由于车辆报废或其他原因产生的废旧动力电池交由指定的回收服务网点处置。有关动力电池的维修、循环利用和处理，详情请咨询 AITO 用户中心。

### ⚠ 危险

- 禁止非法报废或弃置动力电池。
- 动力电池专用于新能源车辆，禁止在车辆外使用动力电池或以任何方式对其进行改装。

### ⚠ 警告

将废旧动力电池移交给其他单位或个人，私自拆卸动力电池，由此导致环境污染或安全事故，动力电池所有人应承担相应责任。

## 低压蓄电池

低压蓄电池的使用寿命和功能受很多因素影响，如放电、驾驶风格、行驶条件、气候条件等。

- 检查低压蓄电池的电缆是否正确连接且固定牢靠。
- 如果低压蓄电池多次完全放电，可能缩短其使用寿命。保持低压蓄电池电量充足有助于延长其使用寿命。

### 警告

- 所有低压蓄电池作业都需要专业知识。如有疑问，请联系 AITO 用户中心。
- 请注意不要使眼睛、皮肤、织物或漆面接触低压蓄电池液。低压蓄电池内含有硫酸。如不慎接触，请立即用水冲洗，并立即就医。
- 低压蓄电池会产生爆炸性易燃气体，因此其附近禁止吸烟、明火或电火花。
- 处理低压蓄电池或在低压蓄电池附近作业时，务必配戴合适的护目用具，并取下所有首饰。
- 低压蓄电池电极柱、接线柱以及相关附件含铅和铅化合物。处理低压蓄电池后请洗手。
- 请勿在车辆启动后断开车辆低压蓄电池。

## 低压蓄电池的警告标识

图示	说明
	在低压蓄电池附近作业或处理低压蓄电池时，请配戴合适的护目用具，以免飞溅的酸液进入眼睛
	处理低压蓄电池前，请查阅使用说明书的相关信息
	为防止受伤，请勿使儿童接近低压蓄电池
	低压蓄电池内含有高腐蚀性的有毒酸液
	由于低压蓄电池可能释放爆炸性气体，低压蓄电池附近禁止明火或其他火源
	注意低压蓄电池可能释放爆炸性气体
	需采用正确方式回收低压蓄电池
	使用后的低压蓄电池不可随意丢弃，对环境有害，因此必须以环保安全方式回收



## 雨刮

雨刮片更换频率应为每年一次，请定期检查和清洁雨刮片的边缘，检查橡胶有无裂纹、裂口，是否变粗糙，如有异常，应及时更换雨刮片。

### 更换前雨刮片

1. 关闭雨刮功能，将挡位切换至驻车挡（P挡），然后在中控屏点击**设置 > 车辆状况 > 维修检测**，开启**雨刮维修模式**。



\*画面仅供参考，请以产品实际为准

2. 从风挡玻璃上抬起雨刮臂。
3. 按下锁片把雨刮片从雨刮臂上方滑出。



\*画面仅供参考，请以产品实际为准

4. 安装新雨刮片。
5. 确保雨刮臂上的雨刮片紧贴风挡玻璃。
6. 若使用新的雨刮片后问题仍然存在，请用软布或海绵蘸有带非洗涤剂皂液的温水清洁风挡玻璃和雨刮片，没有水珠形成，就表明风挡玻璃已经清洗干净。

### 警告

- 仅可使用经认证适用于汽车玻璃及橡胶的清洁产品，若使用不当，可能会造成损坏或脏污，在风挡玻璃上产生眩光。

### 警告

- 只安装与原装前雨刮片相同的前雨刮片。若使用不恰当的雨刮片，可能会损坏雨刮器系统，影响雨量传感器的操作。
- 更换前雨刮片时，请在雨刮片与前风挡玻璃接触位置，放置一块抹布或旧衣物，防止取下前雨刮片时，雨刮臂自动弹回导致前风挡玻璃受损。

### 更换后雨刮片

1. 关闭雨刮功能。
2. 打开防水盖，使用工具拆卸后雨刮片固定螺母。



\*画面仅供参考，请以产品实际为准

3. 取下旧的后雨刮片后，安装新后雨刮片。

### 注意

更换雨刮片需要相关知识、经验、适当的工具或设备，请向 AITO 用户中心寻求帮助。

### 清洁雨刮喷嘴

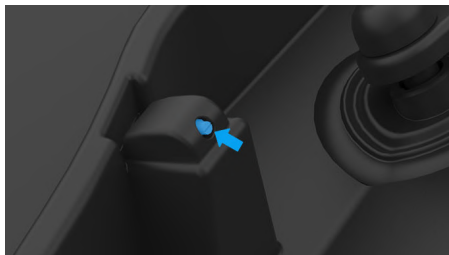

\*画面仅供参考，请以产品实际为准

雨刮喷嘴的位置是在出厂时设置的，不需要再进行调整。

如果雨刮喷嘴被阻塞，用工具清除喷嘴障碍即可。

**⚠ 警告**

清洁车辆时，切勿操作风挡玻璃清洗器。风挡玻璃清洗液可能会刺激眼睛和皮肤，请阅读并遵循雨刮清洗液制造商的说明。

## 油液检查

### 加注口位置介绍

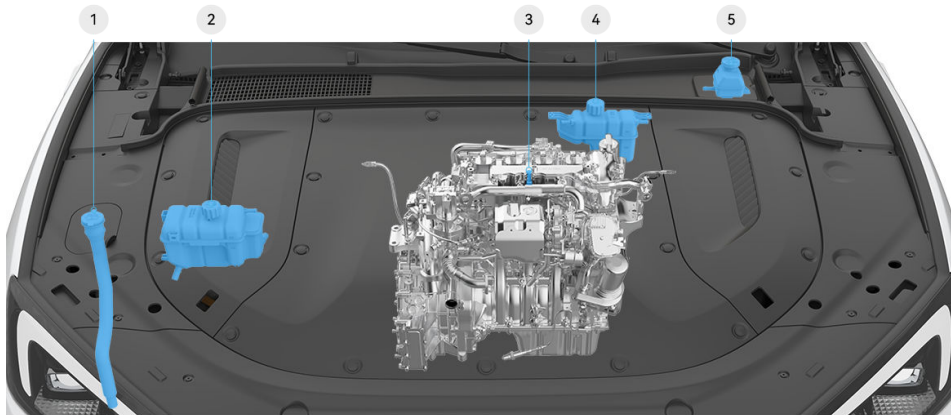

\*画面仅供参考，请以产品实际为准

- ① 雨刮清洗液加注口（请参阅页码 189）
- ② 动力电池冷却液加注口
- ③ 增程器润滑油标尺（请参阅页码 188）
- ④ 增程器冷却液加注口
- ⑤ 制动液加注口（请参阅页码 188）

#### ⚠ 警告

- 车辆保养需要专业技能。如果您缺乏专业知识、经验、适当的工具或设备，建议您将车辆送至 AITO 用户中心。
- 在对前机舱进行任何操作前，必须使车辆下电，否则可能导致人身伤害。

1

2

3

4

5

6

7

8

9

10

11

12

13

## 制动液检查

如果制动液低于推荐液位，仪表显示屏上制动灯“⊙”点亮，或行车过程中发出警报，需在确保安全的情况下立即制动，靠边停车，切勿继续行车，请立即联系 AITO 用户中心请求援助。

### 警告

如发现制动踏板行程增加或制动液明显损耗，请立即联系 AITO 用户中心。在这些情况下行车可能会导致制动距离延长或制动完全失灵。

## 制动液液位检查

### 1. 打开前机舱盖。



\*画面仅供参考，请以产品实际为准

### 2. 向上打开制动液罐盖板。

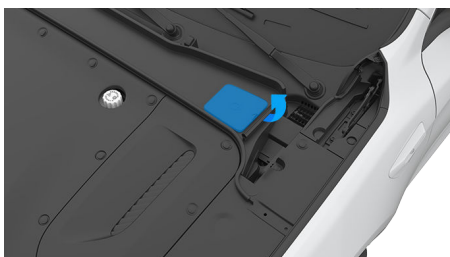

\*画面仅供参考，请以产品实际为准

### 3. 检查制动液液位。

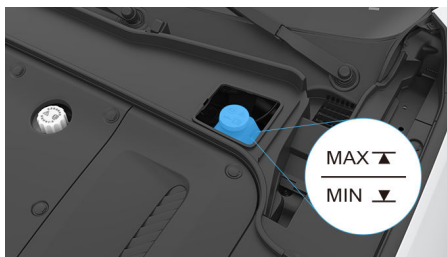

\*画面仅供参考，请以产品实际为准

在规定的保养期内检查制动液液位，制动液液位应介于 MIN 与 MAX 标记之间。

查看保养信息了解更换的间隔时间（请参阅页码 180）。

### 警告

- 制动液有毒，请保持制动液容器密封，避免儿童接触。如误服制动液，请立即就医。
- 如制动液与皮肤接触或进入眼睛，请立即用大量清水冲洗。

## 增程器润滑油检查

润滑油对增程器的性能和寿命影响很大，请根据保养周期表信息前往 AITO 用户中心进行保养（请参阅页码 180）。

### 注意

因使用劣质增程器润滑油或增程器润滑油中掺入非认证的添加剂而引起的损坏或故障不在保修范围内。

## 增程器润滑油油位检查

1. 检查油位前，将车辆水平停放。
2. 打开前机舱盖。



\*画面仅供参考，请以产品实际为准

3. 取出前机舱内的增程器润滑油标尺并擦干净。
4. 重新完全插入增程器润滑油标尺，再拿出来，然后检查润滑油油位。润滑油油位必须介于 MIN 和 MAX 标记之间。

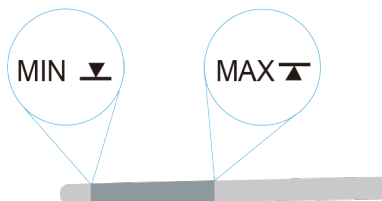

\*画面仅供参考，请以产品实际为准

5. 如果润滑油油位接近或低于 MIN 标记，请缓慢添加增程器润滑油，注意不要添加过量。
6. 如有必要，请重新检查润滑油油位，添加增程器润滑油，建议加注至两个标记中间偏上的位置。

### ⚠ 注意

- 增程器油位检查，需要等待增程器冷却后进行，以免烫伤。
- 液位介于 MIN 和 MAX 标记之间，说明增程器润滑油油量正常。

## 雨刮清洗液检查

雨刮清洗液加注口位于前机舱右侧，当车辆缺少清洗液时，应及时加注清洗液。

### 加注雨刮清洗液

1. 打开前机舱盖



\*画面仅供参考，请以产品实际为准

2. 向上打开前机舱右侧清洗液罐盖板。



\*画面仅供参考，请以产品实际为准

3. 打开清洗液加注口盖。



\*画面仅供参考，请以产品实际为准

4. 根据需要加注至合适位置。
5. 确保清洗液加注口盖安装到位。

### ⚠ 警告

- 定期检查洗涤剂喷嘴是否堵塞。

**▲ 警告**

- 当温度低于冰点时，请使用含防冻剂的清洗液，以避免洗涤泵、清洗液罐和洗涤管路结冰。
- 当清洗液罐没有清洗液的情况下，请勿使用洗涤器。否则会损坏洗涤器。
- 切勿使用配制的风挡玻璃清洗液，这些液体可能会导致风挡玻璃产生条纹、污点。

**冷却液检查**

冷却液具有防冻、防高温、防腐蚀等作用。

适量的冷却液对于动力系统的正常工作至关重要，查看保养信息了解更换的间隔时间，请参阅保养周期表（请参阅页码 180）。

如果冷却液液位低于 MIN 刻度线以下，或仪表点亮冷却液报警“”指示灯，请尽快联系 AITO 用户中心进行检查。

**对警告符号作出响应**

冷却液温度过高时，仪表显示屏上将点亮冷却液温度高“”指示灯。

发出警告时需进行以下措施：

- 靠边停放车辆。
- 关闭电源，车辆下电，使其冷却。
- 在冷却液液位正确情况下仍持续显示警告信息，请勿继续驾驶。
- 排除故障。

**▲ 注意**

- 建议在冬季来临前检查冷却系统，确保冷却液足够应对冬季的气候条件，如果您打算驾车前往寒冷地区，此举尤为重要。
- 请勿拆除冷却液壶盖，只能由 AITO 用户中心加注冷却液。

**① 提示**

停车一段时间，仪表显示屏上的冷却液温度高“”指示灯仍未熄灭，请及时联系 AITO 用户中心。

## 轮胎养护

轮胎对车辆的驾驶性能有较大影响，轮胎类型、尺寸、胎压、额定速度以及适当的轮胎保养都是决定车辆性能的重要因素。

### 检查和保养轮胎

正确的胎压和良好的驾驶习惯会延长轮胎的使用寿命。

- 请定期检查胎压。
- 请定期检查轮胎是否存在异常磨损或损坏（割伤或裂缝等）。
- 请注意避免让轮胎接触到润滑油、润滑油和燃油。
- 请注意不要急转弯或急加速。
- 拆卸后的车轮或轮胎尽量存放在阴凉、干燥的地方，切勿将其放在距离腐蚀性溶剂、燃油、润滑油等较近的位置。

#### 警告

- 有缺陷的轮胎会有驾驶风险，如果轮胎损坏，过度磨损或压力异常，请不要驾驶车辆，并尽快联系 AITO 用户中心进行检修。
- 驾驶时请密切注意轮胎的状态，并定期检查胎面和胎壁是否存在变形、异常磨损、裂纹、扎铁钉等。

### 胎压报警

仪表显示屏上的胎压报警指示灯“”点亮，提示胎压超出正常范围（2.2bar-3.5bar）或轮胎温度超过 79℃。

#### 警告

轮胎胎压超出正常范围可能会导致轮胎过热、轮胎开裂、胎面分层、轮胎爆裂、车辆意外失控等，增加事故或受伤的风险。轮胎压力不足也会缩短车辆续航里程以及轮胎寿命。

#### 注意

轮胎充气后，请务必重新安装气门防尘盖，防止尘土、碎石等损坏气门。

#### 提示

- 胎压报警指示灯点亮时，调整胎压达到推荐值后，须以 25km/h~30km/h 的车速行驶 5min 以上，激活胎压监测系统，此时，胎压报警指示灯熄灭；若胎压报警指示灯仍未熄灭，请及时联系 AITO 用户中心。
- 胎压随温度变化而变化，行车前请检查胎压，并根据实际情况调整胎压。

### 轮胎磨损

胎面磨损标识是一条穿过轮胎胎面花纹纵向凹槽的狭长标高点。在轮胎的两侧有胎面磨损标识的图标。当胎面与胎面磨损标识的高度相同时，请尽快更换新轮胎。



\*画面仅供参考，请以产品实际为准

#### 警告

轮胎胎纹变浅时，轮胎抓地力会变差，从而影响车辆的操纵性能。

#### 注意

- 请勿混用制造商、型号或胎面花纹不同的轮胎。同时，请勿混用磨损程度明显不同的轮胎。
- 请勿混用结构不同的轮胎（子午线、带束斜交或斜纹帘布层轮胎）。
- 请勿混用夏季、全天候轮胎和雪地轮胎。

## 冬季轮胎

在下雪或结冰气候下，建议安装冬季轮胎，四个车轮必须采用相同规格、品牌、结构和胎纹的冬季轮胎，关于使用冬季轮胎的建议，请联系 AITO 用户中心。

### ⚠ 注意

- 使用冬季轮胎时应保持足够的胎纹深度，胎纹深度过低会导致抓地力不强。
- 干燥路面上，冬季轮胎的轮胎抓地力可能会小于原装轮胎。

## 使用防滑链

在积雪或结冰的道路上使用防滑链时，车速不得超过 40km/h 或制造商限制的车速（以较低者为准）。

当进入无积雪或无结冰路段时，应立即拆除防滑链。

### ⚠ 警告

- 防滑链只能安装在驱动轮上。
- 使用防滑链的车辆，应避免急转弯和紧急制动。
- 应按照防滑链制造商的安装说明进行操作。
- 错误使用防滑链，可能会对车辆造成严重损坏，甚至导致事故的发生。

### ⚠ 注意

车辆未配备防滑链，需自行购买使用。



## 清洗车辆和保养漆面

### 清洁车辆

清洗车辆时，请开启洗车模式（请参阅页码 152）并注意以下要点：

- 由于附着在漆面上的污垢、灰尘等，可能会损坏漆面，车辆须定期清洗。
- 请使用洗车工具和水洗掉车辆污垢。

#### 警告

- 请勿在车辆上电的情况下清洗车辆。
- 请勿用水冲洗前舱内部。

#### 注意

- 在清洗车辆外部前，请关闭所有车窗。
- 请勿使用含酸清洁剂清洗车辆。酸液可能损坏车辆表面，影响车辆外观。
- 请勿用强碱性肥皂、强化学性清洗剂、燃油或溶剂清洗车辆，否则可能影响车辆外观。
- 在冬季道路撒盐的地区，应定期清洁车底，以防止盐累积，导致车底和悬架加速腐蚀。
- 在清洗完车辆后，请将车辆表面擦拭干净，否则残留的清洁剂会腐蚀车辆外观。

### 高压冲洗

使用高压水枪清洗车辆时，请遵守以下操作说明：

- 洗车前，检查并确认车辆的外部开闭件已正确关闭。
- 在清洗车辆时，禁止将水枪对准车辆底部接插件进行冲洗。
- 避免用高压清洗机或蒸汽清洗机对传感器进行清洁，以免损坏传感器。清洗车辆时应使用较小的水流短时间冲洗雷达或摄像头表面，且至少保持 10cm 以上的距离。
- 务必严格按高压清洗器使用说明清洁车辆，特别注意工作压力和喷洗距离。如果使用压力清洗器，则喷嘴与车身的表面至少须保持 30cm 的距离。保持喷嘴移动，不要朝某个部位一直喷水，高压水流浸入车辆零部件内可能导致损坏。

### 轮辋

请使用软刷清洁轮辋并用水枪冲洗。

#### 注意

切勿使用硬毛刷子、钢丝球等刷洗轮辋，以免损坏轮辋漆面。

### 保养漆面

定期打蜡可保护漆面，有利于保持新车的外观。

#### 提示

打蜡并不能恢复车漆的光泽。

### 清洗安全带

可用蘸有中性肥皂水的海绵来擦拭安全带，擦拭后将安全带置于阴凉处待干燥后使用。

#### 警告

安全带只能在车上清洗，不可随意拆卸。

### 清洁车灯

常温下用清水、柔性清洗剂和柔性清洗工具清洗。

#### 注意

- 切勿使用干抹布、干海绵等干燥物品清洁车灯，以免对车灯造成划伤。
- 切勿在车灯表面打蜡抛光，以免损坏车灯。
- 切勿在高温下直接使用清洗剂清洗车灯，先用清水冲洗降温后再清洗。
- 切勿使用含有酒精或有机清洁剂（如粘胶去除剂、玻璃清洁剂、油漆清洁剂、泡沫清洁剂、稀释剂、除冰剂等）清洗车灯，以免损坏车灯。

## 保险丝盒

### 保险丝位置介绍

保险丝用于保护车内的电气部件和电路，避免电路短路或过载。如果保险丝或继电器熔断，受其保护的部件和系统将不能正常工作。

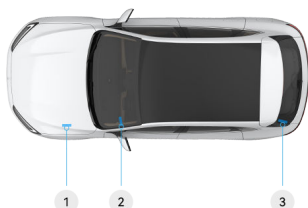

\*画面仅供参考，请以产品实际为准

- ① 前机舱内的保险丝盒
- ② 仪表盘左侧的保险丝盒
- ③ 后备箱左侧的保险丝盒

### 前机舱内的保险丝盒

前机舱内的保险丝盒安装在前机舱左侧。查看保险丝或继电器需要拆除前机舱装饰罩，非专业人员不可进行拆除；如需检查保险丝或继电器请联系 AITO 用户中心。

### 仪表盘左侧的保险丝盒

仪表盘左侧的保险丝盒安装在仪表盘左侧。查看保险丝或继电器需要拆除仪表盘左侧护板，非专业人员不可进行拆除；如需检查保险丝或继电器请联系 AITO 用户中心。

### 后备箱的保险丝盒

后备箱的保险丝盒安装在后备箱左侧。查看保险丝或继电器需要拆除后备箱左侧护板，非专业人员不可进行拆除；如需检查保险丝或继电器请联系 AITO 用户中心。

#### ⚠ 警告

- 更换保险丝或继电器前，必须切断车辆的电源。
- 更换保险丝或继电器时，只能使用 AITO 汽车认可且具有相同等级和规格的替代保险丝或继电器。如果保险丝或继电器选用不当，可能会损坏电气系统，甚至导致火灾。

#### ⚠ 注意

拆卸或更换保险丝和继电器的操作，应由 AITO 用户中心的专业人员进行。

1

2

3

4

5

6

7

8

9

10

11

12

13

## 故障救援

在本章中，您可了解车辆在应急时的处理措施，请仔细阅读本部分。

## 随车工具

随车工具包含：三角警示牌、充气泵、补胎液罐、牵引环，位于后备箱地板下方。

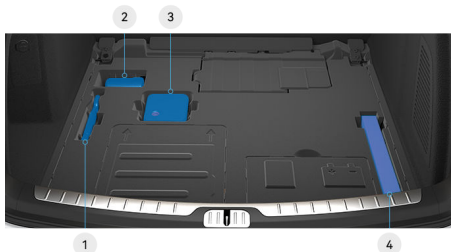

\*画面仅供参考，请以产品实际为准

- ① 牵引环
- ② 补胎液罐
- ③ 充气泵
- ④ 三角警示牌

### 三角警示牌



\*画面仅供参考，请以产品实际为准

三角警示牌位于后备箱地板下方，抬起后备箱地板，即可取出三角警示牌。

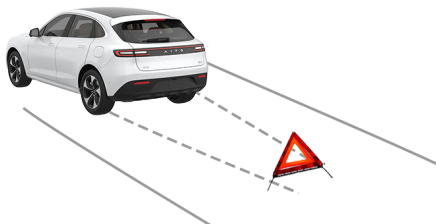

\*画面仅供参考，请以产品实际为准

将三角警示牌取出并展开，沿相同道路方向，将三角警示牌放置于距离车辆的适当位置。

### 警告

- 在常规道路上，应将三角警示牌设置在车后50m~100m处。
- 在高速公路上，应将三角警示牌设置在车后150m以外，若遇上雨雾天气，需要将距离提升至200m。

### 反光背心

反光背心位于前排扶手箱内。





\*画面仅供参考，请以产品实际为准

## 故障处理

### 故障指示灯

故障指示灯点亮时，表明车辆已出现故障或者异常。

 **安全气囊指示灯：**启动车辆时，此灯短暂闪烁后熄灭，这属于正常情况，表示安全气囊系统完成自检；若此灯持续点亮，表示安全气囊存在故障，请将车辆停放至安全位置并联系 AITO 用户中心。

 **机油压力低指示灯：**此灯点亮，表示增程器机油压力过低，存在损坏增程器的风险，请将车辆停放至安全位置并联系 AITO 用户中心。

 **冷却液温度高指示灯：**此灯点亮，表示车辆冷却液温度过高，请将车辆停放至安全位置并联系 AITO 用户中心。

 **驱动电机故障指示灯：**此灯点亮，表示车辆驱动电机出现故障，存在车辆不能继续行驶的风险。请将车辆停放至安全位置并联系 AITO 用户中心。

 **低压供电系统异常状态指示灯：**此灯点亮，表示低压蓄电池充电系统存在故障，请先尝试启动车辆给低压蓄电池充电，若指示灯仍亮起，请将车辆停放至安全位置并联系 AITO 用户中心。

 **动力电池故障指示灯：**此灯点亮，表示车辆动力电池出现故障，请将车辆停放至安全位置并联系 AITO 用户中心。

 **动力系统防盗指示灯：**此灯点亮，动力系统防盗认证失败，车辆不能挂挡行驶。请检查车辆钥匙是否在车内，若钥匙在车内，请重新踩踏制动踏板使车辆重新识别钥匙以熄灭此灯，若指示灯仍亮起，请立即联系 AITO 用户中心。

 **动力系统故障指示灯：**此灯点亮，表示车辆动力系统出现故障，请将车辆停放至安全位置并联系 AITO 用户中心。

 **制动系统故障指示灯：**此灯点亮，表示制动系统存在故障或制动液位低，存在制动失灵的风险。为防止发生交通事故，请将车辆停放至安全位置并联系 AITO 用户中心。

 **胎压报警指示灯：**此灯闪烁，表示胎压监控系统存在故障；此灯点亮，表示某个轮胎压力超出正常范围（2.2bar-3.5bar）或轮胎温度超过 79℃。如遇以上两种情

况，请将车辆停放至安全位置并联系 AITO 用户中心。

 **OBD 故障指示灯：**车门打开或关闭车辆电源后短踩制动踏板时，此指示灯点亮，长踩制动踏板后指示灯熄灭；若指示灯仍持续点亮，可能发生跟排放相关的零部件故障，或者 OBD 系统本身故障，请将车辆停放至安全位置并联系 AITO 用户中心。

 **冷却液位低指示灯：**此灯点亮，表示车辆冷却液液位过低，存在损坏增程器的风险，请将车辆停放至安全位置并联系 AITO 用户中心。

 **功率受限指示灯：**此灯点亮，车辆功率和加速受限。此时请将车辆停放至安全位置并联系 AITO 用户中心。

 **燃油不足指示灯：**此灯点亮，表示燃油即将耗尽，请尽快添加；此灯闪烁，表示油量传感器出现故障，请将车辆停放至安全位置并联系 AITO 用户中心。

 **制动系统故障指示灯：**此灯点亮，表示制动系统存在故障（除红色指示灯描述的制动系统故障外），存在制动失灵的风险。为防止发生交通事故，请将车辆停放至安全位置并联系 AITO 用户中心。

 **电子驻车制动器故障指示灯：**此灯点亮，表示电子驻车制动器存在故障，若车辆在坡道上，则存在溜车的风险。为防止发生交通事故，请将车辆停放至安全位置并联系 AITO 用户中心。

 **防抱死制动系统故障指示灯：**此灯点亮，表示防抱死制动系统存在故障，踩下制动踏板，车辆存在打滑、侧翻等风险。为防止发生交通事故，请将车辆停放至安全位置并联系 AITO 用户中心。

 **电子制动力分配系统故障指示灯：**此灯点亮，表示电子制动力分配系统存在故障，踩下制动踏板，车辆存在打滑、侧翻等风险。为防止发生交通事故，请将车辆停放至安全位置并联系 AITO 用户中心。

**EPS** **电动助力转向指示灯：**此灯点亮或闪烁，表示车辆转向系统存在故障。为防止发生交通事故，请将车辆停放至安全位置并联系 AITO 用户中心。

 **车身稳定性系统指示灯：**此灯闪烁，表示车身稳定性系统正在工作；此灯点亮，表

示车身稳定性系统存在故障，请将车辆停放至安全位置并联系 AITO 用户中心。

## 故障停车

车辆发生故障需要停车时，需在车辆附近放置醒目的警示标识。

1. 打开危险警告灯，穿上反光背心（存放在扶手箱内）后从后备箱内取出三角警示牌（请参阅页码 196）。



\*画面仅供参考，请以产品实际为准

2. 拉开三角警示牌的两个折边。
3. 拉开底部四个支架后，将三角警示牌放置在车后。反光面朝后，以便提醒后方车辆。
  - 在高速公路上发生故障时，三角警示牌应当放置在故障车来车方向 150m 以外。
  - 在一般道路上发生故障时，三角警示牌应当放置在车后 50m~100m 处。

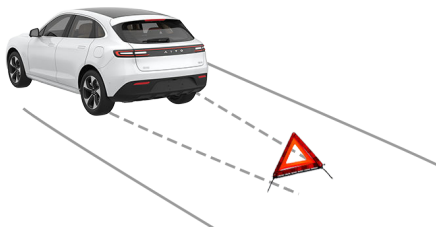

\*画面仅供参考，请以产品实际为准

## 跨接启动

低压蓄电池亏电导致车辆无法启动，可以通过跨接启动的方式启动车辆。

### 跨接启动

1. 打开后备箱，拆下后备箱地板。

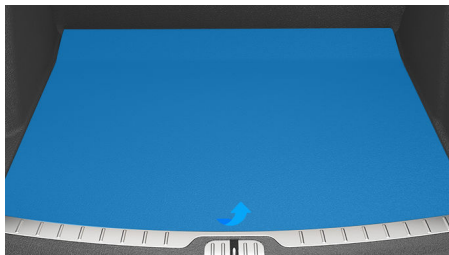

\*画面仅供参考，请以产品实际为准

2. 拆下低压蓄电池盖板。



\*画面仅供参考，请以产品实际为准

3. 打开低压蓄电池正极端子保护盖。



\*画面仅供参考，请以产品实际为准

- 将红色跨接电缆连接到救援车辆低压蓄电池正极端子①，再将红色跨接电缆另一端连接到被救援车辆低压蓄电池正极端子②。

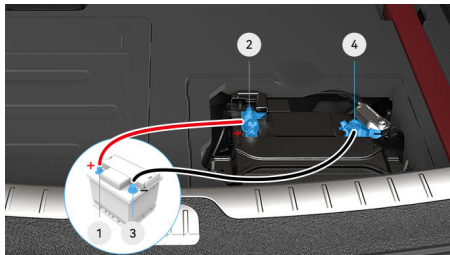

\*画面仅供参考，请以产品实际为准

- 将黑色跨接电缆连接到救援车辆低压蓄电池负极端子③，再将黑色跨接电缆另一端连接到被救援车辆低压蓄电池负极端子④。
- 先启动救援车辆，再踩下车辆上的制动踏板启动车辆。
- 增程器启动后，先拆除负极端子④上的黑色跨接电缆，再拆除负极端子③上的黑色跨接电缆并移走黑色跨接电缆。
- 然后拆除正极端子②上的红色跨接电缆，再拆除正极端子①上的红色跨接电缆并移走红色跨接电缆。

### ⚠ 危险

请严格遵守以下说明，否则可能会损坏电气部件甚至造成人身伤亡。

- 切勿触碰后备箱内的高压部件。
- 请勿使用电压大于 12V 的低压蓄电池。
- 连接跨接电缆时请小心，避免与后备箱内的其他金属部件接触发生短路。

### ⚠ 注意

- 检查确认跨接电缆和低压蓄电池端子已紧固连接，防止尝试启动的时候出现火花。
- 供电电源电压必须与车辆低压蓄电池的额定电压相同。
- 连接电缆要按正确的顺序连接，先连接正极电缆，然后连接负极电缆。

## 临时轮胎修理

当轮胎被扎导致漏气或车辆长时间停放导致轮胎缺气时，您可以使用快速补胎工具临时修复

轮胎，快速补胎工具位于后备箱地板下方（请参阅页码 196）。

补胎工具包括充气泵和补胎液罐（足以修补一个轮胎）；补胎液注入轮胎后，渗入轮胎上小面积的刺孔（胎面刺孔直径 $\leq 6\text{mm}$ ），起到临时修补作用。

### ⚠ 警告

- 补胎前，请务必阅读并遵循补胎工具上的安全提示和使用说明。
- 对于大于 6mm 的刺孔、胎面严重损坏、轮胎侧面损坏、轮胎撕裂或轮胎从轮毂中脱落，请呼叫道路救援。
- 使用补胎液临时修补过的轮胎，行驶速度不得超过 80km/h。
- 发现车辆轮胎瘪掉时，禁止继续行车，否则，可能会造成严重损害。

### ℹ 提示

车辆配备的充气泵设备请以实车为准。

## 使用补胎工具

请按照以下步骤临时修补小面积的轮胎刺孔：

- 将车辆驶离道路至安全地点，要求乘客离开车辆并在安全区域等待。
- 开启危险警告灯，在安全位置处设置三角警示牌，以免发生事故。
- 确定好漏气点后，移动车辆使漏气点远离路面。
- 取出补胎工具，将补胎液罐安装到充气泵接口处并安装牢固。



\*画面仅供参考，请以产品实际为准

5. 松开轮胎气门防尘盖，将补胎液连接胶管与轮胎气门嘴连接。

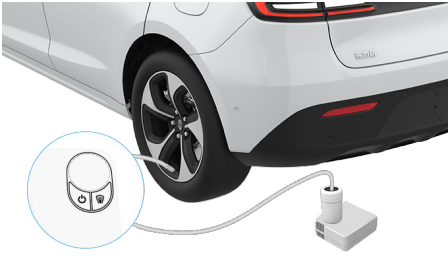

\*画面仅供参考，请以产品实际为准

6. 确保充气泵启动按钮处于关闭状态。
7. 将充气泵电源插头正确插入车辆 12V 电源插座上，确保车辆处于解锁状态并打开车门，且仪表显示屏置于点亮状态。
8. 按下充气泵按钮启动充气泵，将轮胎充气至推荐的胎压规格，具体数值，（请参阅页码 211）。

### ⚠ 注意

如果充气泵启动 10min 后，压力表仍显示胎压低于 1.3bar 请关闭充气泵，断开补胎液连接胶管，取下补胎液罐，开动车辆在轮胎滚动大约 5 圈后，轮胎内的补胎液将会均匀的分布到轮胎内壁，此时，停车并重新给轮胎充气，如果胎压仍低于 1.3bar，说明轮胎受损严重无法做出应急修复，请将补胎工具收回车内存放，并呼叫道路救援。

9. 按下充气泵按钮关闭充气泵，断开补胎液连接胶管，拆下补胎液罐，装回轮胎气门防尘盖。
10. 将胶罐上附带的有“MAX80km/h 和 50mph”字样的贴纸取下贴于方向盘上，以提示驾驶员在使用本产品后，车速应保持在 80km/h 以内，不得突然加速或制动，驾驶机动车以 25km/h~30km/h 的速度行驶 10min 以上，将车辆停在安全位置上，重新检查轮胎胎压。

### 📌 提示

当压力小于 1.3bar 时，轮胎受损严重，无法修补请将补胎工具收回车内存放，并呼叫道路救援。

11. 当行驶胎压趋于稳定后，即表示轮胎已经成功修复，请您重复充气操作将气压补充至推荐的胎压规格（请参阅页码 211）。

### ⚠ 警告

- 使用补胎工具修补轮胎后请小心驾驶，避免生硬的转向操纵和紧急停车。
- 补胎液仅用于单次临时补胎，使用后必须尽快到 AITO 用户中心重新补胎或更换损坏的轮胎。
- 驾驶时，如果感受到不正常的振动或噪音，请减速并安全停车。

### 轮胎充气

车辆配备的充气泵可以为轮胎充气，使轮胎达到正常胎压，请按照以下步骤给轮胎充气：

1. 从后备箱随车工具箱中取出充气泵。
2. 拆卸轮胎气门防尘盖，将充气管与轮胎气门嘴连接。



\*画面仅供参考，请以产品实际为准

3. 将 12V 电源接头正确插入车辆 12V 电源插座上，确保车辆处于解锁状态并打开车门，且仪表显示屏置于点亮状态。
4. 打开充气泵按钮，给轮胎充气，观察气压表，当胎压达到推荐的胎压规格后关闭按钮，拔出充气管和 12V 电源接头。
5. 要放气时，须关掉充气泵，按下泄压阀按钮，观察气压表，直到胎压减小至所需值。
6. 安装轮胎气门防尘盖。

### ⚠ 注意

在使用充气泵的过程中，充气管可能会发热，属正常现象。



## 重启中控屏

如果中控屏无响应或出现异常，可尝试重启中控屏，并及时去 AITO 用户中心检测。

1. 将车辆挂入 P 挡。
2. 同时按下方向盘左侧语音键和方向盘右侧下一曲按键，长按 8s，即可重启中控屏。



\*画面仅供参考，请以产品实际为准

1

2

3

4

5

6

7

8

9

10

11

12

13

## 联系道路救援

在中华人民共和国境内（不含香港特别行政区、澳门特别行政区及台湾地区），遇到紧急情况（如车辆无法启动、意外抛锚、轮胎爆胎、事故等造成车辆无法安全行驶的情况），可以随时联系我们。我们将为您提供 365 全天候 24 小时救援服务。

### 道路救援

当您需要道路救援时，请先按如下步骤操作。

1. 按照法律法规的要求，将车辆停在安全地带，并放置三角警示牌，开启危险警告灯。
2. 确保车上乘客已经处于安全地带。
3. 联系道路救援。

您可以通过以下三种方式联系道路救援：

- 在中控屏进入 **设置 > 车辆状况 > 道路救援**，点击开关，联系道路救援。



\*画面仅供参考，请以产品实际为准

- 通过手机拨打电话 AITO 用户关怀中心：400-008-9999 联系道路救援。
- 在 AITO 应用中的服务界面，点击更多服务菜单中的 **道路救援** 联系道路救援。

#### 提示

寻求救助时，您可能需要向我们的工作人员提供如下信息：

- 车辆识别代码（可在您的车辆行驶证上查看或通过前风挡玻璃左下方的观察窗进行查看）（请参阅页码 206）。
- 可能需要您描述故障类型及故障发生时的情景，您的描述越详细，对我们提供救助越有帮助。
- 您所在的精确位置（可以通过车辆地图或手机地图进行查看，精确的位置对我们提供的救助服务非常重要，请您确保您提供的位置正确无误）。

#### 提示

拨打时，若出现未接通情况，请再次拨打电话。

## SOS 紧急救援

### 手动呼叫

按下“SOS”报警按键，手动触发 SOS 紧急呼叫功能，AITO 用户关怀中心将根据通话情况，及时提供救援服务。

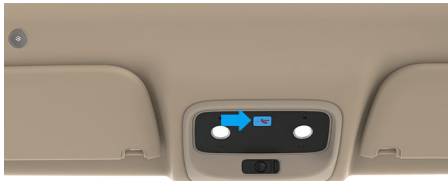

\*画面仅供参考，请以产品实际为准

#### 提示

- 长按 SOS 按键 10s~25s，会整车高压下电。
- SOS 按键应仅在紧急情况下使用，如事故、疾病或乘员受威胁等。

### 自动呼叫

当车辆的任一安全气囊或碰撞传感器触发时，自动触发 SOS 紧急呼叫功能。

若 AITO 用户关怀中心未收到车辆来电，AITO 用户关怀中心拨打电话给用户（购车时）预留号码，并根据通话情况，及时提供救援服务。

#### 警告

- 当无网络或车辆低压蓄电池无法供电时，无法使用紧急救援功能。
- 车辆发生意外，整车低压蓄电池被切断的场景下，车辆无法供电、无法支持手动或者自动 SOS 呼叫。

## 激活拖车模式

当车辆需要拖车等操作时，请开启拖车模式。

1. 挂入 P/N 挡，踩下制动踏板，在中控屏点击 **设置 > 驾驶**，开启**拖车模式**。



\*画面仅供参考，请以产品实际为准

2. 车辆牵引完成后，踩下制动踏板，在中控屏点击**拖车模式**开关，退出拖车模式。

### ⚠ 注意

开启拖车模式时，车辆挡位会自动从其他挡位切换至 N 挡，为避免车辆溜车引起事故发生，请确保车辆处于静止状态。

1

2

3

4

5

6

7

8

9

10

11

12

13

## 牵引车辆

### 牵引事故车辆

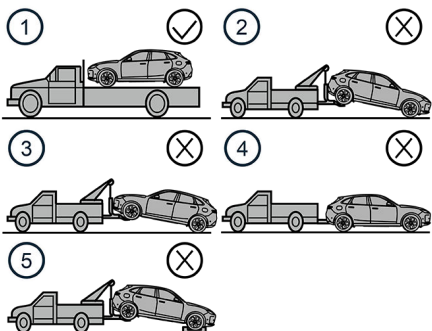

\*画面仅供参考，请以产品实际为准

牵引车辆时需使用图中①的牵引方式，禁止使用如上图中②③④⑤的牵引方式。

#### ⚠ 警告

- 牵引车辆时，禁止任何人员站在车辆后方，否则可能会导致事故发生。
- 牵引车辆时，禁止任何人员在车内逗留，否则可能会导致事故发生。

#### ⚠ 注意

- 牵引车辆时，请使用车辆前部牵引环牵引车辆。
- 当车辆牵引到平板救援车上时，请使用束缚带和车轮挡块固定轮胎，以防发生事故。

## 车辆前部牵引

1. 从后备箱地板下方取出牵引环，关闭后备箱。
2. 使用合适的工具拆下前牵引盖。



\*画面仅供参考，请以产品实际为准

3. 将牵引环顺时针旋入并拧紧。



\*画面仅供参考，请以产品实际为准

4. 使用完后，请将牵引环与牵引盖恢复原状态。

#### ⚠ 警告

- 绳索只能系在牵引环上，不可系在车辆的其他部位，否则将会损坏车辆。
- 只能用牵引环使车辆脱困，当使用牵引环协助车辆脱困时，牵引环会承受相当大的力量，必须将绳索从车辆正前方拉出，不可从侧向角度拉出。
- 当使用牵引环牵引车辆时须极度注意，缓慢牵引车辆，急加速牵引会造成冲击负载，可能造成人员严重受伤或损坏车辆。

1

2

3

4

5

6

7

8

9

10

11

12

13

## 车辆规格

在本章中，您可了解车辆技术参数等内容，请仔细阅读本部分。

## 车辆识别标识

### 车辆识别代码

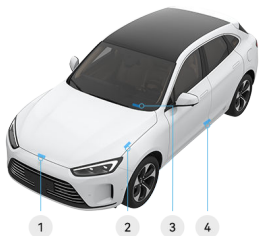

\*画面仅供参考，请以产品实际为准

- ① VIN 码、发动机型号、发动机号、电机型号和电机编号位于前舱盖前端右侧。
- ② VIN 码位于前机舱盖内左侧。
- ③ VIN 码位于前风挡玻璃左下角。
- ④ VIN 码位于左侧 B 柱下方。



\*画面仅供参考，请以产品实际为准

- ① VIN 码位于后备箱左侧 D 柱上。
- ② VIN 码位于后备箱内右侧。



\*画面仅供参考，请以产品实际为准

- ① VIN 码位于副驾驶侧座椅下方，打刻在地板横梁上。

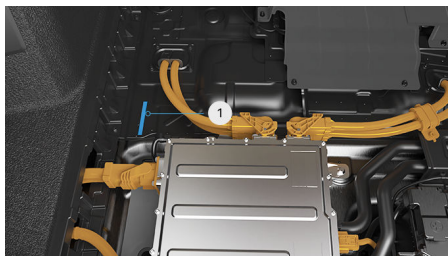

\*画面仅供参考，请以产品实际为准

- ① VIN 码位于后备箱地板下方左侧。

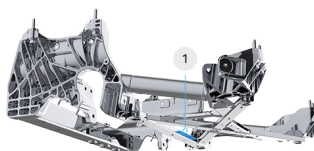

\*画面仅供参考，请以产品实际为准

- ① VIN 码位于前副车架横梁上。

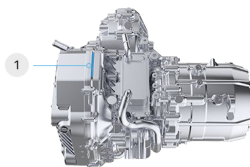

\*画面仅供参考，请以产品实际为准

- ① VIN 码位于前减速器上。

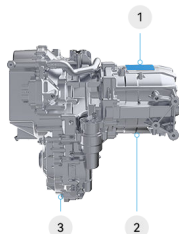

\*画面仅供参考，请以产品实际为准

- ① VIN 码位于在前电机上。
- ② 前电机型号和电机编号打刻在前电机上。
- ③ 前电机型号和电机编号打刻在前减速器上。

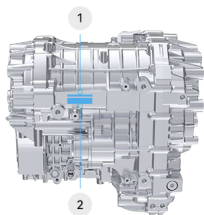

\*画面仅供参考，请以产品实际为准

- ① VIN 码位于后电机上。
- ② 后电机型号和电机编号打刻在后电机上。

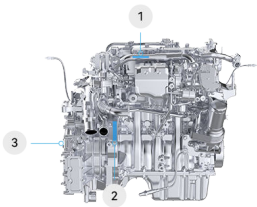

\*画面仅供参考，请以产品实际为准

- ① 增程器型号和出厂编号粘贴在增程器上。
- ② 增程器型号和出厂编号打刻在增程器上。
- ③ VIN 码位于增程器发电机侧面。

## 铭牌

### 整车铭牌



\*画面仅供参考，请以产品实际为准  
整车铭牌位于右侧 B 柱下方。

### 胎压标识



\*画面仅供参考，请以产品实际为准  
胎压标识位于左侧 B 柱下方。

### 微波窗口

微波窗口用于粘贴车辆电子标识。电子标识应正面朝向车辆正前方，并采用粘贴方式附着于前风挡玻璃内侧。

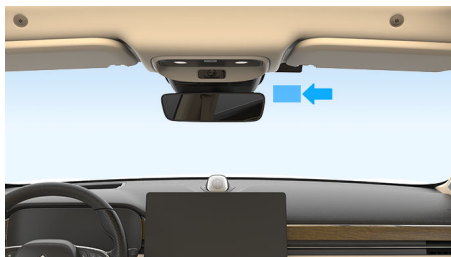

\*画面仅供参考，请以产品实际为准

## 诊断接口

诊断接口位于仪表板左下方，您可以通过诊断接口读取车辆识别代码（VIN）。



\*画面仅供参考，请以产品实际为准

使用赛力斯汽车专用诊断仪中的 OBD 接头，连接到位于主驾仪表台底部的 OBD 诊断接口，诊断仪可从车辆中读取 VIN 码。

### 提示

诊断仪设备的获取方式请拨打电话 400 - 008 - 9999 咨询。



## 整车参数

## 车辆主要尺寸参数

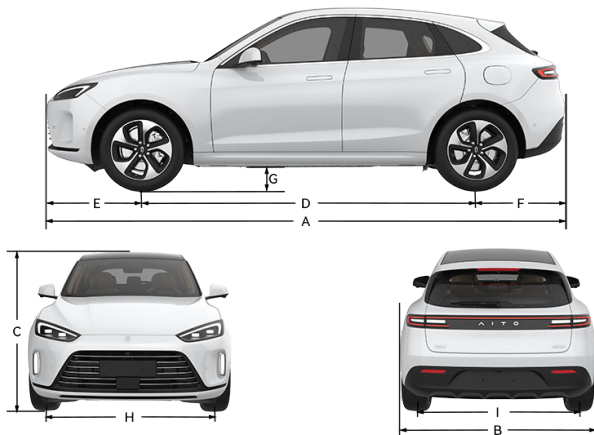

\*画面仅供参考，请以产品实际为准

标注	项目	参数 (mm)
A	长度	4770
B	宽度 <sup>1</sup>	1930
C	高度	1625
D	轴距	2880
E	前悬	945
F	后悬	945
G	最小离地间隙	175 (整备) / 150 (满载)
H	前轮距	1655
I	后轮距	1650

1: 车辆宽度不包含外后视镜宽度。

## 车辆主要技术参数

车辆主要技术参数如下。

项目	后驱	四驱
整备质量 (kg)	2220	2335
整备质量前轴荷 (kg)	1130	1250
整备质量后轴荷 (kg)	1090	1085
最大允许总质量 (kg)	2595	2710
最大允许总质量前轴荷 (kg)	1245	1365
最大允许总质量后轴荷 (kg)	1350	1345
0~100km/h 加速时间 (s)	7.1	4.4
最大设计车速 (km/h)	200	210
乘坐人数 (人)	5	
最大爬坡度 (%)	30	
最小转弯直径 (m)	12	
接近角 (整备)	18°	
离去角 (整备)	24°	
纵向通过角 (整备)	14.6°	

## 增程器 (发动机) 参数

项目	参数
增程器型号	H15RT
最大净功率/转速 (kW/rpm)	110/5400
额定功率/转速 (kW/rpm)	112/5400
最大扭矩/转速 (N·m/rpm)	216/4000
型式	直列四缸、进气道多点喷射、进气 VVT、低压 EGR
缸径×冲程 (mm)	73.5×88.32
排量 (mL)	1499
排放标准	国六 b

## 驱动电机参数

项目	HW165 CYS210XY0P1	HW200 CTZ196XY0P4
电机类型	交流异步	永磁同步
额定电压 (V)	360	360
额定功率 (kW)	42	72
峰值功率 (kW)	165	200
额定转矩 (N·m)	63	139
峰值转矩 (N·m)	315	360
额定转速 (rpm)	6250	4960
峰值转速 (rpm)	17600	17600

## 轮胎和轮辋参数

轮胎尺寸/类型	推荐胎压 (冷胎)				动平衡要求 (g)	轮辋型号
	空载 kPa/bar		满载 kPa/bar			
	前	后	前	后		
255/50R19	280/2.8		300/3.0		≤5	8J×19
255/45R20						8.5J×19

轮胎规格请以实车为准。

## 四轮定位参数 (空载)

车轮定位类型	参数
前轮外倾角	-0° 30' ±0° 20'
后轮外倾角	-1° 25' ±0° 20'
主销内倾角	+3° 26' ±0° 30'
主销后倾角	+3° 48' ±0° 30'
前车轮前束	+0° 05' ±0° 05'
后车轮前束	+0° 10' ±0° 05'

## 动力电池参数

项目	参数
动力电池类型	三元锂离子电池
额定容量 (Ah)	114
标称电压 (V)	351.36
充电时间 (h)	快充 <sup>1</sup> : 0.5 (20%~80%); 慢充 <sup>2</sup> : 5 (20%~90%)

1: 环境温度为室温, 快充充电桩最大充电功率 $\geq 80\text{kW}$ 。

2: 环境温度为室温, 慢充充电桩最大充电功率 $\geq 7\text{kW}$ 。

## 座椅参数

项目	驾驶员侧座椅	副驾驶侧座椅	后排座椅
设定的座椅前后位置 <sup>1</sup>	向前滑动 220mm, 向后滑动 20mm	向前滑动 180mm, 向后滑动 20mm	不可调节
设定的靠背角状态 <sup>1</sup>	25°	25°	27°
座椅靠背调节角度	从设定角度向前调整 25°, 向后调整 49°		不可调节

1: 测量座垫深时。

## 悬架系统参数

项目	类型
前悬架	四球节双叉臂式独立悬架
后悬架	多连杆梯形臂式独立悬架

## 制动系统参数

### 制动参数

项目	参数
制动液	DOT4
制动液用量	700mL ± 50mL
制动踏板自由行程	5mm~15mm
驻车制动器	电子驻车制动
100km/h~0 制动距离 <sup>1</sup>	≤36m

1: 数据为车辆空载状态专业测试，实际制动距离可能会因轮胎、路面等因素产生变化。

### 制动盘和制动块的合理使用范围

制动盘/制动块	参数 (mm)	
	前轮	后轮
制动盘标准厚度	30	20
制动盘使用极限厚度	28	18
制动块标准厚度 <sup>1</sup>	10.5	11
制动块使用极限厚度 <sup>1</sup>	2	2

1: 不含背板厚度。

### 能耗参数

由于驾驶习惯、道路状况、气候条件等因素的影响，实际电耗、油耗与纯电动模式下续航里程可能与本表参数不同。

项目	后驱	四驱
产品型号	SKE6480SSHEVR3	SKE6480SSHEVA7S
油耗 (CS, L/100km) <sup>1</sup>	6.1	6.5
电耗 (综合, kW · h/100km) <sub>1</sub>	18.8	20.3
纯电动模式下续航里程 (km) <sub>2</sub> <sup>1</sup>	200	180

1: 所列数据均为 WLTC 工况数据。

2: 车辆电量从 100%消耗至 10%所行驶的距离。

### 燃油参数

项目	等级	油箱容积 (L)
汽油	95#及以上	56

### 减速器润滑油加注量

项目	规格	用量 (L)
(CTZ196XY0P4) 减速器润滑油	BOT 805C EV	1.7 ± 0.1
(CYS210XY0P1) 减速器润滑油		2.0 ± 0.1
(H15RT) 增程器润滑油	SP 0W/20	4 (大修发动机时) 3.5 (更换机油滤清器时)

### 雨刮清洗液加注量

项目	规格	用量 (L)
雨刮清洗液	-35℃	3.7 ± 0.2

### 空调制冷剂加注量

项目	规格	用量 (g)
空调制冷剂	R134a	600 ± 20

### 冷却液加注量

项目	规格	用量 (L)
增程器冷却液	-40℃	8.7 ± 0.5
动力电池冷却液		10.5 ± 1.0 (后驱)
		12.0 ± 1.0 (四驱)

## 缩略语

术语	说明
ACC	自适应巡航辅助
ABS	防抱死制动系统
AEB	辅助紧急制动
APA	辅助泊车
Auto Hold	自动驻车
BSD	驾驶盲区预警
CRBS	制动能量回收
DOW	开门预警
FCW	前向防撞预警
EBD	电子制动力分配
EPB	电子驻车制动
ESC	车身稳定性系统
ETC	电子不停车收费系统
HAZ	紧急制动报警
HBA	液压制动辅助
HBB	液压助力辅助
HDC	陡坡缓降
HHC	上坡辅助
HUD	抬头显示
LAS	车道偏离预警及辅助
LDW	车道偏离预警
LKA	车道偏离辅助
OBD	故障诊断系统
RMF	防侧翻功能
SLA	限速提醒
TCS	牵引力控制系统
TJA/ICA	车道巡航辅助

术语	说明
V2V	车外给其他车辆供电
V2L	车外给其他电器供电
VDC	车身动态控制
VIN	车辆识别代码



## 单位术语

术语	说明
mm	毫米
m	米
km	千米
km/h	千米每小时
°C	摄氏度
°	度
'	分
%	百分比
g	克
kg	千克
mL	毫升
L	升
V	伏特
A	安培
Ah	安时
kW	千瓦
kW · h	千瓦时
s	秒
min	分钟
rpm	转/分钟
N · m	牛顿米

1

2

3

4

5

6

7

8

9

10

11

12

13

## 免责声明

在本章中，您可了解用户信息及版权商标信息，请仔细阅读本部分。

## 免责声明

### 权利归属

本文档所包含的所有其他的商标是其各自所有者的财产。本文使用这些商标，并不意味着对其产品或服务拥有所有权（包括知识产权、商业秘密及其他相关权利）。严禁擅用本文档中显示或汽车上的任何商标。如您有宣传、展示等任何使用需要，您必须取得本手册制作者（以下简称“制作者”）或其公司事先书面授权。

除非制作者另行声明，手册上所生成、制作、推出的所有产品、技术、软件、程序、数据及相关内容信息（包括文字、图片、音视频、网页版面、图表、数据等权利和权益内容）的所有权利（包括知识产权、商业秘密及其他相关权利）均归制作者及/或其公司所有。未经制作者及/或其公司许可，任何人擅自使用本档内容，均可能会侵犯制作者及/或其公司的权利，我们将会追究侵权者的法律责任。

### 车载远程信息系统/数据记录仪

车辆配有电子模块，监视和记录各车载系统的数据（包括电机、动力电池、制动系统、电气系统等）。电子模块记录各种驾驶情况及行车情况，包括制动、加速、旅行信息以及其他行车信息。同时还记录车辆功能信息，例如充电事件及状态、各系统的启用/禁用、诊断故障代码、车辆识别代码（VIN）、车速、行车方向和地点。

这些数据由车辆存储；通过车载远程信息系统定期无线传送至赛力斯汽车有限公司；车辆维修过程中，经用户授权后，可由专业授权维修技师进行访问、使用和存储。经过用户授权后，我们可以使用该数据执行以下各种操作：提供远程信息服务；进行故障检修，以及车辆质量、功能及性能评估；使用匿名化的数据进行分析和研究，以完成车辆及车辆系统的改良和设计；以及用于法律规定的其他用途。

赛力斯汽车有限公司将严格遵照相关法律、法规收集、存储、使用、加工、传输、提供或公开数据等，并采取符合法律、法规的安全防护措施保护您的个人信息，详情请访问官方网站上（aito.auto）的AITO 隐私政策。

### 版权及商标

本档中的所有信息以及赛力斯汽车有限公司软件版权及其他知识产权归赛力斯汽车有限公司及其授权人所有。未经赛力斯汽车有限公司及其授权人书面许可，任何人不得对本档内容进行全部或部分复制或修改。

1

2

3

4

5

6

7

8

9

10

11

12

13